



ФИЛИАЛ МГУ
имени М.В. Ломоносова
в городе Севастополе



ЛОМОНОСОВСКИЕ ЧТЕНИЯ

МАТЕРИАЛЫ

ЕЖЕГОДНОЙ НАУЧНОЙ
КОНФЕРЕНЦИИ МГУ

3-5 апреля 2019 г.

г. Севастополь

**МОСКОВСКИЙ ГОСУДАРСТВЕННЫЙ УНИВЕРСИТЕТ
ИМЕНИ М.В. ЛОМОНОСОВА**

ФИЛИАЛ МГУ В Г. СЕВАСТОПОЛЕ



ЛОМОНОСОВСКИЕ ЧТЕНИЯ

МАТЕРИАЛЫ

**ЕЖЕГОДНОЙ НАУЧНОЙ КОНФЕРЕНЦИИ МГУ
(3–5 АПРЕЛЯ 2019 ГОДА, Г. СЕВАСТОПОЛЬ)**

**К 20-ЛЕТИЮ СО ДНЯ ОСНОВАНИЯ
ФИЛИАЛА МГУ В ГОРОДЕ СЕВАСТОПОЛЕ**

**СЕВАСТОПОЛЬ
2019**

УДК 001.11:001.12
ББК 20я43
Л 75

ПУБЛИКУЕТСЯ
по решению программного комитета ежегодной научной конференции
«Ломоносовские чтения – 2019»

РЕЦЕНЗЕНТЫ

Е. И. Игнатов
профессор, доктор геогр. наук, заведующий кафедрой геоэкологии и природопользования
филиала МГУ в г. Севастополе

П. А. Французов
канд. физ.-мат. наук, доцент кафедры физики и геофизики филиала МГУ в г. Севастополе

Филиал МГУ в г. Севастополе выражает благодарность
всем авторам научных публикаций сборника – участникам научной конференции
«Ломоносовские чтения» 2019 года.

Тексты тезисов докладов проверены программой «Антиплагиат»,
прошли научное и литературное редактирование.

Ответственность за правильность, точность и корректность цитирования,
ссылок и перевода, достоверность информации и оригинальность
представленных материалов несут их авторы.

Л 75 Ломоносовские чтения: Материалы ежегодной научной
конференции МГУ (3–5 апреля 2019 года, г. Севастополь) /
Под ред. О.А. Шпырко, В.В. Хапаева, С.И. Рубцовой и др. –
Севастополь: Филиал МГУ в г. Севастополе, 2019. – 232 с.

ISBN 978-5-907196-16-2

Сборник содержит результаты научных исследований учёных и практиков,
преподавателей, представителей государственных и общественных структур,
научно-исследовательских учреждений и высших учебных заведений города
Севастополя, Республики Крым, Российской Федерации и зарубежных стран.

Для ученых, аспирантов, студентов и всех, кто интересуется новейшими
научными достижениями.

УДК 001.11: 001.12
ББК 20я43
Л 75

ISBN 978-5-907196-16-2



9 785907 196162

© Филиал МГУ в г. Севастополе, 2019 г.
© Коллектив авторов, 2019 г.

СОДЕРЖАНИЕ

СЕКЦИЯ «ПЕДАГОГИКА: История и обществознание»	11
УНИВЕРСИТЕТСКИЕ ПАРТНЕРСТВА В КОНТЕКСТЕ ГЛОБАЛИЗАЦИИ И ТРАНСНАЦИОНАЛИЗАЦИИ ОБРАЗОВАНИЯ	11
<i>Лавренко Е.В.</i>	11
СЕКЦИЯ «ПЕДАГОГИКА: Русский и иностранные языки»	12
ФОРМИРОВАНИЕ ПРОФЕССИОНАЛЬНЫХ КОМПЕТЕНЦИЙ СТУДЕНТОВ БАКАЛАВРИАТА В УСЛОВИЯХ МОДЕРНИЗАЦИИ ВЫСШЕЙ ШКОЛЫ	12
<i>Глотова А.В.</i>	12
ФОРМИРОВАНИЕ У ДЕТЕЙ-ИНОФОНОВ ГРАММАТИЧЕСКОЙ СТОРОНЫ РУССКОЙ УСТНОЙ РЕЧИ ПРИ ПОДГОТОВКЕ К ОБУЧЕНИЮ ГРАМОТЕ	14
<i>Данелян Е.Г.</i>	14
ПСИХОЛОГО-ПЕДАГОГИЧЕСКИЙ АСПЕКТ АКАДЕМИЧЕСКОЙ МОБИЛЬНОСТИ В УСЛОВИЯХ ЦИФРОВОЙ ОБРАЗОВАТЕЛЬНОЙ СРЕДЫ	16
<i>Дорогих Р.В.</i>	16
ФОРМИРОВАНИЕ ИНОЯЗЫЧНОЙ КОММУНИКАТИВНОЙ КУЛЬТУРЫ НА ЗАНЯТИЯХ ПО ИНОСТРАННОМУ ЯЗЫКУ	18
<i>Зубкова М.А.</i>	18
РОЛЬ САМОКОНТРОЛЯ В ФОРМИРОВАНИИ ПРОФЕССИОНАЛЬНО ОРИЕНТИРОВАННОЙ ПОЛИКУЛЬТУРНОЙ КОМПЕТЕНТНОСТИ БУДУЩИХ МЕНЕДЖЕРОВ	20
<i>Лысенко В.В.</i>	20
ФОРМИРОВАНИЕ У СТУДЕНТОВ НАДПРОФЕССИОНАЛЬНЫХ КОМПЕТЕНЦИЙ В ПРОЦЕССЕ ОБУЧЕНИЯ ГОВОРЕНИЮ НА АНГЛИЙСКОМ ЯЗЫКЕ	22
<i>Лычко Л.Я.</i>	22
СТРУКТУРНЫЕ КОМПОНЕНТЫ КОММУНИКАТИВНОЙ КОМПЕТЕНЦИИ	23
<i>Правдюк О.В.</i>	23
PROBLEMS AND PECULIARITIES OF READING SKILLS FORMATION IN NON-LINGUISTIC UNIVERSITIES	25
<i>Прокопенко Е.В.</i>	25
ПРЕЕМСТВЕННОСТЬ ФОРМИРОВАНИЯ ИССЛЕДОВАТЕЛЬСКОЙ КОМПЕТЕНЦИИ СТУДЕНТОВ В ВУЗЕ	27
<i>Самойленко Н. Б.</i>	27
СЕКЦИЯ «ПЕДАГОГИКА: Физика, математика, информатика»	29
ПРОБЛЕМА ОБУЧЕНИЯ МЕТОДАМ МАТЕМАТИЧЕСКОЙ ОБРАБОТКИ ДАННЫХ СТУДЕНТОВ ПЕДАГОГИЧЕСКИХ НАПРАВЛЕНИЙ ПОДГОТОВКИ	29
<i>Медведева О.А.</i>	29
НЕКОТОРЫЕ ПРИЕМЫ ПОВЫШЕНИЯ ПОЗНАВАТЕЛЬНОЙ ДЕЯТЕЛЬНОСТИ СТУДЕНТОВ НА ЗАНЯТИЯХ ПО ВЫСШЕЙ МАТЕМАТИКЕ	31
<i>Павлова Е.А.</i>	31
СЕКЦИЯ «ПЕДАГОГИКА: Химия. Биология»	32
СОВЕРШЕНСТВОВАНИЕ ПРОЦЕССА ОБУЧЕНИЯ ХИМИИ В ТЕХНИЧЕСКИХ ВУЗАХ	32

<i>Корж Е.Н.</i>	32
РЕАЛИЗАЦИЯ КОНЦЕПЦИИ СОПРОВОЖДЕНИЯ ОДАРЕННЫХ ШКОЛЬНИКОВ В СЕВАСТОПОЛЬСКОМ ГОСУДАРСТВЕННОМ УНИВЕРСИТЕТЕ.....	33
<i>Ткаченко Э.В., Толстенко Ю.В.</i>	33
ОБУЧАЮЩИЙ ПРОЕКТ «ПОЛУЧЕНИЕ «ФАРАОНОВЫХ ЗМЕЙ» ИЗ ЛЕКАРСТВЕННЫХ ПРЕПАРАТОВ».....	35
<i>Яковичин Л.А.</i>	35
СЕКЦИЯ «ГУМАНИТАРНЫЕ НАУКИ: Государственное и муниципальное управление»	37
ОПЫТ МОДЕЛИРОВАНИЯ ФУНКЦИОНАЛЬНЫХ И ИНФОРМАЦИОННЫХ ПРОЦЕССОВ ПРИ ПОДГОТОВКЕ СПЕЦИАЛИСТОВ ДЛЯ УПРАВЛЕНЧЕСКОГО КОНСАЛТИНГА.....	37
<i>Бакланов В.Н.</i>	37
АНАЛИЗ ЭКОНОМИЧЕСКОГО ЭФФЕКТА ОТ ВНЕДРЕНИЯ СИСТЕМЫ ЭЛЕКТРОННОГО ДОКУМЕНТООБОРОТА В ПРАВИТЕЛЬСТВЕ Г. СЕВАСТОПОЛЯ.....	40
<i>Балашов Е.Л.</i>	40
ВЫСТРАИВАНИЕ СИСТЕМНОСТИ В УСЛОВИЯХ ХАОСА	42
<i>Береснева М.А.</i>	42
ВОПРОСЫ ОЦЕНКИ УРОВНЯ ТЕХНОЛОГИЧЕСКОГО РАЗВИТИЯ СФЕРЫ ОБРАЗОВАНИЯ В РОССИИ	44
<i>Васильева Л.В., Васильев В.В.</i>	44
ПРАВОВАЯ ОХРАНА МОРСКИХ МЛЕКОПИТАЮЩИХ В ЕВРАЗИЙСКОМ ЭКОНОМИЧЕСКОМ СОЮЗЕ	46
<i>Власова Е.Л.</i>	46
СУЩНОСТЬ СИСТЕМЫ МОТИВАЦИИ ГОСУДАРСТВЕННЫХ СЛУЖАЩИХ	48
<i>Власюк Ю.С.</i>	48
КРАУДСОРСИНГ В ЦИФРОВОЙ ЭКОНОМИКЕ	50
<i>Гамбеева Ю.Н.</i>	50
ФИЛОСОФСКИЕ ПРОБЛЕМЫ УПРАВЛЕНИЯ ПЕРСОНАЛОМ.....	52
<i>Голуб Н.Н.</i>	52
ЭКОНОМИЧЕСКАЯ БЕЗОПАСНОСТЬ СТРАНЫ: ПОНЯТИЕ, ВНУТРЕННЯЯ СТРУКТУРА, УРОВНИ ОБЕСПЕЧЕНИЯ	54
<i>Кожухова Н.Н. *, Гиндес Е.Г. **</i>	54
ИНСТИТУЦИОНАЛЬНЫЕ ИЗЛОМЫ НА ОТДЕЛЬНО ВЗЯТЫХ ТЕРРИТОРИЯХ	56
<i>Костенок И.В.</i>	56
ТРАДИЦИОННЫЕ И СОВРЕМЕННЫЕ ПОДХОДЫ К ПОНИМАНИЮ ЮРИДИЧЕСКОГО ПРОЦЕССА	57
<i>Пастернак Е.Н.</i>	57
ПЕДАГОГИЧЕСКИЙ МЕНЕДЖМЕНТ КАК ВИД УПРАВЛЕНЧЕСКОЙ ДЕЯТЕЛЬНОСТИ ПРЕПОДАВАТЕЛЯ	59
<i>Рева А.О.</i>	59
УПРАВЛЕНИЕ ТРУДОВЫМИ РЕСУРСАМИ РЕГИОНА С ИСПОЛЬЗОВАНИЕМ ПРОЕКТНОГО ПОДХОДА	61
<i>Смирнов С.Н.</i>	61
СТРАТЕГИЯ УПРАВЛЕНИЯ ПЕРСОНАЛОМ ОРГАНИЗАЦИИ.....	63

<i>Стадник А.М.</i>	63
ФОРМУЛИРОВКА ПРОБЛЕМЫ КАК КЛЮЧ К ЕЕ ПРАВИЛЬНОМУ РЕШЕНИЮ	65
<i>Сторожук Р.П.</i>	65
СЕКЦИЯ «ГУМАНИТАРНЫЕ НАУКИ: Журналистика»	67
КОНКУРЕНЦИЯ КАК СРЕДСТВО УЛУЧШЕНИЯ КАЧЕСТВА ВИДЕОКОНТЕНТА В РЕГИОНАЛЬНОМ ЭФИРЕ	67
<i>Громова Е.Б.</i>	67
ТРАНСФОРМАЦИЯ СЕГМЕНТА РАДИО В ЛОКАЛЬНОЙ МЕДИАСИСТЕМЕ ГОРОДА СЕВАСТОПОЛЯ В ПЕРИОД СМЕНЫ ГОСУДАРСТВЕННОСТИ	69
<i>Жуков Д.В.</i>	69
ТРАНСФОРМАЦИЯ ПРОФЕССИОНАЛЬНЫХ КОМПЕТЕНЦИЙ ЖУРНАЛИСТОВ РЕГИОНАЛЬНОЙ ПРЕССЫ (НА ПРИМЕРЕ СЕВАСТОПОЛЬСКОГО ИНФОРМАЦИОННО-АНАЛИТИЧЕСКОГО ИНТЕРНЕТ-РЕСУРСА «ПРИМЕЧАНИЯ»).....	71
<i>Маркелов К.В.</i>	71
ФОРМИРОВАНИЕ ОБРАЗА ВОЙНЫ В ОТЕЧЕСТВЕННЫХ СРЕДСТВАХ МАССОВОЙ ИНФОРМАЦИИ	73
<i>Мельников В.А.</i>	73
ОЦЕНКА ЦИТИРОВАНИЯ НАУЧНЫХ ОРГАНИЗАЦИЙ СЕВАСТОПОЛЯ В ФЕДЕРАЛЬНЫХ СМИ	75
<i>Петухов С.А.</i>	75
ЭКРАНИЗАЦИЯ КАК ВИЗУАЛИЗИРОВАННЫЙ ТЕКСТ	77
<i>Риснянская Т.С.</i>	77
ДУАЛИЗМ В ОЦЕНКЕ ЭФФЕКТИВНОСТИ МЕДИАПРОЕКТОВ	81
<i>Тришина Т.В.</i>	81
ИНОСТРАННЫЕ ЗАИМСТВОВАНИЯ В ЛЕКСИКЕ ЭНОГАСТРОНОМИЧЕСКИХ СМИ СОВРЕМЕННОЙ РОССИИ: ПРОБЛЕМЫ УПОТРЕБЛЕНИЯ И АДАПТАЦИИ.....	83
<i>Федосов Д.Ю.</i>	83
ЖУРНАЛИСТСКАЯ ПРОФЕССИОНАЛЬНАЯ ИДЕНТИЧНОСТЬ В УСЛОВИЯХ ПРЕКАРИЗАЦИИ МЕДИАОТРАСЛИ.....	85
<i>Черепанова Т.В.</i>	85
СПОСОБЫ АКТИВИЗАЦИИ ЯЗЫКОВОЙ ИГРЫ В МЕДИАДИСКУРСЕ (НА ПРИМЕРЕ ПЕЧАТНЫХ СМИ)	86
<i>Шаповалова И. В.</i>	86
СЕКЦИЯ «ГУМАНИТАРНЫЕ НАУКИ: История и политология»	88
МЕЖДУНАРОДНАЯ ДЕЯТЕЛЬНОСТЬ ФИЛИАЛА МГУ В Г. СЕВАСТОПОЛЕ: ОСНОВНЫЕ НАПРАВЛЕНИЯ РАЗВИТИЯ	88
<i>Багумян Е.В.</i>	88
ИСТОРИЯ НАСЕЛЕННЫХ ПУНКТОВ БАЙДАРСКОЙ ДОЛИНЫ КАК ОТРАЖЕНИЕ СОЦИАЛЬНОЙ И ЭТНОКУЛЬТУРНОЙ ПОЛИТИКИ ВО ВТОРОЙ ПОЛОВИНЕ XX – НАЧАЛЕ XXI ВЕКОВ	89
<i>Кузьмина А.В.</i>	89
ВКЛАД СУПРУГОВ ФИНДЕЙЗЕНОВ В ИЗУЧЕНИЕ ЭТНОГРАФИИ ТАТАР КРЫМА.....	91
<i>Лобков А.Е., Руденко Н.С.</i>	91
ГЕОПОЛИТИЧЕСКОЕ СОПЕРНИЧЕСТВО НА БЛИЖНЕМ И СРЕДНЕМ ВОСТОКЕ: ЦИВИЛИЗАЦИОННЫЙ ФАКТОР	93

<i>Мартынкин А.В.</i>	93
МУЗЕЙ ИСТОРИИ ОБЪЕДИНЕННЫХ НАЦИЙ – ЦЕНТР КУЛЬТУРНОГО И ГУМАНИТАРНОГО СОТРУДНИЧЕСТВА В КРЫМУ	95
<i>Наумов Е.А. *, Шевченко О.К. **, Рубцова С.И. ***</i>	95
ОБЩЕСТВЕННЫЕ ПРОТИВОРЕЧИЯ В КОНТЕКСТЕ ПРОБЛЕМЫ ВНЕШНЕПОЛИТИЧЕСКОГО ВЫБОРА УКРАИНЫ.....	98
<i>Паиковский П. И.</i>	98
ЭТАПЫ СТАНОВЛЕНИЯ И РАЗВИТИЯ ПОИСКОВЫХ И АВАРИЙНО-СПАСАТЕЛЬНЫХ РАБОТ НА МОРЕ В РОССИИ	100
<i>Селезень Я.Ю.</i>	100
КАК ПОСОЛ РОССИИ ВИКТОР СТЕПАНОВИЧ ЧЕРНОМЫРДИН ПЕРЕИГРАЛ В СЕВАСТОПОЛЕ СПЕЦСЛУЖБЫ УКРАИНЫ?	102
<i>Усов С.А.</i>	102
ХЕРСОНЕС ТАВРИЧЕСКИЙ: ПРОБЛЕМЫ ПЕРИОДИЗАЦИЯ И ХРОНОЛОГИИ	103
<i>Ушаков С.В.</i>	103
ВЛИЯНИЕ КУЧУК-КОЙСКОГО ОПОЛЗНЯ 1786 ГОДА НА ФОРМИРОВАНИЕ МИФА О РАЗРУШИТЕЛЬНОМ ВОЗДЕЙСТВИИ НА КРЫМ ЗЕМЛЕТРЯСЕНИЙ С УДАЛЕННЫМИ ОТ ПОЛУОСТРОВА ОЧАГАМИ	105
<i>Хапаев В.В.</i>	105
СЕКЦИЯ «ГУМАНИТАРНЫЕ НАУКИ: Психология»	107
КОНТЕНТ-АНАЛИЗ ЦЕННОСТИ ОТНОШЕНИЯ К ТРУДУ У СОВРЕМЕННОЙ МОЛОДЕЖИ	107
<i>Борисенко З.В.</i>	107
ОБ ОСОБЫХ УСЛОВИЯХ ФОРМИРОВАНИЯ ОСНОВ НОВОЙ ПАРАДИГМЫ ВОСПИТАНИЯ.....	109
<i>Дубинина Н.Н.</i>	109
СОБЫТИЙНАЯ РЕТРОСПЕКЦИЯ ЖИЗНИ КАК СПОСОБ ОСМЫСЛЕНИЯ «Я» - КОНЦЕПЦИИ ЛИЧНОСТИ.....	112
<i>Ковалев В.Н.</i>	112
ЭЛЕКТРОННАЯ ИНФОРМАЦИОННО-ОБРАЗОВАТЕЛЬНАЯ СРЕДА УЧЕБНОЙ ОРГАНИЗАЦИИ. 114	
<i>Миленко Н.Н.</i>	114
ОПЫТ ИСПОЛЬЗОВАНИЯ МЕТОДА СИТУАЦИОННЫХ ЗАДАЧ В РАМКАХ ПСИХОЛОГИЧЕСКОЙ ПОДГОТОВКИ ПОЖАРНЫХ	116
<i>Можайко Р.А.</i>	116
САМОАКТУАЛИЗАЦИОННЫЙ ПОТЕНЦИАЛ И ЖИЗНЕСПОСОБНОСТЬ В ОСНОВЕ УСТОЙЧИВОСТИ К ПРОФЕССИОНАЛЬНОМУ ВЫГОРАНИЮ	117
<i>Наличаева С.А.</i>	117
МЕТОДЫ ПСИХОЛОГИЧЕСКОЙ ПОМОЩИ ДЕТЯМ ПРИ РАБОТЕ С УТРАТОЙ	119
<i>Наличаева С.А., Онищенко Ю.Л.</i>	119
ПРЕДСТАВЛЕНИЕ О БУДУЩЕЙ ПРОФЕССИИ СТУДЕНТОВ-ПСИХОЛОГОВ.....	121
<i>Ткаченко А.А.</i>	121
ИЗМЕНЕНИЕ ВНИМАНИЯ У ДЕТЕЙ С ОСОБЕННОСТЯМИ РАЗВИТИЯ В ПРОЦЕССЕ ДЕЛЬФИНОТЕРАПИИ	123
<i>Чечина О.Н., Каверник Е.А.</i>	123
СЕКЦИЯ «ГУМАНИТАРНЫЕ НАУКИ: Социология»	125

ОСНОВНЫЕ ТРЕНДЫ И РИСКИ САМОСОХРАНИТЕЛЬНОГО ПОВЕДЕНИЯ НАСЕЛЕНИЯ РЕГИОНА (ПО МАТЕРИАЛАМ КАЧЕСТВЕННОГО ИССЛЕДОВАНИЯ)	125
<i>Вангородская С.А.</i>	125
СОЦИОЛОГИЯ АЛЬПИНИЗМА – ПОСТАНОВКА ПРОБЛЕМЫ	127
<i>Кобыляцкий Н.Г.</i>	127
СОЦИАЛЬНОЕ ВЗАИМОДЕЙСТВИЕ СТУДЕНТОВ-МИГРАНТОВ КАК ПРОБЛЕМА СОЦИАЛЬНО-ПРОФЕССИОНАЛЬНОГО СООБЩЕСТВА	129
<i>Маслова Т.Ф.</i>	129
ПОВЫШЕНИЕ УРОВНЯ ОБРАЗОВАНИЯ КОРЕННЫХ МАЛОЧИСЛЕННЫХ НАРОДОВ СЕВЕРА И СОПУТСТВУЮЩИЕ ПРОБЛЕМЫ	131
<i>Синица А.Л.</i>	131
СЕКЦИЯ «ГУМАНИТАРНЫЕ НАУКИ: Филология»	133
ИНТЕРПРЕТАЦИЯ ОБРАЗА СОКРАТА КОСТАСОМ ВАРНАЛИСОМ.....	133
<i>Александрова О.Н.</i>	133
СИСТЕМА РЕМАРОК В ПЬЕСЕ БОРИСА АКУНИНА «УБИТЬ ЗМЕЕНЬША».....	135
<i>Архангельская А.В.</i>	135
ТЕМА ЛИСТРИГОНСТВА В ГРЕЧЕСКОЙ И РУССКОЙ ЛИТЕРАТУРАХ	137
<i>Банах Л.С.</i>	137
ТИПИЧНЫЕ ОШИБКИ, ОБУСЛОВЛЕННЫЕ ИНТЕРФЕРЕНЦИЕЙ, В РАБОТАХ УЧАСТНИКОВ ЛИНГВОДИДАКТИЧЕСКОГО ТЕСТИРОВАНИЯ ПО РУССКОМУ ЯЗЫКУ КАК ИНОСТРАННОМУ	139
<i>Величко Н.В.</i>	139
КРЫМ В РОМАНЕ И.А. БУНИНА «ЖИЗНЬ АРСЕНЬЕВА»	141
<i>Ветрова М.В.</i>	141
СРЕДСТВА ВЫРАЖЕНИЯ ОЦЕНОЧНОСТИ В ВЫСКАЗЫВАНИЯХ О ЕГЭ.....	143
<i>Галанова Е.М.</i>	143
ЛЕКСИЧЕСКИЕ ОСОБЕННОСТИ ИДИОСТИЛЯ О. АРТЕМИЯ ВЛАДИМИРОВА (НА МАТЕРИАЛЕ КНИГИ «МОЙ УНИВЕРСИТЕТ»)	145
<i>Грибанова И.В.</i>	145
НЕДООЦЕНЁННЫЙ ГЕНИЙ: К ПРОБЛЕМЕ СОВРЕМЕННОГО ПОСТИЖЕНИЯ ТВОРЧЕСТВА ДЖОНА Б. ПРИСЛИ.....	147
<i>Икитян Л.Н.</i>	147
ВОЕННАЯ ТЕРМИНОЛОГИЯ СУХОПУТНЫХ ВОЙСК КАК ОБЪЕКТ ЛИНГВИСТИЧЕСКОГО ИССЛЕДОВАНИЯ (НА ПРИМЕРЕ АНГЛИЙСКОГО И РУССКОГО ЯЗЫКОВ).....	149
<i>Кириллова А.И.</i>	149
ЭСТЕТИЧЕСКИЕ ВЗГЛЯДЫ Л.Н.ТОЛСТОГО НА ИСКУССТВО В ТРАКТАТЕ «ЧТО ТАКОЕ ИСКУССТВО?»	150
<i>Кобылкин А. О.</i>	150
ПРЕРВАННАЯ КОММУНИКАЦИЯ КАК СЮЖЕТООБРАЗУЮЩИЙ МОТИВ В РАССКАЗЕ А.П. ЧЕХОВА «ШУТОЧКА».....	152
<i>Колотовкина Н. В.</i>	152
К ПРОБЛЕМЕ РЕПРЕЗЕНТАЦИИ ЛИЧНОСТИ ПЕРСОНАЖА В КОММУНИКАТИВНОМ ПРОСТРАНСТВЕ ХУДОЖЕСТВЕННОГО ТЕКСТА	153
<i>Короткова М.О.</i>	153

СОБЫТИЯ В КЕРЧЕНСКОМ ПРОЛИВЕ В ТЕКСТАХ СМИ КАК ИДЕОЛОГЕМА.....	154
<i>Кузина О.А.</i>	154
ДЖОН ДОУЛЕНД – СВОЙ СРЕДИ ЧУЖИХ, ЧУЖОЙ СРЕДИ СВОИХ: АМБИВАЛЕНТНАЯ ФОКАЛИЗАЦИЯ Я-ПОВЕСТВОВАТЕЛЯ.....	157
<i>Лобкова Н.В.</i>	157
СОЦИОКУЛЬТУРНЫЕ ФАКТОРЫ ВЛИЯНИЯ РЕГИОНАЛЬНЫХ ВАРИАНТОВ НА РАЗВИТИЕ АНГЛИЙСКОГО ЯЗЫКА.....	159
<i>Матвеечева Ю.О.</i>	159
ПРЕДУПРЕЖДЕНИЕ ВОЗНИКНОВЕНИЯ КОНФЛИКТОВ В ПРОЦЕССЕ ВНЕДРЕНИЯ ОНЛАЙН- КУРСОВ ПРИ ОБУЧЕНИИ ИНОСТРАННЫМ ЯЗЫКАМ	161
<i>Медведовская О.В.</i>	161
ЖАНР ИЕРЕЙСКОГО РАССКАЗА В СОВРЕМЕННОЙ РУССКОЙ ПРАВОСЛАВНОЙ ЛИТЕРАТУРЕ	162
<i>Нестерук В. В.</i>	162
STYLISTIC AND LINGUISTIC FEATURES OF ENGLISH AND RUSSIAN GROUP CHATS	163
<i>Семёнкина И.А.</i>	163
СВЯЗЬ КЛАССОВ ЗНАКОВ ПО Ч.С. ПИРСУ С ФОРМАМИ РЕЧИ	164
<i>Ситько Ю.Л.</i>	164
ГРАММАТИЧЕСКИЕ ОШИБКИ РУССКОЯЗЫЧНЫХ СТУДЕНТОВ В ПИСЬМЕННОЙ РЕЧИ НА АНГЛИЙСКОМ ЯЗЫКЕ	165
<i>Теплова Л.И.</i>	165
ГРАЖДАНСКАЯ И ЛИЧНАЯ СВОБОДА В ПУБЛИЦИСТИЧЕСКОЙ ДЕЯТЕЛЬНОСТИ Н. М. КАРАМЗИНА.....	167
<i>Ярко А. Н.</i>	167
СЕКЦИЯ «ГУМАНИТАРНЫЕ НАУКИ: Философия».....	169
ХОРОТОП КАК САКРАЛЬНОЕ ПРОСТРАНСТВО АРХАИЧЕСКИХ АФИН В МИФЕ ПЛАТОНА ОБ АТЛАНТИДЕ В ДИАЛОГАХ «ТИМЕЙ» И «КРИТИЙ».....	169
<i>Коробкина Е.Н.</i>	169
НАУКА И МИФ: ОСОБЕННОСТИ СООТНОШЕНИЯ ПО П. ФЕЙЕРАБЕНДУ	171
<i>Ставицкий А.В.</i>	171
СЕКЦИЯ «ГУМАНИТАРНЫЕ НАУКИ: Экономика»	173
ВНЕЗАПНАЯ ИНВЕНТАРИЗАЦИЯ КАК МЕТОД ФИНАНСОВОГО КОНТРОЛЯ НА ПРЕДПРИЯТИИ	173
<i>Алтухова Н.В.</i>	173
АНАЛИЗ ПРЕДПРИНИМАТЕЛЬСКИХ РИСКОВ В ИННОВАЦИОННОЙ ДЕЯТЕЛЬНОСТИ	175
<i>Байербах А.Г.</i>	175
РОЛЬ ВЫСШИХ УЧЕБНЫХ ЗАВЕДЕНИЙ В НАЦИОНАЛЬНЫХ ИННОВАЦИОННЫХ СИСТЕМАХ	177
<i>Гармашова Е.П.</i>	177
УСТОЙЧИВОЕ РАЗВИТИЕ В ЕВРОПЕЙСКОМ СОЮЗЕ.....	179
<i>Говорова Н.В.</i>	179
ПРЕДПОСЫЛКИ ФОРМИРОВАНИЯ СОЦИАЛЬНО ОРИЕНТИРОВАННОЙ ЭКОНОМИКИ	181
<i>Дребот А.М.</i>	181

СТРУКТУРА ЭКСПОРТА ВЫСОКОТЕХНОЛОГИЧНЫХ ТОВАРОВ РОССИИ.....	183
<i>Кожухова Н.Н. *, Буценко И.Н. **</i>	183
НОВАЯ АГРАРНАЯ ПОЛИТИКА: НЕОИНДУСТРИАЛЬНЫЙ КОНТЕКСТ.....	186
<i>Котов Е.В.</i>	186
АДАПТАЦИЯ НАЛОГОВОЙ СИСТЕМЫ КРЫМА И СЕВАСТОПОЛЯ К РОССИЙСКИМ УСЛОВИЯМ	188
<i>Кулинич И.Н. *, Мельдебекев И.Б. **</i>	188
СОВРЕМЕННАЯ РОЛЬ БРЕНДИНГА	190
<i>Матюнина М.В.</i>	190
ПЕРСПЕКТИВЫ ИСПОЛЬЗОВАНИЯ КРИПТОВАЛЮТЫ В МИРОВОЙ ЭКОНОМИКЕ	192
<i>Медведева С.Н.</i>	192
ОЦЕНКА СТРУКТУРНЫХ СДВИГОВ И РАЗЛИЧИЙ В ЭКОНОМИКЕ РЕГИОНОВ ЮЖНОГО ФЕДЕРАЛЬНОГО ОКРУГА	194
<i>Павлюк В.П.</i>	194
ЭКОНОМИЧЕСКИЙ РОСТ В РОССИИ: ПРОБЛЕМЫ И ПУТИ АКТИВИЗАЦИИ.....	196
<i>Савичева Е.Ю.</i>	196
ЦИФРОВОЙ ТУРИЗМ В РАЗВИТИИ ЭКОНОМИКИ РЕГИОНА.....	198
<i>Тимиргалеева Р.Р., Гришин И.Ю.</i>	198
ОТ ЭНЕРГЕТИЧЕСКОЙ БЕЗОПАСНОСТИ К ГЛОБАЛЬНОЙ УСТОЙЧИВОСТИ.....	200
<i>Хоменко Я.В.</i>	200
ПРОБЛЕМЫ ОБЕСПЕЧЕНИЯ БАЛАНСА ПРАВ И ОБЯЗАННОСТЕЙ РАБОТНИКОВ И РАБОТОДАТЕЛЕЙ В ЗДРАВООХРАНЕНИИ	201
<i>Чилилов А.М.</i>	201
ФОРМИРОВАНИЕ СИСТЕМЫ МЕР ПОДДЕРЖКИ ПОВЫШЕНИЯ ПРОИЗВОДИТЕЛЬНОСТИ ТРУДА НА ОСНОВЕ ЦИФРОВЫХ ТЕХНОЛОГИЙ.....	203
<i>Шушунова Т.Н.</i>	203
СЕКЦИЯ «ЕСТЕСТВЕННЫЕ НАУКИ: География».....	205
ЛАНДШАФТНО-ГЕОХИМИЧЕСКАЯ КОНТРАСТНОСТЬ И ПОЧВЕННОЕ РАЗНООБРАЗИЕ КАРКАРАЛИНСКОГО РАЙОНА КАРАГАНДИНСКОЙ ОБЛАСТИ КАК ЗАЛОГ УСПЕШНОГО ПРОВЕДЕНИЯ УЧЕБНОЙ ПОЛЕВОЙ ПРАКТИКИ СТУДЕНТОВ ЭКОЛОГО-ГЕОГРАФИЧЕСКИХ СПЕЦИАЛЬНОСТЕЙ.....	205
<i>Голованов Д.Л.¹, Мырзабаев А.Б.^{1,2}, Асеева Е.Н.¹, Исаченкова Л.Б.¹, Шарипова А.В.¹</i>	205
ТЕХНОЛОГИЧЕСКИЕ ПРОСЧЕТЫ ЗАЩИТЫ МОРСКИХ БЕРЕГОВ ОТ ОПАСНЫХ ПРИРОДНЫХ ПРОЦЕССОВ	206
<i>Игнатов Е.И.^{1,2}, Новиков А.А.¹, Силевич А.С.³</i>	206
РАЗНООБРАЗИЕ БАКТЕРИАЛЬНЫХ ПОСТРОЕК НА ПОВЕРХНОСТИ ЭФФУЗИВНОЙ ТОЛЩИ ВЕРХНЕГО ТРИАСА В ЮГО-ЗАПАДНОЙ ЧАСТИ ГОРНОГО КРЫМА.....	207
<i>Лысенко В.И.</i>	207
ДОННЫЕ ОТЛОЖЕНИЯ МОРСКОЙ АКВАТОРИИ И ПРЕСНЫХ ВОДОЕМОВ КРЫМА КАК ДЕПО СТОЙКИХ ОРГАНИЧЕСКИХ ЗАГРЯЗНИТЕЛЕЙ.....	209
<i>Малахова Л. В., Малахова Т. В., Егоров В. Н.</i>	209
МЕТОДИКА КОЛИЧЕСТВЕННОЙ ОЦЕНКИ ИНТЕНСИВНОСТИ РАЗВИТИЯ НЕБЛАГОПРИЯТНЫХ ПРИРОДНЫХ ПРОЦЕССОВ.....	211
<i>Новиков А. А., Каширина Е.С.</i>	211

ЭКОЛОГИЧЕСКИЙ МОНИТОРИНГ ПОЧВ СЕВАСТОПОЛЯ КАК СПОСОБ ПОВЫШЕНИЯ ЭФФЕКТИВНОСТИ ГОРОДСКОГО ХОЗЯЙСТВОВАНИЯ.....	213
<i>Рубцова С.И.</i>	213
ЛАНДШАФТНАЯ СТРУКТУРА БУХТЫ КРУГЛОЙ.....	215
<i>Панкеева Т.В.¹, Миронова Н.В.², Пархоменко А.В.³</i>	215
ЗАГРЯЗНЕНИЕ ПОЧВ ГОРОДА СЕВАСТОПОЛЯ ТЯЖЕЛЫМИ МЕТАЛЛАМИ	217
<i>Ясенева Е.В.¹, Ясенева И.А.²</i>	217
СЕКЦИЯ «ЕСТЕСТВЕННЫЕ НАУКИ: Математика».....	219
МЕТОД РАССЛЕДОВАНИЯ ИНЦИДЕНТОВ В СИСТЕМАХ КРИТИЧЕСКОЙ ИНФОРМАЦИОННОЙ ИНФРАСТРУКТУРЫ.....	219
<i>Гришин И.Ю.¹, Тимиргалеева Р.Р.¹, Чертоганов К.А.²</i>	219
АНАЛИТИЧЕСКОЕ ПОСТРОЕНИЕ ДОМИНИРУЮЩИХ СТРАТЕГИЙ В ИГРОВОЙ ЗАДАЧЕ РЫНКА	221
<i>Пряшников П.Ф.</i>	221
ПАРЕТО-ОПТИМАЛЬНОЕ РЕШЕНИЕ ИГРОВОЙ ЗАДАЧИ РЫНКА.....	223
<i>Пряшников П.Ф.</i>	223
ТЕОРЕТИКО-МНОЖЕСТВЕННОЕ ОПИСАНИЕ ЭЛЕКТРОННО-ОПТИЧЕСКОЙ СИСТЕМЫ РАСПОЗНАВАНИЯ.....	224
<i>Скаковская А.Н.</i>	224
СЕКЦИЯ «ЕСТЕСТВЕННЫЕ НАУКИ: Физика и геофизика»	226
ON THE PLASMA ELECTRON SPECTROSCOPY IN HELIUM DISCHARGE AFTERGLOW.....	226
<i>Gutsev S.A.¹, Kosykh N.V.²</i>	226
ВЕРТИКАЛЬНЫЙ ПЕРЕНОС ИМПУЛЬСА ВНУТРЕННИМИ ВОЛНАМИ ПРИ УЧЕТЕ ВРАЩЕНИЯ ЗЕМЛИ В СДВИГОВОМ ПОТОКЕ.....	228
<i>Слепышев А.А.¹, Лактионова Н.В.²</i>	228
ВКЛАД ВНУТРЕННИХ ВОЛН В ГЕНЕРАЦИЮ ВЕРТИКАЛЬНОЙ ТОНКОЙ СТРУКТУРЫ В ОКЕАНЕ	229
<i>Слепышев А.А.¹, Носова А.В.²</i>	229
КОЛЕБАНИЯ ПЛАВАЮЩЕГО ЛЕДЯНОГО ПОКРОВА ПОД ДЕЙСТВИЕМ ДВИЖУЩИХСЯ ВОЗМУЩЕНИЙ	230
<i>Калинюк И.В.*, Маленко Ж.В.**, Ярошенко А.А.**</i>	230

**УНИВЕРСИТЕТСКИЕ ПАРТНЕРСТВА В КОНТЕКСТЕ ГЛОБАЛИЗАЦИИ И
ТРАНСНАЦИОНАЛИЗАЦИИ ОБРАЗОВАНИЯ**

Лавренцова Е.В.

Тракийский университет, г. Стара Загора, Болгария

Современный мир стремительно трансформируется в результате глубоких социально-экономических преобразований, меняя привычные культурные контуры и очертания под воздействием мощных информационных потоков и глобального коммуникационного пространства. Столь масштабные процессы неминуемо вызывают системные сдвиги в функционировании и развитии всех социальных институтов – в т.ч. и института образования. Глобальные тенденции в сфере образования проявляют себя по-разному и безусловно имеют множественные измерения, но в качестве основных можно выделить следующие:

- коммерциализация образования, способствующая его превращению в одну из ключевых (с высоким уровнем экономической отдачи) хозяйственных отраслей и одновременно с этим меняющая целевую природу института образования, его структуру, функции и характер отношений между основными субъектами;

- индивидуализация образования, связанная с усилением влияния неолиберальных концептуальных фреймов и являющаяся сопутствующим продуктом перехода современного общества в постиндустриальную фазу;

- экологизация образования как один из главных приоритетов новой модели устойчивого развития государств;

- информатизация образования и его плотное включение в глобальное коммуникационное пространство, активизирующее поиск и внедрение инновативных форм познания и обучения;

- культурализация и гуманитаризация образования как проявление трендов, связанных с общими перспективами социального развития в контексте преодоления глобального планетарного кризиса и обеспечения интеллигентного, устойчивого и приобщающего роста общества.

Помимо глобализации еще одной существенной особенностью современного состояния и развития системы образования является ее транснационализация, которая главным образом обнаруживает себя во все более глубокой международной интеграции институционализированных субъектов образования при осуществлении научно-исследовательских, преподавательских и управленческих функций. Другие проявления транснационализации связаны с распространением образовательного франчайзинга, резким увеличением образовательных миграционных потоков, серьезным ростом международной образовательной мобильности и др. Все это наряду с усилением научной и образовательной кооперации постепенно приводит к формированию единого образовательного пространства как такой глобальной среды, где происходит тотальное «перепрограммирование» традиционных образовательных систем, радикальная смена их парадигмальной основы и кода.

Особенно заметны эти процессы в сфере высшего образования, где усиление сотрудничества влечет за собой новые формы партнерства между университетами, способствуя превращению их в транснациональные консорциумы знаний. Именно в этом ключе следует рассматривать установление и развитие партнерских связей между европейскими и российскими университетами, и в частности, между Тракийским университетом г. Старой Загоры (Болгария) и филиалом МГУ в г. Севастополе. Дальнейшее углубление отношений здесь мыслится в формате стратегического партнерства на основе сетевой связанности, охватывающей различные аспекты межинституционального взаимодействия и стимулирующей активное транспонирование лучших национальных и мировых научно-образовательных идей и практик.

Редактор раздела: В.Н. Ковалев.

**ФОРМИРОВАНИЕ ПРОФЕССИОНАЛЬНЫХ КОМПЕТЕНЦИЙ СТУДЕНТОВ
БАКАЛАВРИАТА В УСЛОВИЯХ МОДЕРНИЗАЦИИ ВЫСШЕЙ ШКОЛЫ**

Глотова А.В.

Филиал МГУ имени М.В. Ломоносова в г. Севастополе

На сегодняшний день в системе высшего образования внедряются Федеральные государственные образовательные стандарты нового поколения (ФГОС ВО 3++). В связи с этим активно пересматривается содержание основных образовательных программ. Актуальным вопросом для исследования является рассмотрение особенностей реализации базовой части образовательных программ по дисциплине «Иностранный язык» (далее «ИЯ») для бакалавров неязыковых вузов в условиях модернизации образования РФ. Отметим, что большинство опубликованных ранее научных работ посвящено специфике и анализу составления рабочих программ в соответствии с предыдущими стандартами 3, 3+ (Боброва С.Е., Герасимова И.Г., Егорова Э.В. и другие), что обуславливает важность проведения анализа внедрения стандартов нового поколения и их эффективности.

В филиале МГУ имени М.В. Ломоносова в г. Севастополе образовательная деятельность с учётом ФГОС ВО 3++ реализуются на данный момент не для всех направлений подготовки студентов бакалавриата, более того, осуществляется на основе самостоятельно установленных стандартов МГУ [2].

Рассмотрим особенности освоения дисциплины «ИЯ» в программе подготовки бакалавров в филиале с учетом введения ФГОС ВО 3++ на примере следующих направлений: 42.03.02 Журналистика и 01.03.02 Прикладная математика и информатика. Прежде всего, следует отметить, что дисциплина «ИЯ» является обязательным компонентом для освоения студентами как гуманитарных, так и технических направлений, входит в структуру базовой части и носит практический характер, поскольку представлена в виде семинарских (практических) занятий.

Для студентов направления «Прикладная математика и информатика» на изучение дисциплины выделяется 1-4 семестр (12 зачетных единиц в объеме 432 академических часа, 288 из которых распределяются на практические занятия и 144 отводится на самостоятельную работу студента). В свою очередь, для направления «Журналистика» предусмотрены 1-6 семестр (20 зачетных единиц, 720 академических часов, из которых 306 – практические занятия и 414 часов планируется на самостоятельное освоение материала).

Основной целью изучения предмета «ИЯ» является развитие коммуникативных навыков, направленных на практическое применение в различных моделях общения. В соответствии с требованиями ФГОС ВО 3++ в результате освоения дисциплины у студентов бакалавриата должны быть сформированы определенные общекультурные (универсальные), общепрофессиональные и профессиональные компетенции.

Прежде всего, в процессе изучения «ИЯ» у бакалавров указанных направлений должна быть сформирована универсальная компетенция «Коммуникация» (УК-4): «Способен осуществлять деловую коммуникацию в письменной и устной формах на государственном языке Российской Федерации и иностранном(ых) языке(ах)» [3, 4].

Иностранный язык является не только средством общения, но и ключевым фактором в поиске актуальной информации для бакалавров всех направлений подготовки. В связи с этим, в ФГОС ВО 3++ акцентируется внимание на формировании универсальной компетенции «Системное и критическое мышление» (УК-1): «Способен осуществлять поиск, критический анализ и синтез информации...» [4, 5]. Также «ИЯ» способствует формированию УК-5 «Межкультурное взаимодействие», это особенно важно при осуществлении академической мобильности в рамках внедрения положений о сетевой форме реализации образовательных программ согласно стандартам нового поколения.

Среди условий модернизации высшей школы следует отметить применение электронного обучения и дистанционных образовательных технологий. Активное внедрение электронной информационно-образовательной среды в вузе способствует формированию компетенции УК-6 «Самоорганизация и саморазвитие»: «Способен управлять своим временем, выстраивать и реализовывать траекторию саморазвития на основе принципов образования в течение всей жизни.» Согласно разработанным программам по дисциплине «ИЯ» увеличено количество часов, отведенных на самостоятельное изучение материала студентом. Для достижения поставленных целей активно

используются различные онлайн-технологии, которые предоставляют возможность грамотно спланировать учебный процесс студента и организовать систему проверки знаний бакалавров. Для организации самостоятельной работы в филиале МГУ преподавателями активно используются возможности виртуальной образовательной среды Moodle. Данный подход в изучении ИЯ также способствует формированию общепрофессиональных компетенций. Отметим важность использования информационно-коммуникационных технологий при изучении ИЯ, которые бакалавры будут использовать в своей профессиональной деятельности («Журналистика»: ОПК-1 Продукт профессиональной деятельности, ОПК-2 «Общество и государство», ОПК-6 «Технологии»; «Прикладная математика и информатика: ОПК-4 «Информационно-коммуникационные технологии для профессиональной деятельности»).

Дисциплина «Иностранный язык» входит в базовый блок образовательных программ бакалавриата, но имея междисциплинарный характер, способствует дальнейшему формированию необходимых профессиональных компетенций на протяжении всего обучения в вузе.

Список литературы

1. Егорова Э. В., Крашенинникова Н. А., Крашенинникова Е. И. Анализ существующих программ по английскому языку и рекомендации по совершенствованию процесса обучения в университете. // Вестник Марийского государственного университета, 2018 – [Электронный ресурс]. – Режим доступа: <https://cyberleninka.ru/article/n/analiz-suschestvuyuschih-programm-po-angliyskomu-yazyku-i-rekomendatsii-po-sovershenstvovaniyu-protseсса-obucheniya-v-universitete> (дата обращения: 30.01.19).

2. Образовательные стандарты МГУ. [Электронный ресурс]. Режим доступа: <http://standart.msu.ru/> (дата обращения: 19.01.19).

3. Федеральный государственный образовательный стандарт высшего образования. Уровень высшего образования. Бакалавриат. Направление подготовки 42.03.02 Журналистика: утверждён приказом Министерства образования и науки Российской Федерации от 8 июня 2017 г. № 524 [Электронный ресурс]. Режим доступа: <http://fgosvo.ru/fgosvo/151/150/24/92> (дата обращения: 19.01.19).

4. Федеральный государственный образовательный стандарт высшего образования. Уровень высшего образования. Бакалавриат. Направление подготовки 01.03.02 «Прикладная математика и информатика»: утверждён приказом Министерства образования и науки Российской Федерации от 10 февраля 2018 г. № 9 [Электронный ресурс]. Режим доступа: http://fgosvo.ru/uploadfiles/FGOS%20VO%203++/Bak/010302_B_3_08022018.pdf. (дата обращения: 19.01.19).

ФОРМИРОВАНИЕ У ДЕТЕЙ-ИНОФОНОВ ГРАММАТИЧЕСКОЙ СТОРОНЫ РУССКОЙ УСТНОЙ РЕЧИ ПРИ ПОДГОТОВКЕ К ОБУЧЕНИЮ ГРАМОТЕ

Данелян Е.Г.

ФГБОУ ВО «Тверской государственный университет», г. Тверь

Сегодня особенность современной школы – это многонациональный состав обучающихся. В школу поступают дети-инофоны, владеющие русским языком на бытовом уровне или вовсе не владеющие им. Поэтому совершенствование содержания и методов обучения в многонациональных школах выступает сегодня как очень важная, актуальная задача.

Учителю следует знать, что речевая деятельность на русском языке у детей-инофонов может быть успешно сформирована, если будет учитываться специфика их родного языка. Как отмечал А.А. Реформатский, «для овладения языком надо прежде всего преодолеть навыки своего языка, которые искажают факты чужого языка. Ошибки – результат взаимодействия родного и изучаемого языков» [5].

Безусловно, начальный этап погружения инофона в речевой процесс освоения нового языка самый сложный. Эта работа в основном ложится на 1-ый класс. Однако, к сожалению, на уроке учителю удаётся уделять инофонам очень мало времени. Мы считаем, что эти дети до поступления в 1-ый класс должны пройти подготовительный этап обучения (1 учебный год). Для этой работы издано авторское учебное пособие «Учимся говорить по-русски» в 4-х частях.

Цель обучения имеет практический характер – научить детей-инофонов русскому языку как средству общения, научить говорить по-русски в пределах учебного материала.

Учитель должен максимально использовать данные в книгах задания, с помощью которых легко усваивается грамматический материал (без обращения к правилам). Принимая во внимание, что в школах Твери и Тверской области много детей с Кавказа (армяне, азербайджанцы, грузины и т.д.) и из Средней Азии, автор строил работу с учётом особенностей родных языков этих детей.

Учитывая эти особенности, учитель организует разнообразную речевую практику детей, включая в систему обучения русскому языку упражнения, которые привлекают внимание детей к необходимым для них конструкциям, закрепляют на практической основе определённые грамматические формы.

Учителю, работающему с детьми-инофонами, следует всегда помнить, что «согласование и управление – это самые сложные разделы, требующие длительного времени для изучения их учащимися нерусской национальности» [4].

«Учитывая особенности родного языка, мы идём от осознанного, осмысленного пользования грамматическим материалом к формированию навыков употребления нужных форм» [1].

На примере одного из занятий «Дикие животные и птицы» покажем, как мы повторяем и закрепляем некоторые грамматические формы. Здесь мы учитываем следующие особенности родных языков:

- вопрос кто? задаётся только к человеку;
- в родном языке инофона нет категории рода;
- особенности в окончаниях существительных множественного числа;
- вместо родительного падежа при отрицании употребляют именительный падеж;
- предметы при количественных числительных и словах много, мало, сколько, несколько стоят в ед.ч., имен.пад.;
- отсутствуют предлоги (есть исключения).

Имея привычный навык родной речи, дети-инофоны невольно оформляют свою мысль в русской речи так, как они сделали бы это на родном языке, руководствуясь его правилами» [6].

Грамматический материал в пособии «Учимся говорить по-русски» в основном подаётся через игровую деятельность, от которой дети пока что не могут отказаться. Стремлением учить серьёзному увлекательно объясняется особое внимание к отбору занимательного текстового материала.

Например, предлагаем игру «Птицы».

Подготовка к игре. Учитель каждому из детей даёт название определённой птицы и проверяет, как они это запомнили:

- Ты кто?
- Я – ястреб.

- Ты кто?
- Я – кукушка.
- И т.д.

Далее учитель на примере объясняет ход игры. После этого каждый участник получает картинку с изображением птицы. При этом учитель, называя птицу, задаёт вопрос, а дети-инофоны отвечают:

- Это ястреб. Он чей?
- Он мой.
- Это кукушка. Она чья?
- Она моя.

И т.д.

Эта игра помогает закрепить категорию одушевлённости: Ты кто? – Я – ястреб – и категорию рода в русском языке (в данном случае – м.р. и ж.р.) То же самое мы делаем на примере диких животных (волк, медведь, лиса, тигр, лев, обезьяна и др.).

Не менее интересны и такие задания:

- поиграем «Один – много»;
- поиграем «Есть – нет»;
- скажем «1, 2, 5 со словами: медведь, лисица, чиж, кукушка, лебедь...»;
- скажем «Волк, тигр, синица, журавль ... со словами: много, мало, несколько»;
- поиграем «Получил от кого? Сделал для кого? Стою возле чего (кого)? Выходит из чего? Спросил у кого? Идёт без кого (чего)?» и др.;

- выучим наизусть песенку Колобка и разыграем её [2].

На последующих занятиях учитель предлагает детям другие грамматические формы, закрепляет правильное их употребление.

Данный материал следует использовать и в последующих классах (I-IV) при индивидуальной и групповой работе на уроках русского языка. Так учитель в конечном итоге вырабатывает у детей-инофонов умение и привычку говорить грамматически правильно.

Список литературы

1. Данелян Е.Г. Обучение первоклассников русской устной речи в школе с многонациональным составом учащихся // Девятый Международный симпозиум: доклады и сообщения. Болгария, Велико-Тырново, 5-8 апреля 2006. С.580-582.
2. Данелян Е.Г. Учимся говорить по-русски. Предварительный курс. Ч. IV: Пос. для учителя. Тверь, 2014.
3. Кенеман А.В., Осокина Т.И. Детские народные подвижные игры. М., 1995.
4. Ниорадзе В.Г. Проблема развития русской устной речи. Тбилиси. 1980.
5. Реформатский А.А. О сопоставительном методе // Лингвистика и поэтика. М., 1987. С. 40-52.
6. Цибахашвили Г.И. Самоучитель грузинского языка. Тбилиси, 1981. 232 с.

ПСИХОЛОГО-ПЕДАГОГИЧЕСКИЙ АСПЕКТ АКАДЕМИЧЕСКОЙ МОБИЛЬНОСТИ В УСЛОВИЯХ ЦИФРОВОЙ ОБРАЗОВАТЕЛЬНОЙ СРЕДЫ*Дорогих Р.В.**Филиал МГУ имени М.В. Ломоносова в городе Севастополе*

Приоритетные тенденции современной системы образования в условиях цифровизации формируют новый формат высшего образования, где основное внимание исследователей, государства и международной общественности сосредоточено на развитии академической мобильности студентов и преподавателей, как гарантии качества высшего образования и активизации академического сотрудничества.

В рамках всесторонней глобализации и интеграции Президиум Президентского совета по стратегическому развитию Российской Федерации был утверждён проект «Современная Образовательная Среда» (протокол от 25 октября 2016 г. № 9) целью которого является создание условий для системного повышения качества и расширение возможностей непрерывного образования для всех граждан за счёт развития российского цифрового образовательного пространства и увеличения числа обучающихся в образовательных организациях, которым необходимо освоить онлайн курсы к концу 2025 года (до 11 миллионов человек). Представленный новый цифровой формат образования даёт возможность организовать дистанционное обучение и обеспечивает возможности для самостоятельного обучения и непрерывного самообразования, а также помогает будущим специалистам адаптироваться в современном быстро изменяющемся мире и активизировать свои умения принимать нестандартные решения в сложившихся обстоятельствах [3].

В связи с этим проблема готовности к академической мобильности в условиях цифровой образовательной среды, а также анализ барьеров, которые препятствуют академической мобильности и создание специальных психолого-педагогических условий, ориентированных на формирование готовности студентов к академической мобильности занимают первые позиции проблемных задач педагогики и психологии.

Учёные рассматривают разные виды мобильности: профессиональную, социальную, академическую (В.И. Байденко, Л.Н. Лесохина, Г.И. Лукичев, Л.И. Рыбникова и др.) [5]. Анализ публикаций по вопросам академической мобильности позволяет сделать вывод о том, что академическая мобильность рассматривается как фактор и инструмент повышения конкурентоспособности образования в процессе интеграции российских университетов и науки в европейское пространство высшего образования и способствует формированию компетентного и профессионально мобильного персонала.

В рамках проведённого исследования следует отметить, что существует огромное количество разнообразных видов мобильности, где выделяют внутреннюю, внешнюю, пространственную (физическую), виртуальную, комплексную (комбинированную) академическую мобильность. Наше внимание сосредоточено на характеристике виртуальной мобильности, которая является удобной формой осуществления академической мобильности средствами дистанционных технологий. Очная форма обучения в вузе реализуется с помощью пространственной (физической) академической мобильности. Комплексная (комбинированная) мобильность нашла многоаспектное применение в очной форме обучения в учебном заведении, где активно используются коммуникационные возможности информационных технологий.

Таким образом, формирование академической мобильности представляет собой неотъемлемо важную часть процесса личностного и профессионального развития, поскольку каждый из его участников постоянно находится в условиях необходимости разрешения жизненно важных ситуаций и проведения их анализа не только с точки зрения их собственной, но и другой культуры.

По мнению В. А. Галичина, академическая мобильность способствует личностному развитию, повышению уровня знаний и создаёт благоприятную платформу для трудоустройства людей. Она даёт возможность накапливать новые знания, учиться у разных учителей, анализировать свои достижения и проверять свои компетенции в новых ситуациях. По его словам, академическая мобильность способствует изучению иностранных языков. Важность изучения иностранных языков как средства европейской интеграции и формирования гражданской позиции, а также как необходимого условия функционирования единого рынка образовательных услуг невозможно переоценить [1, с. 142].

Наличие необходимых компетенций и личностных качеств, способность эффективно использовать возможности и средства современных цифровых ресурсов, а также готовность постоянного

исследования и поиска новых инструментов, методов и технологий обучения является важным педагогическим условием готовности к академической мобильности студентов в цифровой среде обучения.

Что касается готовности на психологическом уровне, то здесь понятие готовности отражает результат психологической подготовки личности к определенному виду деятельности. Следовательно, психологическая готовность подразумевает наличие у личности устойчивых характеристик её поведения, ее деятельности, которые формируют комплексную систему психологической готовности осуществлять эту деятельность, включая мотивационные, интеллектуальные, эмоциональные, исполнительные компоненты.

Л.Н. Карамушка рассматривает готовность как «устойчивое, многоаспектное и иерархическое становление личности, включая ряд компонентов, адекватных требованиям, содержанию и условиям деятельности, которые в своей совокупности позволяют субъекту более или менее успешно осуществлять деятельность» [4, с. 78].

В исследовании Э. Л. Емельяновой «готовность к академической мобильности» интерпретируется как готовность студента к деятельности, которая определяется событиями, изменяющими образовательную среду, а результатом деятельности выступает самореализация личности в образовании и профессии. Автор выделяет следующие компоненты содержания такой готовности: теоретические знания, личностные качества, компетенции, позволяющие студентам участвовать в академической мобильности [2].

Можно сделать вывод, что в связи с цифровизацией Российского образования академическая мобильность студента является необходимым условием современной организации учебного процесса, поэтому возникает вопрос, как оптимально организовать образовательный процесс, чтобы эффективно сформировать психолого-педагогическую готовность студента, а также необходимые компетентности в сфере международного общения и межкультурного взаимодействия в условиях цифровой образовательной среды.

Таким образом, не только создание необходимых психолого-педагогических условий, характеризующих готовность к академической мобильности, а и комплексная психолого-педагогическая поддержка академической мобильности студентов и преподавателей, позволит решить многие проблемы международной активности и профессиональной самореализации с целью накопления теоретического и практического опыта.

Список литературы

1. Галичин В. А. Академическая мобильность в условиях интернационализации образования. – М.: Университетская книга, 2009. 460 с.
2. Емельянова Э.Л. Педагогическое обеспечение готовности студентов к академической мобильности: Дис. канд. пед. наук. – Москва, 2013. 194 с.
3. Нормативная база в области онлайн обучения и приоритетный проект «Современная цифровая образовательная среда. URL: http://go.mail.ru/redirect?via_page=1&type=sr&redirect=eJzLKCkpsNLXT8IPLtZLzitJ0SsqBXFKc1PzSvRNzExNzU3MLMwZGAXNTSzMDQ2NzMwY5s7wV7KWivFLT7m9bF_YtSQA2UcV1Q (дата обращения: 28.01.2019).
4. Психологічні детермінанти розвитку організаційної культури: монографія [Електронний ресурс] / Л.М. Карамушка, О.В. Креденцер, К.В. Терещенко [та ін.]; за ред. Л.М. Карамушки. К.: Педагогічна думка, 2015. 288 с.
5. Ростовцева В.М., Извеков В.В. Академическая мобильность студентов в контексте компетентностного подхода: герменевтический аспект // Современные проблемы науки и образования. 2014. № 6. С. 107-108.

**ФОРМИРОВАНИЕ ИНОЯЗЫЧНОЙ КОММУНИКАТИВНОЙ КУЛЬТУРЫ НА ЗАНЯТИЯХ
ПО ИНОСТРАННОМУ ЯЗЫКУ***Зубкова М.А.**Севастопольский государственный университет, г. Севастополь*

Изучение иностранного языка – важный фактор восприятия иноязычной коммуникативной культуры (ИКК), которая является одной из составляющих базовой культуры языковой личности. Современный конкурентно способный специалист, работая в многонациональной среде, взаимодействует с представителями различных культур, поэтому он должен быть готов осуществлять эффективную иноязычную коммуникацию в данных условиях. Таким образом, в условиях новых политических, социально-экономических и культурных реалий возникает необходимость понимания культуры изучаемого языка и особенностей мировосприятия носителей данного языка с целью понимания их точки зрения. Следовательно, на занятиях по иностранному языку необходимо использовать такие методы обучения, которые позволили бы создать не только оптимальные условия для изучения иностранного языка и постижения новой культуры, но и атмосферу максимально приближенную к реальным коммуникативным условиям с целью формирования ИКК будущих специалистов.

Актуальность проблемы формирования ИКК обусловлена потребностью современного общества в специалистах с достаточно высоким уровнем ИКК.

Разнообразным аспектам проблемы формирования ИКК посвящены работы Бим И.Л., Богатыревой М.А., Гавриловой О.В., Гальсковой И.Д., Демчук Л.М., Зимней И.А., Игнатенко Н.А., Пассова Е.И., Сапрыкиной Г.В., Смоляниновой О.Г., Сысоева П.В., Фоминых Н.Ю. и др.

На данный момент нет единой трактовки понятия ИКК. Однако, анализ работ вышеперечисленных ученых позволил нам определить ИКК как сложное интегративное качество личности, неотъемлемый компонент профессиональной культуры и компетентности специалиста, совокупность знаний, ценностей, норм, образцов поведения и профессиональных умений, достаточных для полноценного включения специалиста в социально-профессиональную и культурную среду и готового осуществлять межкультурное общение средствами иностранного языка.

Изучая иностранный язык, студенты постигают новую культуру и новые нормы взаимодействия между людьми, что оказывает влияние не только на способ иноязычного общения, но и на процесс коммуникации. Основываясь на нормах родной культуры, студенты часто формулируют свои суждения на основе национальных представлений и традиций, соотносят реалии окружающей действительности, выбирают стиль общения, формы передачи информации и способы аргументации. ИКК развивает умение оценивать и учитывать специфику ценностей другой культуры, сравнивать со своими культурными ценностями и признавать их, что позволит будущему специалисту успешно осуществлять межнациональное общение и легко интегрироваться в систему мировых и национальных культур.

Современный преподаватель иностранного языка может использовать различные методы обучения, необходимые для осуществления иноязычной коммуникативной деятельности с целью изучения культуры и специфики современной жизни стран изучаемого языка. Таким образом, будущий специалист расширит лингвистический и общекультурный кругозор.

Электронное обучение – это одна из форм организации учебно-воспитательного процесса, где преобладают активные методы обучения. Деятельность студента направлена на продуктивный и поисковый характер. Фоминых Н.Ю. и Афанасьев М.А. выделяют следующие характеристики электронного обучения иностранному языку на основе применения активных методов: индивидуализация, гибкость, элективность, контекстность и сотрудничество [1, 2].

В ходе учебного процесса 2018/2019 гг. в Севастопольском государственном университете активно используется студентами на занятиях по иностранному языку электронная информационно-образовательная среда на платформе Moodle (Modular Object-Oriented Dynamic Learning Environment – модульная объектно-ориентированная динамическая учебная среда). Ресурсы данной платформы позволяют успешно осуществлять электронное обучение иностранному языку. В разработанных курсах на платформе Moodle учитываются вышеуказанные характеристики электронного обучения иностранному языку. Индивидуализация реализуется с помощью создания определенного контента различного объема в зависимости от уровня владения иностранным языком студента, который необходимо выполнить в определенный временной интервал. Гибкость позволяет оперативно вносить изменения в контент в процессе обучения при выявлении недочетов. Элективность и сотрудничество позволяет

студентам непосредственно оказывать влияние на изучаемый материал, а преподавателям изучать интересы студентов и вносить актуальный контент в курс. Контекстность осуществляется по средствам разработки содержания контента с учетом профессиональной направленности иноязычной подготовки будущих специалистов. В рамках разработанных курсов для студентов, владеющих иностранным языком на различном уровне, активно внедряются мультимедийные интерактивные базы данных, аудио- и видео лекции, создаются дискуссионные форумы, используется метод проектов и др.

С целью повышения уровня профессиональной мотивации реализуется принцип профессионально ориентированного содержания обучения. Студенты изучают аутентичный видеоматериал, направленный на формирование ИКК, знакомятся с примерами диалогов и нормами общения, учатся слушать и слышать, анализировать и воспринимать мнение других, учитывать культурные особенности представителей страны изучаемого языка, решать проблемы профессионального характера, изучают профессиональную терминологию.

Общекультурное развитие осуществляется на основе общеобразовательной подготовки при помощи создания типовых устных ситуаций на иностранном языке, направленных на формирование ИКК. Изучаются особенности этикета в стране изучаемого языка и профессионально ориентированной речи.

Таким образом, современная система образования становится более гибкой, что позволяет целенаправленно разрабатывать программы онлайн курсов и включать их в образовательный процесс.

Однако данная работа не раскрывает всех аспектов рассматриваемой проблемы. Наши дальнейшие научные поиски и перспективные направления исследования будут посвящены организации специальной работы по формированию коммуникативной культуры будущих инженеров.

Список литературы

1. Фоминых Н.Ю., Афанасьев М.А. Электронное обучение как новая форма учебно-воспитательного процесса / Н.Ю. Фоминых, М.А. Афанасьев // Ученые записки Ульяновского государственного университета. «Актуальные проблемы теории языка и лингводидактики». Сер. Лингвистика. Вып. 1(22) / под ред. проф. А.И. Фефилова. Ульяновск: УлГУ, 2018. С. 23-27.

2. Фоминых Н.Ю. Компьютерно ориентированные средства обучения как педагогическое условие иноязычной профессиональной подготовки студентов / Н.Ю. Фоминых // Известия Южного федерального университета. 2015. № 2. С. 133–141.

РОЛЬ САМОКОНТРОЛЯ В ФОРМИРОВАНИИ ПРОФЕССИОНАЛЬНО ОРИЕНТИРОВАННОЙ ПОЛИКУЛЬТУРНОЙ КОМПЕТЕНТНОСТИ БУДУЩИХ МЕНЕДЖЕРОВ

Лысенко В.В.

Севастопольский государственный университет, г. Севастополь

Подготовка менеджеров в свете глобальных процессов без формирования у них соответствующей профессионально ориентированной поликультурной компетентности не соответствует современным требованиям. Перед высшими учебными заведениями стоит ответственная задача – удовлетворить потребности общества в специалистах с глубокой профессиональной подготовкой, способных к творческому труду, хорошо владеющих как родным, так и иностранным языками с целью общения в профессиональной среде, людей высокой образованности и морали.

Изучение иностранного языка в высшем учебном заведении не может быть сегодня самоцелью. Этот процесс должен вооружить будущих специалистов основами продуктивного профессионального мышления, с одной стороны, а с другой – необходимыми профессионально направленными знаниями по иностранному языку на уровне компетентного владения, психологически подготовить их к осуществлению эффективного поликультурного взаимодействия в будущей профессиональной среде.

Отличительной особенностью дисциплины "Иностранный язык (по профессиональному направлению)" является формирование у будущих специалистов готовности к эффективному использованию иностранного языка в профессиональной деятельности. Профессиональная компетентность современных менеджеров зависит от того, насколько они владеют самоорганизацией, самоконтролем, самооценкой, умением решать нестандартные задачи и осуществлять эффективное коммуникационное взаимодействие. Способность самостоятельно контролировать и оценивать результаты своей учебной деятельности является важным умением, которое позволит овладеть знаниями с особой эффективностью.

Вопрос самоконтроля возник одновременно с необходимостью контроля получаемых знаний. Интерес к этой теме с каждым годом только возрастает, особенно в условиях набирающего популярность дистанционного онлайн обучения. Проблема самоконтроля и его роль в формировании профессиональной компетентности будущего специалиста стали предметом изучения многих исследователей. Однако анализ научной литературы по исследуемому вопросу позволяет сделать вывод о том, что роли самоконтроля отводят недостаточное внимание, так как большинство студентов не обладают механизмами эффективной самопроверки.

В своих исследованиях мы выделяем следующие критерии оценки сформированности профессионально ориентированной поликультурной компетентности:

- 1) мотивация к изучению иностранного языка;
- 2) способность успешно выполнять профессиональную иноязычную деятельность;
- 3) творческое овладение продуктивным стилем иноязычной профессиональной деятельности;
- 4) способность к самостоятельности в принятии оптимальных решений и рефлексии.

Каждый из перечисленных критериев не обходится без процессов контроля и самоконтроля.

Самоконтроль может рассматриваться как сознательное контролирование, оценку, саморегулирование и самоуправление обучающимися собственной учебной деятельностью [1].

Самоконтроль студентов за своей деятельностью и самооценка помогают активизировать учебную деятельность, выполнить действия, необходимые для улучшения знаний и умений. Самоконтроль студентов необходим для развития объективного отношения студентов к своим знаниям. Польза самоконтроля заключается в том, что он стимулирует ответственное отношение к тому, над чем именно студенту следует еще поработать, на чём сосредоточить свое внимание. Сравнение результатов контроля преподавателя с результатами самоконтроля вносит коррективы в мероприятия преподавателя и направляет их на повышение эффективности выбранной стратегии обучения, т.е. обязательным элементом должна стать коррекция результатов деятельности.

Стратегии самоконтроля имеют много преимуществ. Способность к самоконтролю наделяет студентов большей самостоятельностью и желанием учиться более эффективно. Стратегии самоконтроля побуждают студентов брать на себя больше ответственности за собственное обучение и, что самое важное, расширяют возможности студентов.

Готовность студентов к самоконтролю сводится к следующим факторам: готовность к обучению, умение ставить цели обучения, способность участвовать в процессе обучения и оценивать своё обучение.

Признаки готовности к самостоятельному обучению включают автономность, организованность, самодисциплину, способность эффективно общаться, принимать конструктивную обратную связь, участвовать в самооценке и саморефлексии.

Студенты, которые эффективно используют навык самоконтроля или самоорганизации склонны больше верить в собственные силы, иметь более высокую мотивацию и успеваемость [2].

Из сказанного ранее вытекает, что самоконтроль является неотъемлемым компонентом процесса формирования профессионально ориентированной поликультурной компетентности, так как представляет собой не только механизм оценивания, но также активизирует познавательную деятельность студентов, развивает внимание, стремление к совершенству в профессиональной деятельности. Самоконтроль учебной деятельности студентов способствует формированию таких черт личности, как самостоятельность, целеустремленность в получении знаний, исполнительность, прививает навыки критического анализа своей работы и самостоятельного исправления ошибок. В связи с чем, самоконтроль выполняет не только контролирующую функцию, но и учебную, развивающую и организующую функции.

Студенты, ориентированные на эффективное использование механизмов самоконтроля, могут потенциально управлять различными компетенциями, которые помогут им в процессе обучения в университете сформировать профессионально ориентированную поликультурную компетентность.

Список литературы

1. Черкашина О. А. Роль самоконтроля как интеллектуального умения в процессе овладения иноязычной речевой деятельностью // Молодой ученый. 2013. №11. С. 684-686. URL <https://moluch.ru/archive/58/8028/> (дата обращения: 12.02.2019).

2. Zimmerman, B.J. (2002). Becoming a self-regulated learner: An overview. *Theory into Practice*, 41 (2), 64-70.

ФОРМИРОВАНИЕ У СТУДЕНТОВ НАДПРОФЕССИОНАЛЬНЫХ КОМПЕТЕНЦИЙ В ПРОЦЕССЕ ОБУЧЕНИЯ ГОВОРЕНИЮ НА АНГЛИЙСКОМ ЯЗЫКЕ*Лычко Л.Я.**ГОУ ВПО Донецкая академия управления и государственной службы
при Главе Донецкой Народной Республики, г. Донецк*

В настоящее время к выпускникам учреждений высшего профессионального образования предъявляются требования владеть двумя видами знаний и умений: *hard skills* и *soft skills*. К *hard skills* относятся профессиональные знания, навыки и умения, их наличие и уровень их сформированности легко определяются и квалифицируются. *Soft skills* не привязаны к определенной профессии, они могут применяться одним и тем же человеком в различных сферах деятельности, уровень их сформированности и количество трудно определить.

Термин *soft skills* не имеет однозначного эквивалента в русском языке и может именоваться как надпрофессиональные компетенции (навыки), ключевые компетентности, универсальные компетентности, и т.д. Их часто называют четыре «С» (*communication, collaboration, critical thinking, creativity*), чтобы показать, какие именно умения они включают. Мы будем использовать термин «надпрофессиональные компетенции», который наиболее точно выражает их независимость от профессиональной принадлежности.

Обучение говорению на иностранном языке – это, в первую очередь, обучение общению. С одной стороны, иностранный язык в этом смысле является предметом, который стремится максимально развивать надпрофессиональные умения обучаемых. С другой стороны, владение иностранным языком само становится одним из надпрофессиональных умений, которым должны обладать все выпускники высшей школы.

Основное свойство надпрофессиональных компетенций – их универсальность. Они могут сочетаться между собой, перетекать из одной в другую, объединяться. Так, надпрофессиональные умения, необходимые для работы в офисе, включают в себя знакомство, участие в неформальной беседе (*small talk*), разговоры по телефону и с помощью видеоприложений, общение с коллегами (корпоративная этика), работу в команде, участие в переговорах, заседаниях. Все вышеперечисленные офисные умения являются составной частью программы обучения иностранному языку. По своей природе они включают умения участвовать в диалогах/полилогах и умения производить устные монологические высказывания.

Задачей преподавателя в этих условиях является максимально приблизить учебные ситуации общения, практикуемые со студентами на занятиях, к естественным. Для этого студентам должны даваться четкие установки: где, в каких условиях происходит общение, какова его цель, отношения между участниками общения (коллеги, начальник и подчиненный ит.д.), что именно они должны сказать и какие могут быть результаты. Важными факторами общения становятся активизация мыслительной деятельности обучаемых, умения слушать собеседника, анализировать высказывания, делать выводы. В то же время у студентов формируются такие качества личности как коммуникабельность, критическое мышление, креативность, уважительное отношение к собеседнику, самостоятельность и т.д. Формированию вышеперечисленных умений способствует работа студентах, в парах, микрогруппах и в группах, что развивает у студентов умения работать в команде, взаимодействовать, а также вырабатывает у студентов умения самоконтроля и взаимного контроля, способность к самооценке, критическому мышлению, анализу собственных достижений.

Список литературы

1. Универсальные компетентности и новая грамотность: чему учить сегодня для успеха завтра. Предварительные выводы международного доклада о тенденциях трансформации школьного образования / И. Д. Фрумин, М. С. Добрякова, К. А. Баранников, И. М. Реморенко; Национальный исследовательский университет «Высшая школа экономики», Институт образования. М.: НИУ ВШЭ, 2018. 28 с.
2. Шипилов В. И. Перечень навыков *soft-skills* и способы их развития [электронный ресурс]. Режим доступа: https://www.cfin.ru/management/people/dev_val/soft-skills.shtml (дата обращения 15.02.2019).

СТРУКТУРНЫЕ КОМПОНЕНТЫ КОММУНИКАТИВНОЙ КОМПЕТЕНЦИИ*Правдюк О.В.**Филиал МГУ имени М.В. Ломоносова в городе Севастополе*

В современном мире эффективность работы, уровень взаимоотношений зависит от умения людей взаимодействовать друг с другом. Как отмечалось в докладе к 50-летию ЮНЕСКО, решающая роль будет принадлежать образованию, которое формирует соответствующие компетенции (политические, социальные, межкультурные, коммуникативные, информационно-технологические), способность учиться на протяжении всей жизни у своих выпускников [1, с. 11]. Важным фактором успешного речевого общения при межличностном взаимодействии выступает сформированность коммуникативной компетенции человека.

В научной среде термин «коммуникативная компетенция» используют М. Ватюнев, Л. Граудина, К. Седов, Н. Хорунжая, Д. Царенков, С. Ширяева, а также современные авторы методической литературы по преподаванию иностранного языка. т.к. с 1990 года в документах ЮНЕСКО очерчивается круг компетенций (в его состав входит коммуникативная компетенция), которые должны рассматриваться как желаемый результат образования.

Рассмотрим два взаимодополняющих определения коммуникативной компетенции:

1) коммуникативная компетенция – это умение строить эффективную речевую деятельность и эффективное речевое поведение, которые соответствуют нормам социального взаимодействия, присущим конкретному этносу [2; с. 23];

2) коммуникативная компетенция – это способность человека к общению в одном или всех видах речевой деятельности, которая представляет собой приобретённое в процессе естественной коммуникации или специально организованного обучения особое качество реальной личности [3; с. 55].

В данных определениях рассматриваются разные характеристики коммуникативной компетенции, их можно выделить в три основных компонента:

- лингвистический компонент (linguistic component),
- социолингвистический компонент (sociolinguistic component),
- прагматический компонент (pragmatic).

Лингвистический компонент коммуникативной компетенции предполагает овладение определёнными знаниями и навыками в различных аспектах языка: лексике, фонетике, грамматике, а также их когнитивную организацию. Применительно к индивидуальной коммуникативной компетенции, этот компонент предполагает не только объём и качество знаний (например, знание смысловозначительной функции звуков, объём и точность словаря), но и их когнитивную организацию и способ хранения (например, ассоциативную сеть, в которую говорящий помещает определённую лексическую единицу), а также их доступность (припоминание, извлечение из долговременной памяти, использование).

Социолингвистический компонент коммуникативной компетенции представляет собой способность осуществлять выбор языковых форм, использовать их и преобразовать в соответствии с контекстом, отражает социокультурные нормы (правила хорошего тона, нормы общения между представителями разных поколений, полов, классов и социальных групп, языковое оформление определённых ритуалов, принятых в данном обществе). Социолингвистический компонент оказывает большое влияние на речевое общение между представителями разных культур.

Прагматический компонент коммуникативной компетенции включает в себя знания, умения, навыки, позволяющие понимать и порождать высказывания в соответствии с конкретной ситуацией общения, речевой задачей и коммуникативным намерением, предполагает языковые средства в определённых функциональных целях (реализация коммуникативных функций, порождение речевых актов) в соответствии со схемами взаимодействия. Особое влияние на формирование прагматического компонента оказывают социальное взаимодействие и культурная среда [4, с. 132].

Стоит отметить, что лингвистический, социолингвистический и прагматический компоненты коммуникативной компетенции приобретаются индивидом в ходе социального взаимодействия и реализуются в речевой деятельности.

Таким образом, краткий обзор составляющих коммуникативной компетенции позволяет утверждать, что коммуникативная компетенция является важной составляющей эффективного общения и

представляет собой способность грамотно выстроить речевое поведение. Коммуникативная компетенция является приобретённой в ходе социального взаимодействия способностью индивида к общению. Она предполагает взаимодействие с другими людьми, с объектами окружающего мира и его информационными потоками; умение выполнять различные социальные роли в группе и коллективе. В состав коммуникативной компетенции входят лингвистический, социолингвистический и прагматический компоненты. Коммуникативная компетенция формируется в ходе социального взаимодействия и реализуется в речевой деятельности.

Список литературы

1. Десятов Т.М. Тенденції розвитку неперервної освіти в країнах Східної Європи (друга половина ХХ століття): [монографія] / Т.М. Десятов; за ред. Н.Г. Ничкало К., АртЕк, 2005. 472 с.
2. Сафонова В.В. Коммуникативная компетенция: современные подходы к многоуровневому описанию в методических целях // О чем спорят в языковой педагогике. М.: Еврошкола, 2004. 236 с.
3. Царенков Д.И. Базисные составляющие коммуникативной компетенции и их формирование на продвинутом этапе обучения студентов-нефилологов// Русский язык за рубежом. М., 1990. 143 с.
4. Бочарникова М. А. Понятие «коммуникативная компетенция» и его становление в научной среде // Молодой ученый. 2009. №8. С. 130-132. URL: <https://moluch.ru/archive/8/566> (дата обращения: 28.01.2019).

PROBLEMS AND PECULIARITIES OF READING SKILLS FORMATION IN NON-LINGUISTIC UNIVERSITIES**Прокопенко Е.В.***ГОУ ВПО «Донецкая академия управления и государственной службы
при Главе Донецкой Народной Республики», г. Донецк*

To teach students foreign languages without foreign surrounding has never been an easy task especially in non-linguistic higher learning institute. Our complicated and full of challenges current situation require highly professional new managers and economists to work, to survive and to flourish in a highly competitive world for their own benefit and for our society as well. The knowledge of a foreign language gives to a specialist a lot of opportunities at work and enriches his or her life. And surely, reading seems to form a basis for successful obtaining other skills like speaking, listening, writing. Thus, the problem is how to organize reading process at non-linguistic institute effectively and to make it to meet the needs of future specialists in management and economy.

The objective of the report is to study the different types of texts for reading, to choose the most appropriate assignments and to reveal the best techniques while analyzing and working on the text in question.

The bachelor students of Donetsk Academy of Management and Public Administration study a foreign language in the course of "Foreign Language" during 1-3 semesters and "Professional Foreign Language" during 4-8 semesters for the students of Management Department. For master students the teachers of Foreign Languages Department developed the program of "Professionally Used Foreign Language". In such a way there is an adequate system of preparing future specialists in all aspects of language usage. These programs differ in the topics and lexical composition of texts, the priority of a definite type of speech. But they are interrelated by the general grammatical phenomena and the need to master basic speech skills.

The aspect of general foreign language allows training a monologue and dialogue speech, spoken everyday speech, reading and writing. The material is based on non-specialized subjects of cultural and everyday character. For the aspect of specialized language the following skills are more suitable: public speaking (e.g. discussion, report, presentation), reading special literature to obtain information, summarize information, make annotation, ability to conduct business correspondence. On all the stages reading fulfills essentially important task to obtain information which can be processed in different way and for different needs.

Traditionally the scientists define more than 30 types of reading especially in foreign methodology (K. Weber, A. Oliver, R. N. Alan), but sometimes reading types are offered as particular stages of reading a text or different ways of analyzing the content. The basic types of reading include: reading to search for some information, scanning reading, introductory reading, reading in order to learn something new and useful especially for the needs of professional activities and others. This classification of reading by S.K. Folomkina is determined by the practical needs of a reader.

In a non-linguistic higher learning institute students work with the language of various genres of reference and scientific literature like articles, instructions, monographs, bulletins, technical and financial documentation. The basic skill in any professional activity is the ability to work with literature and very often to do it independently. That is why the task to improve reading skills is so urgent.

Training students to read in a foreign language can include the work under the following abilities:

- The ability to look through an article, text, book, etc. to get general idea about the content of it as a whole, its topic, its main ideas and problems and to understand whether it or its part represents interest to the student and to make assessment if it is needed or not. And if the reader comes to a negative conclusion the reading stops and the reader without finishing the passage goes to the next text. If the content of the reading gives a positive assessment the reader changes the strategy either taking notes of the relevant information or reading it more carefully. This viewing of useful information can be called as browsing or search reading.

- The ability to read fluently for general information. This type of reading is like reading for oneself, for your own pleasure or when working with special literature. The information is perceived like "new"/ "known"/ "interesting"/ "uninteresting"/ "understandable", etc. A reader does not try to understand the material in full detail but tries to evaluate the information and in case it deserves his attention the reader's attitude changes. This type of reading presupposes the degree of understanding within 70-75% and can be called reading with general coverage.

- The ability to understand fully and to extract the necessary information from the text. The reader in this case is aware that later he will reproduce or use the information obtained. The importance of such

information is strengthened by special interest as part of future occupation or which is necessary for further human activity. This kind of reading can be called learning reading.

If a specialist does not obtain such abilities during study at higher learning institute than he will “drown” in the stream of various information in his future life. The task of training a future specialist to develop the types of reading that meet his potential needs is extremely important especially in non-linguistic universities.

Список литературы

1. Трофимова О.Н. Формирование профессионально значимых качеств у будущих менеджеров средствами иностранного языка в условиях вуза. [Электронный ресурс] - Режим доступа: <http://nauka-pedagogika.com/pedagogika-13-00-08/dissertaciya-formirovanie-professionalno-znachimyh-kachestv-u-buduschih-menedzherov-sredstvami-inostrannogo-yazyka-v-usloviyah-vuza#ixzz4vZAGxkzp>.

2. Фоломкина С.К. Некоторые вопросы обучения чтению на иностранном языке в неязыковом вузе//из кн. Общая методика обучения иностранным языкам. Хрестоматия/сост. Леонтьев А.А. М.: Рус. язык, 1991.

**ПРЕЕМСТВЕННОСТЬ ФОРМИРОВАНИЯ ИССЛЕДОВАТЕЛЬСКОЙ КОМПЕТЕНЦИИ
СТУДЕНТОВ В ВУЗЕ***Самойленко Н. Б.**Севастопольский государственный университет, г. Севастополь*

В современных условиях все более востребованным становится специалист, обладающий как профессионально значимыми компетенциями, так и исследовательской компетенцией. Организация научно-исследовательской деятельности является актуальным направлением подготовки студентов на всех уровнях высшего образования. По мнению исследователей, научно-исследовательская компетенция представляет собой способность и готовность специалиста результативно применять имеющиеся знания, умения и навыки в ходе научно-исследовательской работы и в процессе решения профессиональных задач [3].

В системе трехуровневого высшего образования, ориентированной на подготовку специалиста-исследователя, научно-исследовательская работа является одним из видов профессиональной деятельности магистра и аспиранта. В федеральных государственных образовательных стандартах высшего образования (ФГОС ВО) предусмотрено формирование системы компетенций в области научно-исследовательской работы выпускника магистратуры и аспирантуры. Но для успешного развития научно-исследовательской компетенции студентов магистратуры (научно-исследовательская деятельность) и аспирантов (самостоятельная научно-исследовательская деятельность) необходимо сформировать учебно-исследовательскую компетенцию у студентов на уровне бакалавриата (учебно-исследовательская работа) [5].

О необходимости организации исследовательской деятельности студентов в процессе обучения в вузе свидетельствуют «положения», «программы», «требования» к подготовке НИР бакалавров и магистров. В нашем исследовании отражена специфика организации исследовательской деятельности в педагогическом вузе. Работа осуществляется по следующим направлениям: учебный план; инициатива студентов в процессе освоения учебных дисциплин; курсы по теории и организации исследовательской работы; НИР в ходе производственной практики, участия студентов в конкурсах, конференциях, публикациях [3]. Проанализировав основные образовательные программы трех уровней высшего образования, реализуемые в Севастопольском государственном университете, нами выявлено, что формирование и развитие научно-исследовательской компетенции обучающихся носит характер непрерывности и преемственности.

ФГОС ВО направлений бакалавриата включает в себя следующие компоненты научно-исследовательской деятельности: сбор информации, анализ литературных источников, обобщение результатов исследований, разработка рекомендаций; планирование и постановка экспериментов, обобщение и анализ результатов; математическое моделирование процессов на базе стандартных пакетов программ; участие во внедрении результатов исследований и разработок; подготовка данных для составления отчетов, обзоров и научных публикаций.

В результате проведенного нами исследования были выявлены и описаны некоторые педагогические направления подготовки студентов в аспекте научно-исследовательской деятельности. Прежде всего, определена специфика магистерской подготовки в современном университете [5]. В магистратуре закрепляются и совершенствуются умения и навыки проведения научно-исследовательской работы, полученные студентами на уровне бакалавриата [4]. По требованиям ФГОС ВО научно-исследовательская работа магистров является обязательным разделом основной образовательной программы. Программа обучения магистра нацелена на организацию научно-исследовательской деятельности в следующих аспектах: обоснование задач исследования; выбор методов экспериментальной работы; самостоятельная организация и проведение научного исследования; интерпретация и представление результатов научного эксперимента; составление практических рекомендаций по использованию результатов научных исследований [2].

Начиная с 2014 года аспирантура вошла в систему трехуровневого высшего профессионального образования, приобретя статус третьей ступени высшего образования [1]. При подготовке педагога-исследователя на третьей ступени обучения возникает вопрос – как организовать педагогическую и научно-исследовательскую деятельность (НИД) в образовательной организации в соответствии с современными требованиями и тенденциями в высшем образовании? [5]. НИД осваивается при выполнении различных творческих и исследовательских заданий, курсовых работ, педагогической и других видов практик. Выпускная квалификационная работа и ее защита – это заключительный этап научно-исследовательской работы и профессиональной подготовки выпускников вуза. Активное

участие аспирантов в научно-исследовательской работе при сборе научного материала на все видах практик, в процессе изучения ряда учебных дисциплин позволяет им использовать накопленные профессиональные знания, умения и опыт при выполнении творческих и научно-исследовательских работ в вузе и в дальнейшем в педагогической деятельности по окончании вуза. На данной ступени целью НИД является формирование исследовательских умений и навыков для осуществления научных исследований, получения и применения новых научных знаний для решения актуальных задач современного общества. Отличием научно-исследовательской работы аспиранта от предыдущих ступеней обучения является увеличение доли самообразования и вовлечение его в самостоятельную научно-исследовательскую деятельность, на поиск и получение нового знания [1].

Таким образом, на основе анализа ФГОС ВО по направлениям уровней высшего образования можно выделить следующие условия формирования научно-исследовательской компетенции обучающихся: обеспечение преемственности подготовки студентов на основе поэтапного овладения учебно-исследовательской, научно-исследовательской и научной компетенциями; введение преемственных основных образовательных программ по уровням высшего образования на основе увеличения спектра исследовательских задач и расширения методов их решения; увеличение доли исследовательского компонента в преподавании дисциплин у бакалавров и магистров в соответствии с принципами последовательности и преемственности; создание исследовательской среды, заключающейся в активизации научно-исследовательской деятельности обучающихся, в самостоятельном выборе темы исследования, уровня сложности, форм и способов работы, реализации индивидуальных интересов обучающихся.

Список литературы

1. Бедный Б.И. Российская аспирантура в образовательном поле: междисциплинарный дискурс // Социологические исследования. 2017. № 9. С.125-134.
2. Бурова Л.И., Яковлева Е.В. Подготовка педагогов к исследовательской деятельности в магистратуре // Развитие профессиональных компетенций студентов педагогического и психологического направлений в условиях разноуровневой подготовки в университете: Материалы Всероссийской (с международным участием) научно-практической конференции. Череповец. 2015. С. 133-138.
3. Исследовательская деятельность в вузовской и послевузовской подготовке бакалавров, магистров, аспирантов: сб. статей / под науч. ред. И.А. Зимней. М.: Исследовательский центр проблем качества подготовки специалистов. 2010. 116 с.
4. Самойленко Н.Б. Научно-исследовательская деятельность магистрантов: новые тенденции и реалии // Ломоносовские чтения – 2018 [Электронный ресурс]: Сборник материалов ежегодной научной конференции (12 апреля 2018 г., Севастополь). Под ред. И.С. Кусова, С.И. Рубцовой, Ю.Л. Ситько, Е.И. Сорокиной. Севастополь: Филиал МГУ в г. Севастополе, 2018. С. 234–236.
5. Хлыбова М. А. Преемственность формирования научно-исследовательской компетенции в трехуровневой системе высшего образования / М.А. Хлыбова // Филологические науки. Вопросы теории и практики. – Тамбов: Грамота, 2017. № 10(76): в 3-х ч. Ч. 2. С. 213-215.

Редактор раздела: В.Н. Ковалев.

ПРОБЛЕМА ОБУЧЕНИЯ МЕТОДАМ МАТЕМАТИЧЕСКОЙ ОБРАБОТКИ ДАННЫХ
СТУДЕНТОВ ПЕДАГОГИЧЕСКИХ НАПРАВЛЕНИЙ ПОДГОТОВКИ*Медведева О.А.**Севастопольский государственный университет, г. Севастополь*

Математические методы обработки данных давно уже стали востребованы не только в математических и естественнонаучных, но и в гуманитарных, в том числе педагогических, исследованиях. Математическая обработка дает возможность анализировать и прогнозировать реальные события на основе полученных данных. Для будущего педагога умение обрабатывать числовые данные экспериментального исследования и качественно их интерпретировать имеет большое значение для оценки и прогнозирования эффективности собственной деятельности, экспертизы образовательной среды, обработки и анализа результатов обучения учащихся. Поэтому владение математическими методами становится обязательной характеристикой компетентного специалиста. Однако сам факт изучения математических методов обработки данных студентами, имеющими преимущественно гуманитарный склад мышления, вызывает ряд специфических проблем.

Одна из них обусловлена преобладанием наглядно-образного и интуитивного видов мышления у данной категории обучающихся. Для студентов с «гуманитарным складом ума» более приемлем творчески-эвристический, интуитивный способ восприятия и обработки информации. В связи с чем, обучение математическим методам обработки данных следует начинать с некоторого образа, с конкретных примеров, тем самым опираясь на когнитивные способности, характерные для гуманитарного типа личности (склонность использовать образные формы репрезентации, развитые чувственно-конкретные виды мышления). От них внимание направить на формирование обобщений, что необходимо для изучения математических методов как средства познания действительности.

Еще одной проблемой обучения математическим методам будущих педагогов является отрицательное отношение обучающихся к изучению математики в целом. Как показывают многочисленные исследования (А.А. Соловьева [2] и др.) большая часть студентов гуманитарных, в том числе педагогических, направлений подготовки негативно относятся к изучению математических дисциплин, считают, что математика им абсолютно не нужна в будущем, а также абсолютно не поддается познанию. Как отмечает Е.В. Шикин, для гуманитариев характерно «априорное неприятие математики» [3].

Однако исследования В. А. Крутецкого показали, что «абсолютной неспособности к изучению математики, своего рода «математической слепоты» не существует» [1, с. 197]. Любой обучающийся обладает всеми необходимыми способностями успешно (в той или иной степени) овладеть заданным программой курсом математики при организации правильного подхода к ее изучению.

В основе обучения будущих педагогов математическим методам обработки данных необходимо особое внимание уделять специфике их будущей профессиональной деятельности. Содержание практических примеров должно быть лично значимым для каждого обучающегося. Изучаемый материал должен восприниматься студентами как ценность для будущей профессиональной деятельности, иметь практическую значимость для решения задач осваиваемого направления подготовки. Например, при изучении методов проверки статистических гипотез желательно привести конкретные примеры из педагогической практики. Один из таких примеров может заключаться в проверке эффективности работы, направленной на активизацию формирования ориентации учащихся на художественно-эстетические ценности. Для чего в экспериментальной группе учащихся проводились беседы, выставки детских рисунков, были организованы посещения музеев и картинных галерей, проведены встречи с музыкантами, художниками и др. С целью проверки эффективности этой работы до начала и после эксперимента учащимся давался тест. Частичные результаты теста приведены в табл. 1.

Применение статистического t-критерия Стьюдента позволяет признать эффективность проведенной работы.

Все основные понятия и определения, связанные с методами математической обработки данных, должны подкрепляться численными примерами на числовом материале, соответствующем будущей педагогической деятельности студентов. Например, при изучении понятия медианы, целесообразно привести пример определения успеваемости учащихся. Следует обратить внимание

студентов на то, что средняя успеваемость класса, вычисляемая как среднее арифметическое - бессмысленная величина, так как расстояние между 2 и 3 не равно расстоянию между 5 и 4. Оценки эти - показатели качества, а не количества измеряемого явления. Полученные оценки не обозначают величину, а показывают отношение одного значения признака к другому. Для характеристики полученного ряда в статистике как раз и пользуются медианой. Если, к примеру, в результате выполнения работы в контрольном и экспериментальном классах получены следующие оценки (табл. 2), то вычисленные соответствующие значения медианы 3,9 и 4,37 позволяют сделать вывод о том, что средний уровень знаний учащихся в контрольном классе - 3,9, а обучаемых в экспериментальном классе - 4,37.

Таблица 1. Результаты теста

Ученики	Баллы	
	До начала эксперимента	В конце эксперимента
Арбузов	14	18
Быков	20	19
Ведеркина	15	22
Видов	11	17
Грицун	16	24
Демидова	13	21
Жуков	16	25
Зайцев	19	26
Китов	15	24
Левашова	9	15

Таблица 2. Оценки за работу в контрольном и экспериментальном классах

Классы	Оценки
Контрольный	4 3 4 2 2 3 4 4 3 4 5 3 3 4 3 2 2 4 3 3 4 3 3 4 3 5 5 3 4 2 5 4 3
Экспериментальный	3 4 4 2 4 4 3 3 4 5 5 3 4 4 5 4 3 3 4 5 4 5 5 3 3 4 4 2 5 4 4 3 4

Таким образом, существует объективная необходимость учета особенностей студентов педагогических направлений подготовки при обучении их математическим методам обработки данных.

Список литературы

1. Крутецкий В.А. Психология математических способностей школьников / В.А. Крутецкий. М.: Наука, 1968. 431 с.
2. Соловьева А.А. Психологические особенности студентов гуманитарных специальностей в контексте их обучения математике / А.А. Соловьева // Личность, семья и общество: вопросы педагогики и психологии: сб. ст. по матер. LIX междунар. науч.-практ. конф. Новосибирск: СибАК, 2015. № 12(57). С. 70-80.
3. Шикин Е.В. Гуманитариям о математике. Пути знакомства. Основные понятия. Методы. Модели / Е.В. Шикин, Г.Е. Шикина. М.: Изд-во «Агар», 1999. 332 с.

НЕКОТОРЫЕ ПРИЕМЫ ПОВЫШЕНИЯ ПОЗНАВАТЕЛЬНОЙ ДЕЯТЕЛЬНОСТИ СТУДЕНТОВ НА ЗАНЯТИЯХ ПО ВЫСШЕЙ МАТЕМАТИКЕ

Павлова Е.А.

Филиал МГУ имени М.В. Ломоносова в городе Севастополе

В век информатизации и вычислительной техники личностно-ориентированный подход при организации обучения студентов точным наукам не теряет своей актуальности. Ученые педагоги и психологи (Н.В. Бордовская, Т.Х. Дебердеева, С.Д. Поляков, А.В. Хуторской и другие) все настойчивее рекомендуют использовать инновационные методы и приемы обучения молодых людей, позволяющие сохранять тесную преемственную связь в системе студент (как субъект учения) – преподаватель (как наставник).

Анализ познавательной деятельности студентов на практических занятиях по высшей математике позволил нам определить некоторые значимые методические приемы работы педагога со студенческой академической группой, обеспечивающие эффективность учебно-воспитательного процесса. К таковым мы относим:

- 1) использование групповых форм совместной творческой работы обучающихся при выполнении сложных заданий;
- 2) организацию работы студентов в динамических парах;
- 3) применение метода со-рассуждений педагога и студентов при разборе сложных вопросов в процессе закрепления нового лекционного материала на практическом занятии;
- 4) разбор типичных ошибок и совместный анализ трудностей, с которыми сталкиваются студенты при самостоятельном выполнении практических заданий;
- 5) мозговой штурм при анализе различных вариантов решения задач (в том числе и гипотетических);
- 6) публичную защиту с презентацией способа и хода решения задач у доски с использованием элементов дискуссии;
- 7) осуществление постоянного контакта в системе педагог – студент, педагог – академическая группа «как бы на равных», где преподаватель выступает в качестве старшего товарища, наставника;
- 8) постоянную обратную связь от студентов о степени удовлетворенности их содержанием, сложностью, методами обучения, темпами работы и др.

Первое и второе позволило оптимизировать процесс обмена знаниями и опытом студентов в выполнении учебных задач, способствовало их успешной взаимной адаптации и сплочению академической группы, повысило продуктивность познавательной деятельности за счет взаимной помощи и определенной ответственной зависимости. Третье, четвертое и пятое создало условия для развития у студентов дивергентного мышления, способностей к логическим действиям (к анализу, синтезу, установлению причинно-следственных связей). Седьмое позволяет поддерживать рабочий тонус на занятии как отдельных студентов, так и всей группы, формирует доверительное отношение студента к преподавателю, снимает излишнее напряжение и страх перед оценкой преподавателя, настраивает группу на сотрудничество, обеспечивает фасилитативность учебного процесса. Восьмое способствует рефлексии преподавателя своих действий, содержания и методики преподавания предмета.

Несомненно, что представленные методические аспекты организации учебных практических занятий студентов не исчерпывают всего педагогического инструментария, подлежащего использованию в дидактике высшей школы. Однако наблюдение за деятельностью студентов и анализ обратной связи показывают на целесообразность их применения в учебном процессе.

Редактор раздела: В.Н. Ковалев.

СОВЕРШЕНСТВОВАНИЕ ПРОЦЕССА ОБУЧЕНИЯ ХИМИИ В ТЕХНИЧЕСКИХ
ВУЗАХ*Корж Е.Н.**Севастопольский государственный университет, г. Севастополь*

В современных условиях непрерывного и все более ускоряющегося развития науки и техники перед работниками высшей школы поставлена задача формирования личности будущих специалистов, обладающих необходимыми компетенциями для работы в различных областях народного хозяйства. Выпускники вузов должны быстро адаптироваться в профессиональной среде, уметь правильно обрабатывать новую информацию, оценивать проблемные инженерно-технические ситуации и выбирать пути их решения.

Становится очевидным, что процесс обучения в вузе должен быть направлен на развитие личности и на формирование у студентов 1-2-х курсов теоретических знаний, умений и практических навыков в области фундаментальных дисциплин: математики, физики и химии, в частности, которые необходимы для изучения на старших курсах профессионально-ориентированных дисциплин,

Преподавание дисциплины «Химия» показывает, что в настоящее время студенты после окончания средней школы, в основном, обладают довольно слабой химической подготовкой. Как показывают результаты опроса по индивидуальным заданиям входного контроля, проводимого в письменной форме, задание могут выполнить лишь 10-14 % студентов. Типовой вариант таких заданий приведен ниже.

1. Закончите уравнение реакции получения средней соли и подберите коэффициенты.

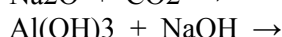
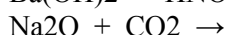
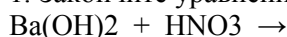

2. Составьте уравнение реакции получения кислой соли из Na_3PO_4 .

Назовите все вещества по международной номенклатуре.

Из опыта работы в высшей школе можно сделать вывод о том, что школьный уровень знаний по химии у студентов, к сожалению, непрерывно снижается. Так, задания входного контрольного опроса могли выполнить в 1998 г. почти 60 % студентов; в 2010 г. это число студентов уменьшилось почти в два раза (~ 30 %), а в 2018 г. с заданием справилось лишь 10-14 % опрошенных студентов из различных школ г. Севастополя, Крыма.

Наша задача преподавания дисциплины «Химия» по программе высшей школы – дать целостное представление о химии, ее структуре, логике, законах, используя для этой цели различные инновационные методы обучения, применяя информационные технологии, ресурсы информационно-коммуникационной сети «Интернет» [1]. Так, на кафедре «Химия» СевГУ для повышения эффективности лекционных и практических занятий по химии разработан метод активного обучения «Маяк» (автор разработки Е.Н. Корж), применение которого наряду с другими методами активного обучения, позволяет студентам достаточно быстро понять и усвоить новый материал на учебных занятиях, а затем применить полученные знания при самостоятельном решении домашнего задания [2].

Список литературы

1. Кругликов В.Н. Интерактивные образовательные технологии: учебник и практикум для академического бакалавриата / В.Н. Кругликов. М.: Изд-во «Юрайт», 2017. 224 с.
2. Сайт кафедры «Химия»: СевХимПортал <http://www.sev-chem.narod.ru>

РЕАЛИЗАЦИЯ КОНЦЕПЦИИ СОПРОВОЖДЕНИЯ ОДАРЕННЫХ ШКОЛЬНИКОВ В СЕВАСТОПОЛЬСКОМ ГОСУДАРСТВЕННОМ УНИВЕРСИТЕТЕ*Ткаченко Э.В., Толстенко Ю.В.**Севастопольский государственный университет, г. Севастополь*

В условиях информационно и технологически ускоренного преобразования современного общества всё большее внимание уделяется проблемам развития и сопровождения одаренного ребенка. Вместе с тем возникает необходимость создания специальных педагогических условий для сопровождения одаренных детей. В этом направлении университеты имеют потенциал и опыт работы, что можно рассматривать одним из условий сопровождения и развития одаренного ребенка [2].

Индивидуализация в последнее время становится все более актуальной из-за стремления современного молодого поколения получать качественно иной образовательный контент. Тесное взаимодействие преподавателя и ученика позволяет значительно повысить уровень знания ученика, а со стороны учителя поднять свой квалификационный уровень, непосредственно изучая различные индивидуальные и психологические особенности своего подопечного, выявляя сильные и слабые стороны личности и соответствующим образом, зная эти особенности и специфические качества воспитуемого, выбирать методы, приемы и средства педагогического воздействия [3].

В мае 2018 года Министерство образования и науки было упразднено в связи с разделением на два ведомства: Министерство просвещения Российской Федерации и Министерство науки и высшего образования Российской Федерации. В СМИ звучали опасения по поводу возможной утери связи между школами и вузами в итоге отнесения их к разным курирующим ведомствам [4]. С целью реализации концепции сопровождения одаренных школьников и укрепления связи между ступенями образования, в Севастопольском государственном университете организована Школа олимпийского интеллектуального резерва. Создание такой школы, в частности по направлению «Химия», будет способствовать решению следующих задач:

- поможет слушателям получить хорошую подготовку по химии, что позволит принимать участие в олимпиадах различного уровня;
- победители олимпиад получают дополнительные баллы к общему количеству баллов ЕГЭ;
- окажет помощь в выборе направления дальнейшего обучения;
- привьет интерес к химическим наукам в целом;
- будет способствовать набору хорошо подготовленных абитуриентов;
- организует дополнительную подготовку к ЕГЭ.

Кафедра «Химия» Политехнического института Севастопольского государственного университета имеет в своем арсенале современное химическое оборудование и все необходимые ресурсы, которые помогут для решения поставленных задач.

К сожалению, на сегодняшний день в связи недостаточным количеством учебных часов, выделяемых на дисциплину и не всегда современным оборудованием химического кабинета, школа не может уделить должное внимание одаренным, заинтересованным в предмете учащимся. Химия – это экспериментальная наука и ученик, изучающий предмет только теоретически, не сможет ее понять и заинтересоваться. Только благодаря проведению эксперимента химия сможет увлечь и очаровать. С помощью визуально интересного эксперимента легче привлечь внимание учащихся и мотивировать их на изучение своего предмета и самой науки.

Химический эксперимент в процессе обучения выполняет три основные роли [1]:

- познавательная роль, благодаря которой ученик усваивает основы химии, решает практические проблемы, делает выводы о значении химии в современной жизни;
- воспитывающая роль, которая формирует научное мировоззрение учащихся, убежденность и идейную потребность в необходимости труда, которая также важна для ориентации учеников на соответствующие профессии;
- развивающая роль, которая служит для приобретения и совершенствования научных и практических навыков.

Таким образом, организация Школы олимпийского интеллектуального резерва в Севастопольском государственном университете - это еще один шаг в направлении взаимодействия вуза и школы, индивидуализации в учебно-воспитательном процессе.

Список литературы

1. Гуламова М.Б. Роль химического эксперимента в решении познавательных и учебно-воспитательных задач / М.Б. Гуламова, Б.Б. Рахимов // Молодой ученый. 2016. № 13. С. 782–783.
2. Обутова А.Д. Взаимодействие вуза и школы как условие сопровождения одаренных детей и подростков / А.Д. Обутова, А.И. Голиков, А.Д. Сапалова // Современные проблемы науки и образования. 2012. № 6. Режим доступа: URL: <https://www.science-education.ru/ru/article/view?id=7890>. (дата обращения: 20.01.2019).
3. Солгалов О.Б. Индивидуализация в учебно-воспитательном процессе / О.Б. Солгалов // Научно-технический вестник информационных технологий, механики и оптики. 2004. С. 280–283. URL: <https://cyberleninka.ru/article/n/individualizatsiya-v-uchebno-vospitatelnom-protssesse>. (дата обращения: 20.01.2019).
4. Филиппова Е. Школы и вузы разойдутся по разным ведомствам // Парламентская газета. 2018. 16 мая URL: <https://www.pnp.ru/social/shkoly-i-vuzy-razoydutsya-po-raznym-vedomstvam.html> (дата обращения: 15.01.2019).

ОБУЧАЮЩИЙ ПРОЕКТ «ПОЛУЧЕНИЕ «ФАРАОНОВЫХ ЗМЕЙ» ИЗ ЛЕКАРСТВЕННЫХ ПРЕПАРАТОВ»**Яковишин Л.А.***Севастопольский государственный университет, г. Севастополь*

Занимательные опыты по химии позволяют углубить и расширить знания, полученные на уроке, приучить учащихся к самостоятельному, творческому поиску учебной информации и помогают искоренению хемофобии, получившей значительное распространение в современном обществе. Проведение химических экспериментов в увлекательной форме способствует росту позитивного отношения к предмету и улучшению качества знаний. Одним из интереснейших химических опытов является получение «фараоновых змей» [1–3].

Ключевая идея проекта – широкая популяризация химических знаний и реализация межпредметных связей путем разработки методик проведения занимательных опытов по получению «фараоновых змей» и проведение фармацевтического анализа в увлекательной форме. Предложенный проект способствует развитию у детей наблюдательности, аккуратности, любознательности, способности критически анализировать и осмысливать окружающий мир, формированию не только общей химической компетентности, но и информированию учащихся о здоровье человека. В ходе реализации проекта, учащимся сообщается о действующих веществах современных лекарственных препаратов, их свойствах и применении. Такой подход подчеркивает связь химии с фармацевтикой. Проект был представлен на конкурсе Российской академии наук «Школа юных ученых – 2017».

Целевой аудиторией проекта являются учащиеся 9–11 классов.

Основные задачи проекта:

1. Познакомить учащихся с понятием «фараонова змея».
2. Рассмотреть необходимые условия для получения «фараоновых змей».
3. Получить «фараоновы змеи» из лекарственных препаратов (сульфаниламидных средств и глюконата кальция) путем их окислительного разложения.
4. Познакомить учащихся с фармакологической ролью сульфаниламидных препаратов и глюконата кальция.
5. Оценить возможности использования окислительного разложения препаратов для их фармацевтического анализа.

Проект не требует наличия какого-либо специального или дефицитного оборудования. Для его реализации необходимо, чтобы в школе присутствовало следующее оборудование и реактивы: мультимедийный проектор и экран, компьютер, сухое горючее, сульфаниламидные препараты (стрептоцид, бисептол и др.), глюконат кальция, $\text{Cu}_2(\text{OH})_2\text{CO}_3$, CuO , Cr_2O_3 , NaHCO_3 , Fe_2O_3 , фенолфталеин, дистиллированная вода, пипетка, пробирки, линейка, стеклянная палочка, шпатель, ступка с пестиком, вытяжной шкаф.

Учащимся сообщается, как возник термин «фараонова змея». Приводится методика получения «змеи» из сульфаниламидов. Школьникам предлагается составить уравнение реакции и сравнить длину «змеи», полученной из различных лекарственных препаратов. Приводятся сведения об особенностях строения сульфаниламидных препаратов и их фармакологической активности.

Эффектная «фараонова змея», закручивающаяся в спираль, получается из глюконата кальция. Она имеет светло-серый цвет с белыми пятнами. Светлый оттенок «змеи» объясняется образованием в ходе реакции оксида кальция. Предлагается выяснить, каким образом можно подтвердить наличие оксида кальция в продуктах реакции. Демонстрируют, что наличие оксида кальция можно доказать путем его реакции с водой с последующим подтверждением щелочной реакции среды с помощью фенолфталеина. Учащиеся знакомятся с фармакологическими свойствами глюконата кальция и составляют уравнение реакции его окисления.

Школьникам предлагается получить несколько окрашенных «змей» на основе глюконата кальция (табл. 1). Учащиеся пытаются объяснить окраску «змей» и составляют соответствующие уравнения реакций.

В конце мероприятия делается вывод об условиях, необходимых для получения «фараоновых змей» из каких-либо веществ, и о значении проведенных экспериментов для анализа лекарственных препаратов.

Таблица 1. Состав смесей для получения «фараоновых змей» и их внешний вид

№ п/п смеси	Состав смеси	Внешний вид «змеи»
1	Глюконат кальция, $\text{Cu}_2(\text{OH})_2\text{CO}_3$ (1:1 по массе)	Серая с черными и бурыми пятнами
2	Глюконат кальция, CuO (1:1 по массе)	Серая с черными и красно-бурными пятнами
3	Глюконат кальция, Cr_2O_3 (1:1 по массе)	Зеленая с серо-белыми полосами
4	Глюконат кальция, NaHCO_3 (1:1 по массе)	Серо-черные и белые
5	Глюконат кальция, Fe_2O_3 (1:1 по массе)	Серо-коричневая
6	Глюконат кальция, сульфаниламидный препарат (по одной таблетке)	Серая, блестящая с белой «головой»
7	Глюконат кальция, валидол (по одной таблетке)	Серо-черные змеи с «головами» и пятнами белого цвета

Список литературы

1. Яковишин Л.А. Получение «фараоновых змей» из лекарственных препаратов // Химия в школе. 2003. № 9. С. 66–67.
2. Яковишин Л.А. Новые способы получения «фараоновых змей» // Химия в школе. 2007. № 2. С. 73–74.
3. Яковишин Л.А. Занимательные опыты по химии: в школе и дома. Севастополь: Библикс, 2005. 116 с.

Редактор раздела: В.Н. Ковалев.

ОПЫТ МОДЕЛИРОВАНИЯ ФУНКЦИОНАЛЬНЫХ И ИНФОРМАЦИОННЫХ ПРОЦЕССОВ ПРИ ПОДГОТОВКЕ СПЕЦИАЛИСТОВ ДЛЯ УПРАВЛЕНЧЕСКОГО КОНСАЛТИНГА

Бакланов В.Н.

Филиал МГУ имени М.В. Ломоносова в городе Севастополе

В данной работе проведено обоснование методики комплексного моделирования основных функциональных и информационных процессов при управленческом консалтинге, выступающих объектной и предметной средой подготовки обучающихся по образовательным программам факультета «Экономика и управление». Методика построена на методологии моделирования сложных систем, проектирования и анализа критических задач при эксплуатации информационных систем организационного управления; апробирована на практике в авторских курсах «Информационные технологии в управлении /менеджменте» и [1-5].

Под общим управленческим консалтингом (УК) понимается «деятельность, направленная на совершенствование форм управления и ведения дел». Такая специализированная деятельность разнообразна (по многим критериям спецификации) и охватывает все функциональные направления и управленческие уровни: стратегическое консультирование; маркетинговый консалтинг; кадровый консалтинг; консультирование в сфере финансовой, технической, юридической, технологической, инвестиционной и инновационной практики и, в конечном итоге, может выражаться комплексно, как проектирование (реинжиниринг) всей системы управления [в конкретной технологической среде организации, отдельного органа]. Главными целями каждого предметного консалтинга являются: повышение эффективности работы и роста производительности труда; поддержание управляемости (устойчивости) организации, повышение её привлекательности и снижение логистических производственных издержек [и др.]. Управленческий консалтинг в государственном и муниципальном управлении предполагает анализ финансово-хозяйственной, проектной деятельности государственных и муниципальных учреждений и разработку рекомендаций по оптимизации деятельности при выполнении мероприятий в интересах устойчивого развития РФ (её регионов и субъектов), главным образом, направленных на воспроизводство национального богатства страны. Такие цели достигаются при выполнении следующих задач УК: поиск решения проблем (построение рабочих гипотез и программ); выявление (прогнозирование) и использование новых возможностей; обучение специалистов и пользователей; создание и использование интеллектуальных информационных систем и технологий поддержки принятия управленческих и инновационных решений; планомерное внедрение изменений и инноваций в сферы практики.

В методологию УК – инструментальное основание данной методики – положены инженеринговые методы, позволяющие получить «дорожную карту» для заказчика, состоящую из модельных представлений в следующей цепочке: модели обратного инженеринга типа «как было», как результат ретроспективного обследования проблемы; модели прямого инженеринга типа «как есть», что является оперативным результатом исследования актуальных проблем, или поисковым результатом по прецеденту тождественных и аналогичных условий и задач. Заключительный этап методики показывает необходимость операций синтеза – новых представлений, предполагающих альтернативное видение способа «как достичь» цели (желаемые эффекты могут быть рассеяны) УК и организации. Возможные адекватные модели этого этапа («как может /должно быть») УК вытекают из приемлемых по управленческим критериям моделей «как есть» – прецедент (как правило развитых, успешных организаций – превосходных по уровню определенных параметров) или проектируются вновь.

Для обучающихся в методике УК показаны следующие руководящие принципы: включенного наблюдения участия эксперта и первого руководителя в анализе проблемы; документационного информационного (с БД) обеспечения проекта; выполнение административного регламента; обеспечение достоверности данных и сходимости выводов; управление эффективностью на основе расчетных моделей и целевых показателей; поиск наилучших (оптимальных) решений по организации процессов и организационных структур; использование специализированных информационных ресурсов, открытых информационных консалтинговых систем (сервиса «Бизнес инженер» и др.),

прикладного ПО и САПР, инструментального ПО и CASE, как сочетание методик и решений оригинального и типового проектирования [и др.].

Типовые или оригинальные прикладные решения при УК предназначены для эффективной автоматизации выделенных для проекта функциональных задач, когда стандартный или новый набор их функциональности приемлем для организации и программно-аппаратной платформы, а также подтвержден опыт их успешной автоматизации. Типовое прикладное решение УК – это набор стандартных элементов и объектов конфигурации, которые обеспечивают реализацию заданной функциональности для большого числа экземпляров или класса операций информационно-технологического процесса. Эффект снижения издержек для организации (отрасли) связан с тем, что один и тот же стандартный элемент применим в разных прикладных решениях и легко тиражируется. Показано, что стандартизация элементов прикладных решений применима для открытых и массовых сред, облегчает освоение /применение их пользователями, улучшает техническую поддержку и дальнейшую технологическую модификацию. Оригинальные прикладные решения удорожают проект.

Основные шаги (блоки) методики УК и их краткое содержание показаны в таблице:

Задачи моделирования функциональных и информационных процессов при подготовке специалистов для управленческого консалтинга

Блок УК	Обратный инжиниринг	Прямой инжиниринг	Синтез решений УК по совершенствованию / развитию
<i>Концептуальный</i>	Анализ существующих стратегий; деловых процессов; прецедент (опыта) решения проблем; функций владельца процессов	Вызовы. Анализ возможности новых деловых процессов и обоснование инновационной стратегии; оценка компетентности владельца процессов	Анализ рисков и прогнозирование условий реализации новой стратегии; обучение владельца процессов, закрепление новых компетенций и полномочий
<i>Логический – моделирование: оптимизация возможна на основе модельных представлений</i>	<i>Модели типа «как было» IDEF_{0,3} процессно-событийные</i>	<i>Модели типа «как есть» IDEF_{0,3} процессно-событийные, структурно-функциональные свойства</i>	<i>Модели типа «как достичь цель (как может /должно быть)» IDEF_{0,3} процессно-событийные</i>
	<i>Логистическая и информационная модели – определяются границы сред; входы и выходы; ресурсы, средства труда, поставщики; потребители – ERD, DFD, UML_i и др.</i>		
	<i>Параметрические модели – представление ключевых параметров и показателей</i>		
	<i>Анализ и проектирование системы планирования и отчетности</i>		
	Изучение базы данных (БД), планов и пр. архивной документации по завершенным проектам. Анализ ключевых параметров и базовых показателей организации	Календарное планирование и формирование отчетности по проекту (диаграмма Ганта, сетевой график, лист ресурсов, смета, анализ рисков, выравнивание ресурсов)	
		Изучение и применение унифицированной методики управления проектами и программами развития	
		Описание основных и обеспечивающих деловых процессов на достаточном уровне детализации (работы-функции, события, взаимосвязь, материальные, денежные и информационные потоки), включение управленческих функций и пр.	
Организационное проектирование			
Проектирование БД и её структурная и содержательная актуализация			
<i>Физический реализация</i>	<i>Усовершенствование в ходе реализации проектных решений</i>		
	Методика оперативного управления /сопровождения проекта		

На выходе, таким образом, методически построенных процессов, получаем комплексный результат:

- описание основных и обеспечивающих деловых процессов на достаточном уровне детализации;
- ряд стандартных (по спецификации IDEF) информационных моделей, позволяющих развивать на их основе информационные и функциональные компетентности будущих специалистов управления;
- прецедент превентивного управленческого консалтинга для ряда значимых ситуаций (проблем) социально-экономического развития региона и др.

Как показал опыт применения, методика значима в общем контексте улучшения качества принимаемых проектных решений УК и эффективна при подготовке обучающихся по указанным учебным курсам.

Список литературы

1. Бакланов В.Н. Инжиниринг безопасности // Фундаментальные проблемы системной безопасности: материалы V Международной научной конференции, посвященной 90-летию со дня рождения выдающегося ученого, генерального конструктора ракетно-космических систем академика В.Ф. Уткина. Елец: ЕГУ им. И.А. Бунина, 2014. С. 23-25.
2. Бакланов В.Н. Процессное представление деятельности факультета для проектов информационного обеспечения вуза // Материалы научной конференции «Ломоносовские чтения» 2015 года / Под ред. М.Э. Соколова, [и др.]. Севастополь, 2015. С. 24-25.
3. Бакланов В. Н. Моделирование технологических процессов в проекте научно-методического центра // Научная конференция «Ломоносовские чтения» 2016. Тезисы докладов. Т. 1. Севастополь: Филиал МГУ в г. Севастополе, 2016. С. 16-18.
4. Бакланов В.Н. Об актуализации методов структурно-функционального моделирования // Ломоносовские чтения 2017 года [Электронный ресурс]: Сборник материалов научной конференции (22 марта 2017 года, г. Севастополь). Севастополь: Филиал МГУ имени М.В. Ломоносова в г. Севастополе, 2017. С. 9-10.
5. Бакланов В.Н. Расширение SADT-модели // Актуальные проблемы прикладной информатики в образовании, экономике, государственном и муниципальном управлении: материалы международной научной конференции. Вып. IV. Барнаул: Изд-во Алт. ун-та, 2018. С. 18-22.

АНАЛИЗ ЭКОНОМИЧЕСКОГО ЭФФЕКТА ОТ ВНЕДРЕНИЯ СИСТЕМЫ ЭЛЕКТРОННОГО ДОКУМЕНТООБОРОТА В ПРАВИТЕЛЬСТВЕ Г. СЕВАСТОПОЛЯ*Балашов Е.Л.**Филиал МГУ имени М.В. Ломоносова в г. Севастополе*

Современный этап развития организационно – деловых процессов характеризуется постоянным увеличением объема информации, непрерывным ростом объемов документации, более широким применением электронных носителей, а также повсеместным использованием информационно-коммуникационных средств, все эти и другие объективные факторы свидетельствуют о необходимости поиска новых возможностей управления документированной информацией. В связи с этим сегодня происходит массовый переход организаций и в том числе государственного сектора от традиционного бумажного документооборота к более современной и удобной системе электронного документооборота (СЭД).

Получаемые преимущества принято подразделять на два типа: тактические и стратегические [1, с. 10]. Тактические преимущества связаны с сокращением затрат времени, места, финансовых расходов. Эти преимущества внедрения СЭД достаточно легко определить и измерить, так как, например, экономия рабочего времени сотрудников, офисных площадей и расходных материалов достаточно легко может быть переведена в денежное выражение. Экономический эффект, обусловленный тактическими преимуществами, принято называть прямым эффектом.

Стратегические преимущества внедрения СЭД связаны с улучшениями в ключевых управленческих и бизнес-процессах. Иными словами, стратегическим преимуществом внедрения СЭД является наведение порядка в работе с документами, существенная оптимизация бизнес процессов, сокращение сроков принятия управленческих решений, повышение управляемости организацией. Экономический эффект, обусловленный стратегическими преимуществами, принято называть косвенным эффектом. Экономический эффект от внедрения СЭД принято делить на два вида: - прямой эффект и косвенный эффект. Прямой экономический эффект (прямая экономия) – это результат от внедрения новой технологии связанный с экономией расходов (экономия материальных и трудовых ресурсов). Косвенный экономический эффект (дополнительная экономия) это результат от внедрения новой технологии связанный с преимуществами для функционирования организации, которые дает система: прозрачность управления, повышение исполнительской дисциплины, ускорение и повышение качества управленческих решений и др. [2; 3].

На данный момент в Правительстве города Севастополь внедрена система CompanyMedia 5, которая является полностью импортонезависимой, а также работает на базе свободного программного обеспечения (СПО) и уже имеет опыт внедрения в других регионах (Правительстве Новосибирской области). Для этого рассчитаем прямой эффект от внедрения СЭД в Правительстве Севастополя, то есть непосредственные выгоды, связанные со снижением расходов на бумагу и экономией рабочего времени сотрудников. Далее будут представлены три возможных способа расчета. Расчет выгоды, связанной со снижением расходов на бумагу: если учесть, что в среднем один сотрудник прочитывает в день в среднем 25 страниц бумажной документации, ежемесячный расход бумаги составит $22*25*C*K$, где С – стоимость одного распечатанного листа бумаги и К – количество сотрудников; $C=5p$; $K=2063$. Произведем расчет: $22*25*5*2063=5.673.250 p$.

Итого получается, что при введении в эксплуатацию СЭД только при снижении расходов на бумагу уже можно сэкономить до 5.673.250 p. в месяц. А прямой эффект (учитывая только сокращение расходов на бумагу) от внедрения СЭД в Правительстве Севастополя в год составит около 68.079.000 p. Расчет выгоды, связанной с экономией рабочего времени сотрудников: экономия рабочего времени сотрудников может быть оценена по формуле: $V = (v_0 - v_1) * k$, где v_0 и v_1 – время, требующееся для согласования документа до и после внедрения СЭД; k – количество согласуемых документов (в месяц). Или же мы можем воспользоваться следующими гипотетическими расчетами на основе оценки труда сотрудника при работе с документами по традиционной бумажной технологии и с помощью СЭД.

Общие показатели, необходимые для подсчетов: в среднем среднестатистический сотрудник выполняет 20 операций в день по поиску документов. Средняя годовая зарплата в год 531.600 p. (44.300 p. в месяц). Накладные расходы на содержание сотрудника (налоги и пр.) берем за 100% для облегчения подсчетов. Количество сотрудников 2063 человека (штат полностью не укомплектован:

занято 2063 мест из 2284). В среднем в месяце около 22 рабочих дней (исключая выходные и праздничные дни). При традиционном способе обработки данных: поиск одного документа занимает в среднем 2 минуты; в 10% случаев сотрудник не находит нужный документ. В случае, если документ не был найден сразу на его поиски тратится еще 2 минуты рабочего времени сотрудника дополнительно. Исходя из этого: $(20*2+(20*10%)*2) *22$ – столько времени в месяц тратит один сотрудник на поиск документа при традиционном способе.

При использовании системы электронного документооборота: время, затрачиваемое на поиск документа, сокращается до 0.4 м; Случаи утери документа равны 0%. Следовательно, $20*0.4*22$ – время на поиск документа при использовании СЭД в месяц. Сопоставим значения в первом и во втором случаях. Получается, что экономия времени при использовании СЭД составляет – X, а это значит, что при фиксированной заработной плате экономия в денежном выражении составит – $X*44.300 \text{ р} = Z1$ (в месяц) и $X*531.600 \text{ р} = Z2$ (в год). Если эти значения умножить на общую численность сотрудников, то получается: $Z1*2063 \text{ человека} = W1$ (на весь штат в месяц), $Z2*2063 \text{ человека} = W2$ (на весь штат в год).

Таким образом, существует несколько способов и при помощи которых можно рассчитать прямой эффект от внедрения СЭД. А вот косвенный экономический эффект, к сожалению, оценить очень сложно. Подобная оценка всегда является экспертной, и, следовательно, ее можно легко поставить под сомнение. Парадокс состоит в том, что в действительности косвенный эффект существенно превышает непосредственную экономию от внедрения системы в виде неизрасходованной бумаги или уменьшения трудозатрат.

Список литературы

1. Бобылева М. П. Управленческий документооборот. От бумажного к электронному. Учебник, М., 2010.
2. Кузнецова Т. В. Делопроизводство (документационное обеспечение управления). М., 2003. С. 49.
3. Организация работы с документами: учебник / под ред. проф. В. А. Кудряева. М., 2002. С. 89.

ВЫСТРАИВАНИЕ СИСТЕМНОСТИ В УСЛОВИЯХ ХАОСА*Береснева М.А.**Филиал МГУ имени М.В. Ломоносова в г. Севастополе*

В последние десятилетия все больше регионов и стран мирового сообщества оказываются атакованными хаосом и зараженными дальнейшей бессубъектностью развития. Как правило, они: 1) располагают значимыми сырьевыми ресурсами; 2) занимают выгодное геополитическое положение; 3) проводят независимую политику и составляют определенную конкуренцию организаторам управляемого хаоса [3].

Эскиз обобщенной схемы «концепции управляемого хаоса» по Лепскому В.Е. включает следующие этапы: 1) предварительную подготовку к организации «управляемого хаоса», предпочтительно в условиях возникновения острых политических и экономических кризисов; 2) организацию «управляемого хаоса»: нейтрализацию целеустремленности развития, блокировку рефлексии, разрушение коммуникативных связей, ограничение свободы влияния на события, ограничение возможностей развития; 3) формирование новой организованности для внешней управляемости; 4) частичную потерю внешней управляемости, 5) дальнейшую хаотизацию, колонизацию или антикризисную самоорганизацию и восстановление субъектности развития [2].

В технологическом плане управляемый хаос основывается на 4 принципах: 1) использование последних технологий (Интернет, мобильные телефоны, социальные сети) и мобильных инициативных групп, экспрессивный и скоротечный характер действий; 2) объединение усилий всех оппозиционных сил против режима и персонально против его лидера; 3) формирование «агентов влияния», в т.ч. в силовых структурах и госаппарате, которые, стремясь к деньгам, власти, или под угрозой международного трибунала могут обеспечить смену режима; 4) формирование стихийных «безлидерских» движений, объединяющих представителей разных слоев населения, недовольных властью (в назначенный день они выводятся на улицы для участия в массовых акциях) [3]. Средствами создания хаоса на той или иной территории являются: содействие либеральной демократии; поддержка рыночных реформ; повышение жизненных стандартов у населения, прежде всего элит; вытеснение традиционных ценностей и идеологии [5].

В интерпретации С. Манна теория управляемого хаоса определяет ряд факторов, формирующих характер критичности: а) изначальная форма (контуры) системы; б) структура (матрица) системы; в) единство субъектов (акторов) (эффективное единство замедляет нарастание критичности, неэффективное – создает иллюзию того, что переустройство находится под контролем и управлением); г) энергия конфликта индивидуальных акторов (каждый актер в критических системах производит энергию конфликта, активную силу, провоцирующую смену «статус-кво», участвуя, таким образом, в создании критического состояния) [5]. Учет именно этих факторов позволяет сделать хаос феноменом, который поддается управлению [3].

Традиционный взгляд поощряет искать причины главных изменений в системе во внешних факторах. Согласно теории хаоса, диалектики, синергетики и системной методологии, внутренние факторы трансформации не менее значимы для системы, чем внешние, и раскрываются в общесистемных закономерностях функционирования и развития, которые Л. фон Берталанфи называл системными параметрами, а А. Холл – макроскопическими свойствами или закономерностями [1]. По мнению Ю.П. Сурмина [4], любая система является структурно-функциональной развивающейся субстанциональной целостностью и характеризуется четырьмя основными параметрами: субстанцией, строением, функционированием и развитием (табл. 1). Опираясь на общесистемные закономерности, характеризующие принципиальные особенности построения, функционирования и развития сложных систем, малыми резонансными воздействиями возможно восстановление субъектности развития и выход системы на ее собственный путь развития по восходящей ветви эволюции.

Таблица 1. Закономерности функционирования и развития сложных систем [1; 4]

Параметры системы	Законы диалектики	Общесистемные закономерности
Субстанция - сущностное свойство как целостности, основание и центр всех изменений, активная их причина и источник функционирования природа систем масштаб характер детерминации происхождение способ существования (бытия)	Закон единства и борьбы противоположностей: этап борьбы	«Законы взаимодействия части и целого»: Эмерджентность, Л.фон Бергаланфи Аддитивность Интегративность, В.Г. Афанасьев Прогрессирующая систематизация, А. Холл, А.А. Денисов Прогрессирующая факторизация, А. Холл, А.А. Денисов Изоморфизм Изофункционализм
Строение - наличие в системе элементов, связей и организации элементов (количество) характер взаимодействия элементов (связи) степень организованности тип структуры степень открытости степень сложности наличие информации о строении	Закон единства и борьбы противоположностей: этап единства	«Законы иерархической упорядоченности»: Коммуникативность, В.Н. Садовский, Э.Г.Юдин Иерархичность (иерархическая упорядоченность), Л.фон Бергаланфи Целостность Многоплановость Снижение неопределенности в системе
Функционирование - процесс реализации системой своих функций характер воспроизводства количество функций характер размещения равновесие цель результат эффективность	Закон перехода количественных изменений в качественные	«Законы осуществимости систем»: Эквифинальность, Л.фон Бергаланфи Необходимое разнообразие, У.Р.Эшби Потенциальная эффективность, Б.С. Флейшман Целеобразование: а) зависимость представления о цели и формулировки цели от стадии познания объекта (процесса) и времени, Л.А.Растрингин; б) зависимость цели от внешних и внутренних факторов, Л.А.Растрингин; в) возможность и необходимость декомпозиции (структуризации) цели, В.Н.Волкова
Развитие — процесс качественных изменений системы адаптивность (способность приспосабливаться) скорость (способность к движению) способность самовоспроизводства вектор развития этап развития траектория развития	Закон отрицания отрицания	«Законы развития систем»: Историчность Самоорганизация и условия ее возникновения, Г.Хакен, И.Пригожин: открытость, неравновесность, нелинейность, нарушение симметрии, преобладание положительных обратных связей, достаточное взаимодействие элементов, когерентность протекающих процессов, наличие флуктуации, достаточный уровень сложности и др.

Список литературы

1. Волкова В.Н. Теория систем и системный анализ. М.: Издательство Юрайт, 2016. 462 с.
2. Лепский В.Е. Технологии управляемого хаоса – оружие разрушения субъектности развития // Информационные войны. 2010. № 4 (16). С. 69-78.
3. Митрошенков О.А. Теория управляемого хаоса: использовать себе во благо// Власть. 2017. №8. С.64.-73.
4. Сурмин Ю.П. Теория систем и системный анализ. К.: МАУП, 2003. 368 с.
5. Mann S. R. Chaos Theory and Strategic Thought. «Parameters» (US Army War College Quarterly).1992. Vol. 22.

**ВОПРОСЫ ОЦЕНКИ УРОВНЯ ТЕХНОЛОГИЧЕСКОГО РАЗВИТИЯ СФЕРЫ
ОБРАЗОВАНИЯ В РОССИИ*****Васильева Л.В., Васильев В.В.****Институт стратегии развития образования РАО, г. Москва*

В современных условиях глобального технологического лидерства развитых стран конкурентоспособность российской экономики зависит от эффективности технологической модернизации и ускорения инновационного развития страны. Стратегическими документами в качестве национальных приоритетов определено ускорение технологического развития экономики страны в целом и ключевых видов экономической деятельности [1]. Значимое место в этом процессе отводится образованию, уровень развития которого должен обеспечивать подготовку высококвалифицированных кадров, способствовать развитию компетенций и личностного потенциала.

Вопрос технологизации образования сегодня особенно актуален. Профессиональное становление и развитие личности происходит в динамично развивающемся и обновляющемся информационном пространстве. Модернизация данной сферы, осуществляемая в последние годы, меняет саму систему взаимодействия между субъектами образовательного процесса. Новая модель образования нацелена на формирование мотивированной компетентной личности, способной быстро ориентироваться в потоке информации, структурировать ее, наращивать знания и использовать их для решения разнообразных задач.

Важной задачей при изучении технологического развития любой отрасли является оценка его уровня, позволяющая при процедуре регулярного мониторинга анализировать динамику процесса, корректировать меры поддержки и стимулирования. Данной проблеме посвящены не только многочисленные публикации теоретического характера, но и прикладные исследования ряда научных организаций. Основная часть исследований выполнена для отраслей промышленности [2]. Несмотря на значительный объем исследований, все еще остаются проблемы, требующие методической проработки. К их числу относится, прежде всего, учет специфических особенностей видов экономической деятельности.

На государственном уровне работа над созданием системы статистической оценки уровня технологического развития отраслей экономики Российской Федерации ведется с 2016 года Минэкономразвития России совместно с Росстатом и другими министерствами. Была подготовлена типовая методика оценки уровня технологического развития отдельных видов экономической деятельности, которая предлагает методические подходы к формированию системы показателей и алгоритм расчетов.

В терминологии данного документа под технологическим развитием понимается «процесс создания, совершенствования, распространения и использования технологий, обеспечивающий устойчивый рост экономики и качества жизни населения». Оценка уровня технологического развития отрасли должна определить степень соответствия количественных и качественных параметров технологического развития мировому уровню. Наряду с этим, важно иметь представление о потенциале технологического развития – ожидаемом росте уровня технологического развития в отрасли как результате внедрения технологических инноваций.

На основе типовой методики были разработаны предложения по проекту методики оценки уровня технологического развития в сфере образования и науки. Предложения разработчиков по формированию системы показателей для оценки уровня технологического развития сферы образования учитывали доступность статистических данных из открытых источников, в частности, из информационных баз Росстата и ОЭСР. С учетом этого обстоятельства перечень показателей для межстранового сравнения включает такие позиции, как доля государственных расходов на образование в ВВП; численность выпускников, обучающихся по образовательным программам, соответствующим уровням 5,6,7 и 7 МСКО 2011; доля занятого в экономике населения в возрасте 25-64 лет, имеющего образование не ниже 5 уровня МСКО 2011; доля домашних хозяйств, имеющих широкополосный доступ к сети Интернет. Для регионального сравнения использован другой набор показателей, оценивающих материально-техническую оснащенность (характеристики компьютерного обеспечения, структурно-стоимостной состав основных фондов), а также использование дистанционных образовательных технологий. На основе данных специализированных показателей выполнен расчет интегрального показателя.

В развитие существующих подходов мы предлагаем при разработке интегрального (комплексного) показателя оценки уровня образования на региональном срезе учитывать структуру национального проекта «Образование». В его состав входят 9 федеральных проектов, в том числе – «Современная школа», «Успех каждого ребенка», «Цифровая образовательная среда», «Молодые профессионалы», «Новые возможности для каждого» и др. [3]. В каждом из проектов определены основные задачи и индикаторы достижения целей. Так, выполнение проекта «Современная школа» оценивается по количеству созданных высокооснащенных ученико-мест, формированию в сельских школах материально-технической базы для реализации основных и дополнительных общеобразовательных программ цифрового и гуманитарного профилей, количеству таких школ и охвату учащихся и т.п. Проект «Цифровая образовательная среда» предусматривает развитие сети открытых и общедоступных информационных ресурсов, улучшение качества Интернет-соединения в школах, создание центров цифрового образования детей, обеспечение свободного доступа (бесплатного для пользователей) обучающихся по образовательным программам высшего образования и дополнительным профессиональным программам, к онлайн-курсам, и др. Одно из ключевых действий – содействие развитию дистанционных образовательных программ.

Таким образом, по большинству проектов можно определить систему первичных показателей, характеризующих технологическое развитие, и на их основе рассчитать частный интегральный показатель проекта. Обобщенный интегральный показатель по всему национальному проекту «Образование» разрабатывается на основе частных. Существуют определенные ограничения предлагаемого подхода, обусловленные, прежде всего, недостатками исходной статистической информации и невозможностью оперативного получения ее. Кроме того, возможно проявление действия неучтенных факторов, влияющих на технологическое развитие, но не включенных в исследование.

Список литературы

1. Основные направления деятельности правительства Российской Федерации на период до 2024 года (утверждены председателем Правительства Российской Федерации 29 сентября 2018 г.) URL:<https://www.garant.ru/products/ipo/prime/doc/71965871/> (дата обращения: 01.02.2019).
2. Стрелкова Л.В., Кабанов С.В. Технологическое развитие отраслей промышленности: оценка и перспективы //Экономические науки. Вестник Нижегородского университета им. Н.И. Лобачевского. 2012. №2 (2). С. 247-251.
3. Паспорт Национального проекта «Образование» URL: <http://www.econom22.ru/pnp/natsionalnye-proekty-programmy>. (дата обращения: 04.02.2019).

**ПРАВОВАЯ ОХРАНА МОРСКИХ МЛЕКОПИТАЮЩИХ В ЕВРАЗИЙСКОМ
ЭКОНОМИЧЕСКОМ СОЮЗЕ***Власова Е.Л.**ФГБОУ ВО «Саратовский государственный национальный исследовательский университет
им. Н.Г. Чернышевского», г. Саратов*

Согласно данным Всемирного союза охраны природы (МСОП), за последние 400 лет с территории России исчезло 9 видов млекопитающих и птиц, в том числе морская корова, относящаяся к группе морских млекопитающих.

Проблемы использования и охраны морских млекопитающих достаточно длительное время являются предметом международно-правового регулирования.

Одним из важнейших документов в этой области является Конвенция о международной торговле видами дикой фауны и флоры, находящимися под угрозой исчезновения (СИТЕС), принятой в 1973 г. Как известно, с 1992 г. Российская Федерация является участницей Конвенции СИТЕС.

В настоящее время Россия является страной-участницей Евразийского экономического союза (ЕАЭС). В рамках законодательства ЕАЭС во исполнение конвенции СИТЕС появилась норма, запрещающая ввоз изделий из гренландского тюленя и детенышей гренландского тюленя [1]. Появление этого положения является существенным прорывом в области охраны данного вида морских животных и явилось одним из факторов, способствующих увеличению числа их популяции.

Положения пункта 2.8. приложения II Решения коллегии Евразийской экономической комиссии также способствует охране морских животных, устанавливает в том числе перечень редких и находящихся под угрозой исчезновения видов диких живых животных, включенных в красные книги государств – членов ЕАЭС. В этот перечень входят животные из отрядов ластоногих, а также китообразных [1].

Административный орган СИТЕС в России, которым является Федеральная служба по надзору в сфере природопользования, руководствуется следующими критериями, обусловленными положениями Конвенции СИТЕС, решениями Конференций Сторон и рабочих органов Конвенции:

- экспорт и импорт не угрожают выживанию вида,
- образец не был приобретен в нарушение российского законодательства,
- живой образец будет подготовлен и отправлен таким образом, чтобы свести к минимуму риск повреждения, угрозы здоровью или жестокого обращения [2].

Однако не смотря на это ежегодно представителей морских млекопитающих гибнут именно из-за ненадлежащего их перемещения и последующего содержания в неволе. В частности, согласно информации, полученной из средств массовой информации, в китайских океанариумах, численность которых постоянно растет, из-за отсутствия необходимых условий гибнут содержащиеся в них морские животные. По словам главы бывшего российского представительства Международного фонда защиты животных (IFAW) Марии Воронцовой, «условий содержания, соответствующих биологическим потребностям животного в Китае нет в принципе, равно как и специалистов по работе с животными, тренеров для дельфинов. Ситуация в китайских океанариумах – это ужас. Холодильники заполнены трупами дельфинов и белух. Все делается быстро-быстро, сплошная коммерция. Выжившие млекопитающие существуют в ужасных условиях» [3]. И подобных выявленных случаев, к сожалению, становится все больше. Страшно представить, что эта официальная информация является лишь небольшой долей преступлений, совершаемых в отношении морских млекопитающих.

На основании вышеизложенного считаю необходимым:

внести в административный регламент Федеральной службы по надзору в сфере природопользования норму, которая обязывала бы лиц, ответственных за перемещение морских животных предоставлять подробную информацию о потенциальных условиях будущего содержания животных;

создать службу, осуществляющую контроль достоверности информации о содержании животных;

создать систему постоянного мониторинга за перемещенными за пределы ЕАЭС животными.

Список литературы

1. О мерах нетарифного регулирования: Решение Коллегии Евразийской экономической комиссии от 21.04.2015 № 30 (ред. от 16.10.2018) // Таможенные ведомости. 2015. № 12 (приложение № 6).

2. Об утверждении Административного регламента Федеральной службы по надзору в сфере природопользования предоставления государственной услуги по выдаче разрешения на вывоз из Российской Федерации и ввоз в Российскую Федерацию видов дикой фауны и флоры, находящихся под угрозой исчезновения, их частей или дериватов, подпадающих под действие Конвенции о международной торговле видами дикой фауны и флоры, находящимися под угрозой исчезновения, от 3 марта 1973 г., кроме осетровых видов рыб и продукции из них, включая икру: Приказ Минприроды России от 30.06.2015 № 297 // Официальный интернет-портал правовой информации <http://www.pravo.gov.ru>, 22.10.2015.

3. Мария Воронцова: в уходе Фонда защиты животных из России нет политики [Электронный ресурс] // Сетевое издание РИА Новости / URL: <https://ria.ru/20190114/1549242997.html> (дата обращения 14.02.2019).

СУЩНОСТЬ СИСТЕМЫ МОТИВАЦИИ ГОСУДАРСТВЕННЫХ СЛУЖАЩИХ*Власюк Ю.С.**ГОУ ВПО «Донецкая академия управления и государственной службы при Главе Донецкой Народной Республики», г. Донецк*

Изучением проблем мотивации и стимулирования труда управленческих кадров, в том числе государственных служащих, занимались многие отечественные и зарубежные ученые, в работах которых нашли отражение различные аспекты мотивации труда, отличающиеся значительным разнообразием научных взглядов, концепций, школ, как на микро-, так и на макроэкономическом уровнях. Активно проводимые научные исследования в сфере менеджмента и социального управления послужили основанием для возникновения вопроса, отличается ли мотивация персонала в частном секторе от мотивации в государственном секторе и можно ли применять на государственном уровне те же теории мотивации, что и для частных организаций. Некоторые ученые придерживаются той точки зрения, что государственный сектор не нуждается в собственной теории мотивации.

Однако группа исследователей, в которую вошли Р. Дюран, Р. Крамер, Дж. Перри, Д. Меш и Л. Парлберг, в своей работе «Мотивация наемных работников в эпоху нового правительства» пришла к выводу о том, что теории мотивации достаточно «крепки» для применения в трансформирующемся государственном секторе. Основу различий работы в государственном и частном секторе составляет предположение о том, что государственная служба имеет характер административной работы и в отличие от частного сектора ей свойственна большая бюрократизированность и рутинность. Особенностью сферы государственной службы является и то, что ее ценностная структура в меньшей степени подвержена социокультурной деформации, поскольку ввиду жесткой системы иерархизации и бюрократизации госаппарата сама система организации труда в системе госслужбы и отношений внутри нее не претерпевает сколько-нибудь существенной реконструкции во времени, в отличие от организаций частного сектора. В условиях рыночной борьбы организации нередко идут на эксперименты в надежде получить преимущества перед конкурентами. Государства же ввиду своего предназначения и присущих им особенностей производят впечатление практически не изменяющихся с течением времени организационных структур. Любые новшества предварительно тщательно взвешиваются и согласовываются на всех уровнях власти и, лишь получив положительные оценки по целому ряду аспектов, внедряются в практику.

Снижение уровня профессионализма государственных служащих и качества оказываемых ими услуг населению является дестабилизирующим фактором, тормозящим ход эволюции общества и переход к подлинно гражданскому и правовому государству. В этой связи одним из условий изменения негативной ситуации в сфере государственной службы является изменение трудовой мотивации служащих, на данный момент ориентированных в своей трудовой деятельности на удовлетворение, преимущественно, личных интересов. Решение данной проблемы видится в создании эффективной системы управления трудовой мотивацией персонала государственной службы, как материальной, так и нематериальной.

Материальная мотивация состоит из системы оплаты служебной деятельности государственно-го служащего и системы государственных социальных гарантий на государственной службе.

Нематериальная мотивация включает в себя следующие личностные потребности: чувство гражданского долга, чувство справедливости, сочувствие и желание участвовать в решении чужих проблем и т.д.

Перечисленные факторы непосредственно влияют на деятельность государственного служащего, на качество его работы и поведения. Четкое формулирование цели, определение круга полномочий, ответственность при принятии решений, оптимизация документооборота, исключение межличностных интриг и бюрократии должны способствовать повышению мотивации государственных служащих. Еще одним важным фактором, определяющим тип трудовой мотивации государственных служащих, а также ее эффективность, является система должностной иерархии и закрепленные в ней принципы продвижения по службе. Согласно результатам проводимых исследований перспектива карьерного роста оказалась третьим по значимости фактором, уступив таким мотивам, как гарантия постоянной работы, стабильность положения и стремлению реализовать себя в профессиональной деятельности.

В теории и практике управления персоналом государственной службы в последнее время все больше усиливается роль и значение потребностей, интересов, мотивов и стимулов. Это связано с тем, что в условиях построения развитого демократического общества, рыночной экономики на смену административно-командным методам руководства и управления персоналом все более активно приходят новые формы работы с кадрами, основанные, прежде всего, на их заинтересованности в результативности и эффективности своей деятельности, повышении профессионализма. К проблеме мотивации персонала нельзя подходить формально. Каждое решение должно быть продуманным, должны быть просчитаны последствия. При этом следует отметить, что универсальной и вполне эффективной системы стимулирования и мотивации быть не может. Для каждой организации должна быть разработана своя корпоративная система стимулирования и мотивации, соответствующая организационным целям, учитывающая особенности организационной культуры и мотивационный тип персонала. Следует также учитывать, что разработка и использование новых мотивационных систем предполагает определенную ломку традиционных форм организации труда, изменение характера и структуры управления, к чему психологически не всегда готов персонал государственной службы.

Для повышения мотивации государственных служащих также целесообразно связать результаты деятельности органа власти с системой оценки кадров и последующей вознаграждением конкретного работника; разработать отдельные гибкие мотивационные программы для государственных служащих, которые содержали бы возможные материальные стимулы; поощрять высокопрофессиональных опытных государственных служащих к «наставничеству» кадров и руководства стажировкой молодых государственных служащих и лиц, зачисленных в кадровый резерв; усовершенствовать систему оплаты труда, жилищного, пенсионного, других видов социального обеспечения и защиты интересов государственных служащих с целью привлечения к государственной службе наиболее квалифицированных специалистов, усиления мотивации их работы, повышения привлекательности государственной службы и обеспечения ее конкурентоспособности на рынке труда, предотвращения проявлений коррупции.

Итак, система мотивации в сфере государственной службы должна гармонично сочетать материальные и духовные средства воздействия на личность государственного служащего, способствовать созданию внутренне согласованной системы организационных и психологических средств активизации руководящего персонала и реализации этой системы на высоком профессиональном уровне. Система мотивации должна включать различные элементы и мотивы, учитывать влияние на каждого государственного служащего различных политических, социально-экономических, культурных и других изменений, происходящих в обществе. Таким образом, мотивация персонала государственной службы становится сегодня не только актуальной, но и реальной задачей, что позволит обеспечить эффективное управление персоналом в сфере государственной службы.

Список литературы

1. Герчиков В.И. Управление персоналом. Работник самый эффективный ресурс компании. М.: ИНФРА-М, 2008. 282 с.
2. Ремезов А.А. Мотивация и стимулирование трудовой деятельности государственных служащих // Молодой ученый. 2016. № 11. С. 930-933.
3. Шуваева В.В. Организационная культура и имидж государственной службы: Монография. М.: ИПК госслужбы, Московский областной учебный центр «Нахабино», 2005. 188 с.

КРАУДСОРСИНГ В ЦИФРОВОЙ ЭКОНОМИКЕ

*Гамбеева Ю.Н.**Филиал МГУ имени М.В. Ломоносова в городе Севастополе*

Мир охватила цифровая трансформация, которая вызывает значительные изменения как в глобальной экономике, так и социальной сфере. Цифровизация экономики, основывающаяся на технологических инновациях, цифровых технологиях, сетях передачи данных, видоизменяет социально-экономическую систему, увеличивая темпы развития общественного сектора.

Сегодня в мире насчитывается около 4,2 млрд интернет-пользователей. Аналитические компании Hootsuite и We Are Social составили отчет [1], в котором раскрыли реальное количество мобильных устройств, которыми сегодня пользуются люди. Как показала статистика, на сегодняшний день 67% жителей планеты, а это более 5 млрд. человек, используют смартфоны и планшеты. Это не может не сказаться на изменениях в социально-экономических процессах. Уже сейчас заметно изменились природа компаний и характер конкурентной борьбы, во многих отраслях произошёл переход на цифровые продукты и электронные услуги. Получение доходов компаниями, ведущих бизнес в интернет пространстве, стало напрямую зависеть от количества и скорости прироста подписчиков и пользователей. Данные GlobalWebIndex [1] показывают, что 9 из 10 пользователей посещают онлайн-магазин хотя бы раз в месяц, 74% конвертируются в покупателей.

Цифровые технологии проникают в нашу жизнь, меняют наши вкусы, привычки, модели потребительского поведения. Проникая в различные сферы социально-экономической деятельности, цифровые технологии стимулируют рост производительности труда, повышают рентабельность капитала, вносят существенный вклад в использование сетевых эффектов, снижают информационную асимметрию, видоизменяют структуру экономики. Цифровая экономика охватывает государственные услуги, банковский сектор, торговлю, транспорт, образование, сельское хозяйство[3].

Цифровая экономика оказывает влияние на развитие любой страны. Развитые страны сформировали разветвленную цифровую экосистему и активно используют цифровые технологии для реализации социальной активности населения в цифровом пространстве посредством использования инновационных моделей для решения общественных проблем. Примером такой инновационной модели привлечения граждан является краудсорсинг.

Термин «краудсорсинг» ввел Дж. Хау, журналист издания «Wired», описывая феномен user-generated (приобретение людьми навыков посредством сети интернет) и работу сайта Open Source Footwear. Краудсорсинг – пример мобилизации ресурсов креативного пласта социума посредством цифровых технологий и краудсорсинговой платформы безвозмездно или за символическую плату для продуцирования идей, решения общественных проблем и проектной деятельности. Благодаря развитию глобальной коммуникационной сети Интернет краудсорсинговые проекты стали популярными во всем мире (США, Австралии, Европе, Росс и др) в различных сферах деятельности при взаимодействии с потребителями и пользователями.

Краудсорсинг можно классифицировать на коммерческий и социальный [2].

Коммерческий краудсорсинг направлен на получение прибыли за счет включения населения на добровольной основе в процесс создания, производства или продвижения продукта или услуги. Так, японская мебельная компания Muji с помощью корпоративного сайта отбирает и тестирует идеи для своих изделий. Чикагская компания Threadless по производству футболок отбирает идеи дизайна от любителей и профессиональных художников с помощью проведения онлайн-конкурсов. Победители получают различные призы, но настоящей мотивацией является желание увидеть свою работу запущенной в производство. Компания Ford инициировала конкурс, в рамках которого все желающие могли снять и продемонстрировать рекламный ролик, посвященный модели Ford Mustang. Этот опыт с успехом использовала компания LG для разработки дизайна нового телефона. В написание сценария и записи трейлера к фильму IronSky были привлечены все желающие. Коммерческие компании уже давно оценили возможности такого вида краудсорсинга, который приводит к сокращению затрат, получению доступа к огромной группе исполнителей, обладающих неограниченным творческим потенциалом для реализации проектов.

Социальный краудсорсинг не имеет цели получения дополнительной прибыли или формирования дополнительного спроса на продукт. Его основная цель привлечение широких масс людей на добровольной основе к решению капиталоемких и трудоемких задач, а также научных или социальных

проблем. Данный вид краудсорсинга реализуется посредством организации краудсорсинговых платформ, где осуществляется диалог между активными гражданами, группами экспертов, некоммерческими организациями и представители органов государственной власти.

Наиболее эффективные направления социального краудсорсинга:

- территориальный маркетинг;
- общественная экспертиза;
- нормотворческая деятельность;
- мониторинг и оценка деятельности органов власти;
- борьба с коррупцией;
- обсуждение проблем местного сообщества;
- работа с большими данными и др.

Социальный краудсорсинг позволяет создавать базу инновационных проектов и формировать команду общественных экспертов, способствует развитию сетевого общества для решения общественных задач, усиливая гражданскую культуру, активность и доверие между различными социальными группами.

Цифровые технологии имеют важнейшее значение для развития экономики, порождая новые инструменты и модели трансформации социально-экономических процессов. Одним из наиболее нестандартных инструментов в цифровой экономике стал краудсорсинг, который совершил радикальный переворот в различных сферах и отраслях с помощью активного информационного обмена между пользователями сети Интернет. Краудсорсинг набирает обороты, приводя не только к положительным результатам. Краудсорсинг многократно ускоряет глобализацию труда и вызывает нарушение экономических связей. Развитие краудсорсинга приводит к тому, что представители некоторых профессий, например, фотографы, дизайнеры сталкиваются с проблемой трудоустройства, так как добровольцы могут практически безвозмездно выполнять за них работу [2]. Технология краудсорсинга в цифровой экономике, с одной стороны, способна решить множество задач, а с другой – усилить проблему безработицы.

Список литературы

1. Глобальные интернет-тренды из отчета Hootsuite и We Are Social: рост e-commerce и 5 млн пользователей Snapchat в России. [Электронный ресурс]. URL: https://www.sostav.ru/publication/chem-zhivet-internet-trendy-ot-hootsuite-i-we-are-social-33952.html?fbclid=IwAR0rOnZJv8TiyMQbEJdcSmiIp5kmdvcsp1YTUYU_SU6mnAJ0JygWk9AQcgg.

2. Лapidус Л.В., Полякова Ю.М. Гигономика как новая социально-экономическая модель: развитие фрилансинга и краудсорсинга //Вестник Института экономики РАН. 2018. №6.

3. Семячков К.А. Трансформация общественного сектора в условиях цифровой экономики//Журнал экономической, Т.15, №3, 2018.

ФИЛОСОФСКИЕ ПРОБЛЕМЫ УПРАВЛЕНИЯ ПЕРСОНАЛОМ*Голуб Н.Н.**Филиал МГУ имени М.В. Ломоносова в городе Севастополе*

Философия управления является областью современного философского знания, сущность которого заключается в выработке наиболее общих концептов и категорий, отражающих специфику данного явления в социуме. Под управлением в широком смысле понимается преднамеренное воздействие субъекта на некоторый процесс или систему с целью достижения необходимы изменений. В случае, если объектом философского анализа выступает сущность и закономерности развития самого процесса управления с точки зрения его внутренней структуры, законов развёртывания и становления, мы имеем дело с философско-методологическим подходом к анализу данной проблемы.

В настоящей работе объектом рефлексии выступает изучение управления персоналом именно в контексте философско-методологического подхода. Особенностями данной гносеологической модели исследований является выделение и анализ общего паттерна управления как модели синергетического развития исходных элементов. Актуальность философско-методологического понимания данной проблемы кроется в концептуальном сведении инвариантных структур на высокий уровень осмысления и абстракции [1;6].

Степень валидности и эффективности процесса управления, является следствием глубинного эссенциального понимания самой природы данного процесса. В настоящем исследовании данное положение выражается во взгляде на эффективное управление персоналом как на явление, обладающее объёмной в своей основе природой, одновременно запускающей процессы, различные по своему характеру, а именно: экономические, психологические, этические, юридические, политические и т.д. Синергетическое взаимодействие данных процессов и составляет сущностный паттерн самого явления. В этом и состоит новизна исследовательского подхода к изучению данной проблемы [3].

С учётом данного подхода управление также рассматривается как процесс взаимодействия, сущность которого неразрывно связана некоторыми внутренними аттракторами с объектом воздействия. Поскольку речь идёт об управлении персоналом, ключевым фактором в объекте воздействия является именно человеческое сознание - сотрудников, работников определённой структуры. Важным является следующее замечание. Непременным условием высшего уровня эффективности в управлении персоналом является особое качество сознания сотрудников, состояния ментальности, интегрирующее составные элементы общей модели управления.

Данное состояние мы называем производственным самосознанием, оно проистекает, с одной стороны, от компетентного профессионального формирующего воздействия со стороны руководства, и это главный фактор, с другой стороны, от компетентности и мотивационного уровня персонала. Есть и третья сторона – это объективные требования, очерчивающие рамки развития самого процесса управления, например, этические, юридические и т.д. Безусловно, все три стороны взаимодействуют синергетически, это и есть изначальный паттерн управления [5].

В контексте указанного подхода управление персоналом, по сути, выливается лишь в некую направляющую силу, сущность которой актуализируется в ментальной сфере работника производства. Такое понимание управления скорее напоминает со-управление, сотрудничество и несёт в себе все предпосылки развития, как самого процесса воздействия, так и системы как объекта преднамеренных изменений. Указанная ситуация порождает необходимость в философско-методологической рефлексии самой диалектической природы процесса управления как столкновения и постоянного взаимодействия внутренних элементов, смысловых тенденций и, как следствие, особенностей внешней динамики управленческого процесса. К примеру, управление персоналом в некоторой области, имеющей свой специфический контекст, - в сфере экономики, должно осуществляться с учётом специфики и особенностей её основных аспектов - внутреннего и внешнего экономического взаимодействия в развитии компании как структуры и субъекта экономической активности [4;1].

Имманентная специфика внутренней природы самого явления с позиции организации адекватного процесса управления предполагает рефлексию также принципов морально-нравственного взаимодействия. Более того, философия управления вносит данный этический аспект в категорию ключевых тенденций в организации и оформлении внутренней структуры общей модели управления. Следующим важным вопросом философии управления является выработка точного представления и поиск механизма, обеспечивающего взаимодополняющее гармоничное взаимодействие законодатель-

ных норм государства и прав, обязанностей гражданина как работника, занятого в данной социально-производственной структуре [6].

Данное обстоятельство предполагает обеспечение синергизма и оптимального взаимодействия между принуждающими юридическими принципами и личным сознанием моральной и профессиональной ответственности гражданина, вытекающей из осознанного понимания природы самих трудовых отношений. Также важным элементом выступают предписания международного права, если организация имеет внешнеэкономические связи [2].

Безусловно, этические и правовые нормы не являются единственными элементами общего паттерна управления. Современный философ и методолог в области управления персоналом обязан также учитывать специфику и влияние на сознание, как отдельного индивида, так и всего коллектива организации – субъективных факторов, опосредованных внешней социокультурной средой. В данную категорию следует отнести религиозные, идеологические, политические взгляды и убеждения сотрудников производства, а также менеджеров всех звеньев цепи управления. Именно данные факторы часто порождают скрытый контекст и при неправильном их столкновении могут послужить серьёзным конфликтогеном внутри социально-производственного поля организации.

Список литературы

1. Валиева О.В. Управление персоналом. М.: Приор-издат, 2010. 176 с.
2. Дуракова И.Б. Управление персоналом. Учебник. М.: ИНФРА-М, 2009. 400 с.
3. Канке В.А. Философия менеджмента. М.: КНОРУС, 2010. 392 с.
4. Селезнёва Е.В. Лидерство. М.: Юрайт, 2013. 429 с.
5. Управление персоналом организации: Учебник / Под ред. А.Я. Кибанова. М.: ИНФРА-М, 2006. 638 с.
6. Чашина О.Ю. Философия управления персоналом компании в современных условиях / О.Ю. Чашина // Управление персоналом. 2006. № 18. С. 64-67.

ЭКОНОМИЧЕСКАЯ БЕЗОПАСНОСТЬ СТРАНЫ: ПОНЯТИЕ, ВНУТРЕННЯЯ СТРУКТУРА, УРОВНИ ОБЕСПЕЧЕНИЯ

Кожухова Н.Н., Гиндес Е.Г.***

** Филиал МГУ им. М.В. Ломоносова в городе Севастополе*

***Институт экономики и управления ФГАОУ ВО «Крымский федеральный университет имени В.И. Вернадского», г. Симферополь*

Актуальность темы исследования. Исторически и логически понятие экономической безопасности связано со становлением и развитием государственности, осознанием нацией своих экономических интересов. Несмотря на высокий интерес к изучению сущности экономической безопасности, в мировом и отечественном научном сообществе отсутствует единый общепринятый подход к трактовке данной категории. Многие исследователи отождествляют экономическую безопасность с международной безопасностью, связывают ее с вопросами неравномерности экономического развития, ростом внешней и внутренней задолженности, циклическими колебаниями в мировой экономике и другими глобальными проблемами.

Цель данного исследования – выделить основные подходы к формированию сущности категории «экономическая безопасность страны» и ее основные элементы внутренней структуры.

Результаты исследования. Понятие «экономическая безопасность страны» широко используется в научных кругах, государственными и общественными деятелями нашей страны. Все разнообразие существующих трактовок категории «экономическая безопасность страны» можно объединить в четыре группы:

1 группа - Экономическая безопасность как совокупность условий, защищающих от всякого рода угроз и обеспечивающих устойчивое развитие экономики [1;7].

2 группа - Экономическая безопасность как состояние экономики страны, которое позволяет защищать ее жизненно важные интересы [3;4].

3 группа - Экономическая безопасность как возможность и способность экономики обеспечивать эффективное удовлетворение общественных потребностей [2].

4 группа – Синтетический подход, включающий определенную комбинацию описанных выше подходов [5;6]

Все разнообразие подходов, дает возможность обобщить следующее, что экономическая безопасность страны – это комплексное понятие. Данная категория включает в себя ряд требований: «выявление и нейтрализация внутренних и внешних угрозы в сфере экономики; обеспечение устойчивого и динамичного развития национальной экономики; формирование эффективной и конкурентоспособной экономической системы страны, которая позволит эффективно интегрироваться в систему мировой экономики с учетом национальных интересов» [4;5;6].

Экономическая безопасность имеет достаточно сложную внутреннюю структуру. Анализ реальных процессов и осмысление богатейшего отечественного и зарубежного опыта [1;5;6] решения этой проблемы позволяют выделить три ее важнейших элемента:

1. Экономическая независимость означает возможность и способность страны, в условиях взаимозависимости национальных экономик в рамках международного разделения труда, контролировать национальные ресурсы, достигать такого уровня эффективности производства и конкурентоспособности продукции, при котором страна может участвовать в мировой торговле и кооперационных связях в качестве равноправного участника мирохозяйственных процессов.

2. Стабильность и устойчивость национальной экономики предполагает создание надежных условий и гарантий для ее функционирования, защиту всех форм собственности, сдерживание факторов, способных дестабилизировать ситуацию в стране (борьба с коррупцией, недопущение усиления дифференциации доходов населения, что может вызвать социальные потрясения, и т.д.).

3. Способность к саморазвитию национальной экономики – это создание благоприятного инвестиционного климата, обеспечение непрерывной модернизации производства, повышение профессионального образовательного и общекультурного уровня работников.

Обеспечения экономической безопасности должно осуществляться на трех уровнях:

1. Стратегический уровень предполагает ликвидацию противоречий либо как минимум их локализацию и ослабление. Фактически на этом этапе должны приниматься и реализовываться глобальные, с точки зрения национальной экономики, системообразующие решения.

2. Тактический уровень предполагает решение задач, связанных с ликвидацией самих угроз или предотвращением их воздействия на экономическую сферу, т.е. речь идет о разработке комплексов превентивных мероприятий.

3. Оперативный уровень предусматривает ликвидацию последствий угроз. «Результаты решения этой задачи представляют собой преимущественно комплексы оперативных мероприятий» [6].

Принципы обеспечения экономической безопасности, экономические интересы различаются для разных групп стран, которые дифференцируются по уровню экономического развития, существующему потенциалу страны, участию в международном разделении труда и др. В зависимости от этого преимущественно выделяют четыре основные модели национальной безопасности

Выводы. Экономическая безопасность страны представляет собой сложное социально-экономическое понятие, которое отражает постоянно меняющиеся условия материального производства, внешние и внутренние угрозы экономике страны. Наиболее распространённым среди авторов является определение экономической безопасности как состояния, в особенности состояния защищённости. Категорию «экономическая безопасность страны» можно определить, как составную часть национальной безопасности, определяющую эффективность и конкурентоспособность экономической системы страны даже при неблагоприятных условиях развития внутренних и внешних процессов. Экономическая безопасность страны имеет сложную внутреннюю структуру, в которой традиционно выделяют три основных элемента: экономическую независимость, стабильность и устойчивость, способность к саморазвитию национальной экономики.

Список литературы

1. Абалкин, Л.И. Экономическая безопасность России: угрозы и их отражение / Л.И. Абалкин // Вопросы экономики. 1994. №12. С. 4-13.

2. Архипов, А. Экономическая безопасность: оценки, проблемы, способы обеспечения / А. Архипов, А. Городецкий, Б. Михайлов // Вопросы экономики. 1994. № 12. С. 36-44.

3. Белозеров, И.П. Место и значимость экономической безопасности в структуре национальной безопасности России / И.П. Белозеров, Е.А. Клоков // Вестник Омского университета. Серия «Экономика». 2009. №2. С. 94-100.

4. Богданов, И.Я. Экономическая безопасность России: теория и практика / И.Я. Богданов. М.: ИСПИРАН, 2011. 120 с.

5. Глазьев, С.Ю. Безопасность экономическая / С.Ю. Глазьев // Политическая энциклопедия. Т. 1. М.: Мысль, 1999. 189 с.

6. Загашвили, В.С. Экономическая безопасность России / В.С. Загашвили. М.: Юрист, 1997. 240 с.

7. Медведев, В. Проблемы экономической безопасности России / В. Медведев // Вопросы экономики. 1997. № 3. С. 111-127.

ИНСТИТУЦИОНАЛЬНЫЕ ИЗЛОМЫ НА ОТДЕЛЬНО ВЗЯТЫХ ТЕРРИТОРИЯХ*Костенюк И.В.**ГОУ ВПО «Донецкая академия управления и государственной службы при Главе Донецкой Народной Республики», г. Донецк*

Развитие территории в классическом проявлении носит циклический характер, выраженный в последовательном, эволюционном прохождении ею определенных вех своего развития с целью перехода к формации более высокого порядка за счет естественных структурных и институциональных трансформаций. Однако сегодня некоторые территории постсоветского пространства утратили естественную траекторию развития, совершенно неестественным образом оказавшись в условиях институционального излома и социально-экономической неопределенности. Суть этого излома заключается в необходимости формирования нового институционального и социально-экономического уклада. Примером является процесс модернизации деиндустриализации некогда индустриального сердца Союза, происходящий под воздействием внешних факторов в условиях полной социально-экономической и институциональной неопределенности территории.

Противоречивость и разнонаправленность происходящих процессов обусловлена чрезмерным влиянием внешних факторов и политикой внешних игроков, у которых собственное видение развития территории. При этом выработанные ими стратегии всегда агрессивны по отношению к самой территории, а также ее социуму, поскольку отражают сугубо экономические интересы игроков и их ресурсные предпочтения.

Формирование новых и трансформация устоявшихся факторов внутреннего воздействия в условиях политической и экономической изоляции такой территории также не подпадают под классические законы развития. Модернизация системы государственного управления в процессе изменений происходит под воздействием новых вызовов в условиях абсолютно иной социализации общества. Потеря политических и экономических элит не позволяет сделать шаг на опережение и сформировать общество, готовое к институциональным трансформациям. В то время как вектор развития территории — это выбор самих граждан, и выработанная ими стратегия всегда более гуманна, поскольку учитывает социокультурные, исторические, природно-ресурсные аспекты развития территории.

Таким образом, развитие территорий, оказавшихся в зоне институционального излома, зависит от степени готовности общества к институциональным трансформациям и внутреннего потенциала, необходимого для выхода в сравнительно короткие сроки на новую траекторию развития. В данных условиях руководство Донецкой Народной Республики должно особенно внимательно отнестись к выбору стратегии дальнейшего развития с учетом новых внутренних и внешних условий функционирования молодого самостоятельного образования ДНР.

ТРАДИЦИОННЫЕ И СОВРЕМЕННЫЕ ПОДХОДЫ К ПОНИМАНИЮ ЮРИДИЧЕСКОГО ПРОЦЕССА*Пастернак Е.Н.**Филиал МГУ имени М.В. Ломоносова в городе Севастополе*

Континентальная система права предусматривает закрепление прав и обязанностей субъектов в правовых нормах. Эти нормы, согласно общепринятых классификаций, по одному из критериев, разделяются на материальные и процессуальные. Рассматривая общие признаки процессуальных норм, необходимо отметить, что все нормы объединены единым признаком – процессуальным характером содержания нормы. Рассматривая отличительные черты процессуального характера норм, необходимо отметить, что в правоприменительной деятельности при реализации этих норм, можно рассмотреть их внутреннее содержание.

Н.И. Матузова, А.В. Малько описывая процессуальные нормы, считают, что они определяют порядок разрешения споров, конфликтов, расследования и судебного рассмотрения преступлений и иных правонарушений, т.е. регламентируют чисто процедурные или организационные вопросы, имеющие, однако, важное, принципиальное значение [1, с. 352]. Как утверждают В.М. Горшенев и П.Е. Недбайло: "Поскольку процессуальное право вызывается к жизни необходимостью реализации норм материального права в определенной процессуальной форме, постольку можно сказать, что процессуальное право производно от материального и связано с ним через такое промежуточное звено, как правоприменительная деятельность (правоприменительный процесс) уполномоченных на то субъектов. Эта деятельность, собственно, и обуславливает необходимость норм процессуального права, предназначенных регулировать специфические, организационные отношения, складывающиеся в процессе осуществления данной деятельности. Правоприменительная деятельность уполномоченных субъектов - совершенно необходимое условие реализации норм материального права во всех случаях, когда их претворение в жизнь требует такой деятельности. Именно требование определенной организованности и упорядоченности правоприменительной деятельности служит непосредственным фактором, вызывающим необходимость в процессуальных нормах" [2, с. 27].

Немецкий ученый О. Бюлов в работе "Die lehre von den Prozesseinreden und Prozessvoraussetzungen" (1868) впервые разграничивает материальное и процессуальное право, признавая специфику юридического процесса как особого предмета правового регулирования. В качестве самостоятельной области правового знания наука процессуального права оформляется в начале XX в. в рамках концепции судебного права [3, с.7].

В современных исследованиях, например, И.В. Пановой находим: "Юридический процесс как разновидность социального процесса является нормативно установленной формой упорядочения юридической деятельности (действий) и правовых документов (актов), которые включают в себя судебные процессы (судопроизводства) и правовые процедуры"[4, с. 22].

Как полагают большинство теоретиков, не все правоприменительные нормы могут быть отнесены к юридически значимым процессуальным нормам. Как считают Р.В. Шагиева и Е.Г. Лукьянова, необходимо выделить ряд признаков, позволяющих отграничить процессуально-правовые нормы от процедурных. К таким признакам авторы относят множественность действий и отношений правоприменения, стадийность правоприменительной деятельности, нуждаемость в установлении фактов и обстоятельств, многосубъектность и наличие системы гарантий для участников правоприменительной деятельности [5, с. 16].

Современное понимание юридического процесса достаточно емко определено в статье Р.В. Шагиевой «Процессуальное в системе российского права»: под процессуальным правом следует понимать лишь те вторичные нормы, которые упорядочивают объективно обособившиеся сложные формы правоприменительной деятельности, необходимые для организации осуществления иных, первичных норм.

Список литературы

1. Теория государства и права: Курс лекций / Под ред. Н.И. Матузова, А.В. Малько. М., 1997. С. 396.
2. Юридическая процессуальная форма: теория и практика / Под ред. В.М. Горшенева, П.Е. Недбайло. М., 1976. С. 284.
3. Там же см.: Горшенев В.М. О природе процессуального права // Правоведение. 1974. N 2. С. 208.

4. Лукьянова Е.Г. Процессуальное право и его место в структуре права: Автореф. дис. ... канд. юрид. наук. М., 2000. С. 52.
5. Панова И.В. Юридический процесс. Саратов, 1998. С. 182.
6. См. об этом подробнее: Шагиева Р.В. Процессуально-правовые нормы и их реализация в социалистическом обществе. Казань, 1986. С. 91; Лукьянова Е.Г. Теория процессуального права. М., 2003. С. 166.

ПЕДАГОГИЧЕСКИЙ МЕНЕДЖМЕНТ КАК ВИД УПРАВЛЕНЧЕСКОЙ ДЕЯТЕЛЬНОСТИ ПРЕПОДАВАТЕЛЯ

Рева А.О.

*ГОУ ВПО «Донецкая академия управления и государственной службы
при Главе Донецкой Народной Республики», г. Донецк*

Сегодня управленческая деятельность педагога приобретает новые качественные особенности. Традиционное управление, строящееся на субъектно-объектных отношениях, переходит в управление, которое основывается на субъектно-субъектных отношениях и предоставляет студентам возможность равноправно взаимодействовать с педагогом в решении проблем их жизнедеятельности. Эти процессы сопровождаются развитием разнообразных форм студенческого самоуправления и изменением позиции преподавателя, который исполняет непосредственно управленческие функции, сущность которых заключается в создании условий поддержки, заботы, сотрудничества, косвенного влияния на личность через организацию ее жизнедеятельности в образовательной организации. Эти процессы уже давно являются предметом изучения, как в отечественной, так и в зарубежной методике, особенно американской, откуда и проник в отечественное образование термин «педагогический менеджмент».

Педагогический менеджмент рассматривается учеными с точки зрения различных аспектов управленческой деятельности, а именно: как теория управления в образовательном учреждении; как система управления образовательным учреждением и поиска путей его развития; как комплекс принципов, методов, организационных форм и технологических приемов управления педагогическими системами; как управление образовательной деятельностью.

На наш взгляд, наиболее точное определение термина в контексте управления образовательной деятельностью предложено В.П. Симоновым. Педагогический менеджмент – это комплекс принципов, методов, организационных форм и технологических приемов управления образовательным процессом, которые направлены на повышение его эффективности и качества.

По своей структуре качественная педагогическая деятельность не отличается от управленческой, которая включает в себя целеполагание, планирование, организацию, мотивацию и стимулирование, координацию, контроль и оценку.

Выступая в роли менеджера учебно-познавательного процесса, преподаватели высшей школы проходят весь цикл менеджмента в сфере высшего образования, реализуя функции педагогического менеджмента, которые заключаются в следующем:

- постановка целей и задач (прогнозируя ожидаемый результатов);
- планирование (содержательное наполнение процесса, составление и совершенствование учебных планов и программ, регулирование объема и содержания материала на каждую лекцию или практическое занятие и т.д.);
- организация (подбор форм и методов обучения, разработка и внедрение педагогических инноваций, конструирование и регулирование структуры групп и т.д.);
- ресурсное обеспечение (грамотное распределение и эффективное использование имеющихся ресурсов – материально-технических, духовных, временных, организационных, эмоционально-психологических и других средств развития потенциала личности);
- мотивация (побуждение участников процесса к достижению высоких результатов, трансформация мотивов в цели);
- координация (установление взаимодействия всех субъектов процесса, выступая в роли консультанта, помощника, фасилитатора);
- контроль и анализ (своевременная реакция на изменение внутренней и внешней среды для предупреждения или скорейшей ликвидации недостатков, выявление и устранение затруднений на пути решения поставленных задач и т.д.).

Современному образованию уже не нужен преподаватель-исполнитель, который действует по инструкции. Обществу необходим преподаватель, обладающий, помимо профессиональных, надпрофессиональными компетенциями, способный самостоятельно принимать управленческие решения, четко ставить цели, строить рациональную программу их достижений, грамотно планировать свою деятельность и деятельность обучающихся, эффективно контролировать процессы, анализировать их результативность и вносить необходимые коррективы, мотивировать, стимулировать, раскрывая в обучающихся потенциал и побуждая к действию личным примером.

В свое время Л.С. Выготский, сравнивая работу учителей, находящихся на разных ступенях личностно-профессионального развития, использовал два образа. Учитель, который остался на ступени преподавания, подобен рикше, который тянет на себе весь учебно-воспитательный процесс, отводя тем самым обучающимся лишь пассивную роль участника. Учителя, поднявшегося на ступень менеджмента, можно сравнить с вагоновожатым, который лишь направляет движение, выстраивая рельсы, по которым движется образовательный процесс, и, таким образом, способствует самостоятельному познанию мира молодыми людьми. Поэтому именно от преподавателя зависит выбор роли, которую он хочет исполнять в процессе обучения и воспитания специалистов и личностей – быть «ретранслятором» знаний, «урокодателем» либо педагогом, способным грамотно управлять учебной деятельностью студентов, направляя, советуя, помогая, поддерживая, создавая благоприятные условия для их развития, саморазвития и реализации.

Именно работа на этапе педагогического менеджмента позволяет преподавателю принципиально повысить свою компетентность. Его мышление уже не является потребительским, исполнительским, шаблонным, ограниченным. Появляются новые возможности для выявления и преодоления стереотипов. Главное – изменить стиль мышления, уйти от технократического подхода, научиться управлять возможными процессами, опосредованно влияя на результат. Грамотный менеджер (читай преподаватель) управляет не людьми, а их деятельностью. Таким образом, педагогический менеджмент является чрезвычайно эффективным способом управления учебной деятельностью студентов высшей школы.

Список литературы

1. Сергеев И.С. Основы педагогической деятельности: Учебное пособие. СПб.: Питер, 2004. 316 с.
2. Симонов В.П. Педагогический менеджмент: ноу-хау в образовании: учебное пособие. М.: Высшее образование, 2007. 357 с.
3. Шарипов Ф.В. Педагогический менеджмент: учеб. пособие / Ф.В. Шарипов. М.: Университетская книга, 2014. 480 с.

**УПРАВЛЕНИЕ ТРУДОВЫМИ РЕСУРСАМИ РЕГИОНА С ИСПОЛЬЗОВАНИЕМ
ПРОЕКТНОГО ПОДХОДА***Смирнов С.Н.**ГОУ ВПО «Донецкая академия управления и государственной службы
при Главе Донецкой Народной Республики», г. Донецк*

Устойчивое развитие региона обеспечивается эффективной системой управления. Высокое качество управления определяется ориентацией реализуемой региональной политики на установление и достижение обоснованных конкретных целей. В настоящее время одним из наиболее признанных, как учёными, так и практиками, методологических подходов к осуществлению целенаправленной деятельности в масштабах региона является использование методологии управления проектами, основным назначением которой является осуществление неповторяющейся, деятельности в условиях высокой степени неопределённости и нестабильности внешних факторов.

Проектно-ориентированная технология даёт возможность определять цель и основные задачи, планировать промежуточные и конечные результаты проекта, состав и последовательность работ, принимать во внимание связи и влияние на проект окружающей среды, постоянных и временных участников проекта, количественно оценивать эти влияния в виде определённых угроз и опасностей, учитывать их в проекте и представлять основанные на вычислениях программы реализации проектов [2, с. 57].

Проектное управление можно рассматривать как определённый тип управления, имеющий много общего со стратегическим управлением. Оно предназначено преимущественно к использованию проектного подхода в деятельности управляемых систем, в условиях ограниченности ресурсов, в конкретно обозначенные сроки, и предполагает создание и использование временных гибких организационных форм. Проектный подход может быть обозначен как результат модернизации и оптимизации программно-целевого управления [1, с. 171].

Перспективным представляется применение проектного подхода в управлении трудовыми ресурсами региона. Трудовые ресурсы играют первостепенную роль в социально-экономическом развитии территории. При этом основное внимание должно быть уделено качественному преобразованию, которое включает: культурное развитие населения; повышение уровня образованности и развитие профессиональных компетенций; рост мобильности, в том числе социальной; усиление роли морально-нравственных ценностей в современном обществе; создание новых рабочих мест; обеспечение комфортных и безопасных условий труда; использование работниками социально-бытовой инфраструктуры предприятий, участие сотрудников в принятии решений, затрагивающих их работу и интересы и т.д.

Сегодня регионы вынуждены решать большое количество разноплановых задач в использовании и развитии трудовых ресурсов, требующих разработки и реализации большого количества проектов и программ. Они, как правило, преимущественно финансируются из бюджета, хотя средства могут также предоставлять бизнес-структуры, общественные организации. В проектах участвует ограниченное количество государственных служащих, при этом в качестве заинтересованных участников выступают работодатели и их представители, руководители профсоюзов, преподаватели и сотрудники образовательных учреждений, научные работники. Приходится выбирать, что приоритетней, какие проекты выполнять, в какой очерёдности, в каком объёме. Основные усилия следует направить на решение следующих задач:

1. Охрана и укрепление здоровья населения региона: снижение смертности в трудоспособном возрасте; пропаганда среди населения здорового образа жизни; контроль и стимулирование руководителей предприятий и организаций на предмет создания безопасных условий труда и укреплении здоровья своих работников.

2. Совершенствование образовательного комплекса. Предоставление образовательных услуг высокого качества в соответствии с требованиями регионального рынка труда.

3. Развитие рынка труда: реализация мер по сдерживанию безработицы; содействие развитию малого бизнеса; привлечение безработных к выполнению сезонных и общественных работ.

4. Поддержка подрастающих поколений и молодёжи: создание необходимых условий для адаптации молодёжи на рынке труда; стимулирование предприятий в обеспечении рабочими местами

выпускников учебных заведений различного образовательного уровня; создание молодёжных агентств, бирж труда для молодёжи и подростков [4, с. 68].

Обоснованное использование проектного подхода в управлении трудовыми ресурсами региона позволяет чётко определять стратегический фокус трудовой проблематики и видеть поэтапное решение той или иной актуальной задачи, поскольку любая программа состоит из отдельных, связанных между собой проектов; назначением каждого из них является решение острой проблемы трудовой деятельности локального характера.

Проектное управление как организационная культура и технология более высокого уровня даёт возможность интегрировать отдельные проекты и перейти к проектно-ориентированному обществу. Резервы и возможности проектной деятельности позволяют признать проектирование трудовых процессов перспективным инструментом не только решения актуальных проблем трудовой деятельности, но и инструментом управления трудовыми отношениями в обществе, в системе государственной службы, в бизнес-структурах [3, с. 7].

Механизм разработки проекта развития трудовых отношений и трудового потенциала региона включает ряд стадий: 1) аналитическую; 2) стадию концептуализации; 3) стадию инструментализации; 4) стадию уточнения плана действий; 5) бюджетирование; 6) выбор критериев эффективности.

Список литературы

1. Балакина, Г. Ф. Проектное управление социально-экономическим развитием Республики Тыва / Г. Ф. Балакина // Экономические исследования и разработки: научно-исследовательский электронный журнал. Нижний Новгород: НОО «Профессиональная наука», 2017. №10. С. 164-177. URL: <http://edrj.ru/article/26-10-2017/> (дата обращения: 14.11.2018).

2. Давлетшин, Т. Ф. Проектный подход в управлении и модернизации экономики региона (на примере Республики Башкортостан) / Т. Ф. Давлетшин // Молодой ученый, 2009. №3. С. 55-59. URL: <https://moluch.ru/archive/3/237/> (дата обращения: 16.11.2018).

3. Дмитриев, А. В. Методика внедрения проектного подхода в управление социальным развитием российских регионов / А. В. Дмитриев // Наукoведение: Интернет-журнал, 2013. № 1. С. 1-8. URL: naukovedenie.ru/PDF/25evn113.pdf (дата обращения: 17.11.2018).

4. Леонидова, Г. В. Трудовой потенциал: территориальные аспекты качественного состояния / Г.В. Леонидова, А.М. Панов // Проблемы развития территории, 2013. № 3(65). С. 60-70.

СТРАТЕГИЯ УПРАВЛЕНИЯ ПЕРСОНАЛОМ ОРГАНИЗАЦИИ*Стадник А.М.**ГОУ ВПО «Донецкая академия управления и государственной службы
при Главе Донецкой Народной Республики», г. Донецк*

Используемые в организации практики, программы, методы и технологии управления человеческими ресурсами должны способствовать и в конечном итоге обеспечивать достижению стратегических целей организации. Нацеленность именно на реализацию стратегии даёт возможность подсистеме управления кадровым составом не только обеспечивать решение задач организации, но и создавать ценность для сотрудников, руководства и других заинтересованных сторон, обеспечивая, таким образом, реализацию функции управления человеческими ресурсами на принципиально новом качественном уровне. Стратегия управления организации может рассматриваться как генеральное направление мероприятий по созданию высокопроизводительного и эффективного коллектива в контексте стратегических целей организации.

Целью исследования является обоснование предложений по реализации стратегии управления персоналом организации в современных условиях.

Эффективная деятельность любого учреждения, организации напрямую зависит от эффективно использования человеческих ресурсов. Невозможно рассчитывать на успех, создать позитивный имидж в глазах собственного коллектива, если проблема управления людьми и увеличения отдачи от человеческих ресурсов не входит в число приоритетов в работе организации.

Следует учитывать, что не только организация имеет цели. Свои собственные цели, индивидуальные цели имеет и каждый её работник. Необходимо исходить из соответствия индивидуальных и организационных целей, находить разумные компромиссы. Это означает, что при возникновении противоречий и несовпадении интересов нужно искать решения, удовлетворяющие все заинтересованные стороны, а не отдавать предпочтение одним лишь целям организации.

Стратегические решения, принимаемые высшим уровнем управления, должны быть направлены на решение определённых задач, вытекающих из намеченной системы целей предприятия. Система целей разрабатывается исходя из общей стратегии организации. Целью общей стратегии является формулировка долгосрочных, принципиальных и наиболее важных намерений коллектива.

В работе с персоналом, прежде всего, необходимо находить разумный баланс между необходимыми изменениями и стабильностью. Профессиональная компетентность, трудовые достижения, доброжелательное отношение к коллегам по работе являются теми факторами, которые создают успех стратегии. Кроме того, перед работниками постоянно стоит задача вовремя суметь адаптироваться к изменениям во внутренней и внешней среде организации, в краткие сроки приобрести необходимые компетенции в решении новых задач. Вознаграждение, в том числе материальное, должно быть основано на оценке результатов, как индивидуального труда, так и результатов эффективной работы в группе, на анализе группового поведения.

В первую очередь основное внимание должно быть уделено отбору и расстановке кандидатов на вакантные должности. Отбор будущих работников является одной из центральных функций управления, поскольку именно люди обеспечивают эффективное использование любых видов ресурсов, имеющихся в распоряжении организации, и именно от людей, в конечном счете, зависят итоговые показатели деятельности. Естественно, выбирать следует человека, имеющего наилучшую профессиональную подготовку, уровень образования, необходимую квалификацию для выполнения данной работы на занимаемой должности, а не кандидата, который главным образом нацелен на продвижение по служебной лестнице.

Объективное решение о выборе, с учётом обстоятельств, может основываться на изучении биографии кандидата, оценке его профессиональных успехов и достижений, отзывах бывших коллег с предыдущей работы, личных качествах. Для руководящих должностей, особенно более высокого уровня, основную роль играют навыки налаживания человеческих отношений, умение прислушиваться к мнению подчинённых, положительный опыт выхода их кризисных ситуаций. Как правило, большая часть решений в области отбора рассчитана на заполнение свободных вакансий в краткосрочном периоде, что, безусловно оправдано: без рациональных и своевременных тактических решений невозможно получить положительный результат в данном вопросе. Вместе с тем, по-

настоящему стратегический подход к рекрутменту даст такой результат, который невозможно обеспечить с помощью стандартных процедур.

В рамках стратегического подхода к привлечению персонала необходимо решить следующие задачи: на стратегическом уровне – определить характеристики работников, требующихся предприятию на длительную перспективу; на тактическом уровне (набор тактик) – разработать план действий на рынке рабочей силы; на оперативном уровне (кадровая политика) – разработать штатное расписание [2, с. 117]. Практику повышения квалификации, продвижения работников необходимо достаточно чётко структурировать и формализовать для того, чтобы развитие персонала соответствовало целям развития организации.

Стратегия сохранения кадрового состава должна быть направлена на удержание ключевых работников и на обеспечение текучести кадров не выше допустимого уровня. В первую очередь должны быть рассмотрены и проанализированы причины и обстоятельства того, почему люди принимают решение уйти или остаться в организации. С этой целью следует проводить опросы персонала. Соответствующие указания должны давать руководители предприятия по согласованию с представителями трудового коллектива. Для их проведения следует привлекать сторонних экспертов, что обеспечит объективность и достоверность [3, с. 211].

Основные усилия должны быть направлены на чёткую взаимосвязь стратегических решений по управлению организацией и системы управления персоналом. В целом реализация взаимосвязи стратегий должна осуществляться в форме участия руководителей служб по управлению персоналом в разработке стратегических решений предприятия [1, с. 83].

Выводы. Стратегия управления персоналом может быть, как подчинённой по отношению к стратегии предприятия в целом, так и совмещённой с ней, представляя при этом единое целое. Стратегическое управление персоналом в первую очередь должно быть нацелено на отбор и расстановку кандидатов на вакантные должности, развитие персонала, удержание в кадровом составе наиболее эффективных и квалифицированных работников.

Список литературы

1. Апенько, С.Н. Характеристики системы стратегического управления персоналом в зависимости от степени динамичности среды / С.Н. Апенько, А.Ю. Коньшунова // Вестник Омского университета. Серия: Экономика, 2006. №4. С. 81-86.
2. Гусарова, М.С. Некоторые актуальные вопросы реализации стратегии управления персоналом / М.С. Гусарова // Вестник Омского университета. Серия «Экономика», 2012. № 3. С. 111–119.
3. Ковалев, С.В. Стратегия трудовых отношений с персоналом на основе международных стандартов ИСО-9000-2000 / С.В. Ковалев // Вестник МГУКИ, 2009. Март–апрель 2 (28). С. 208-212.

ФОРМУЛИРОВКА ПРОБЛЕМЫ КАК КЛЮЧ К ЕЕ ПРАВИЛЬНОМУ РЕШЕНИЮ*Сторожук Р.П.**Филиал МГУ имени М.В. Ломоносова в городе Севастополе*

Принятие решений, решение проблем, задач подстерегает нас на каждом шагу. Конкурентоспособными остаются те люди, которые имеют системное мышление, умеют решать свои и чужие проблемы, принимать сильные решения вовремя.

Мозг человека, жившего 3 тысячи лет назад, практически не отличается от нашего, но мышление отличается. За это время человек приобрёл определённые привычки и алгоритмы решения проблем, которых ранее не было. Самая главная из них, по мнению специалистов в сфере системного мышления и ТРИЗ – это искать рациональную причину событиям [2].

Алгоритмы делают нас умнее, плодотворнее. Так, в 14 веке решение квадратного уравнения было делом творческим и посильным только лучшим математикам. А сейчас такое уравнение решают обычные школьники – у них есть алгоритм.

Словарь логики гласит: «Проблема — (от греч. *problema* — преграда, трудность, задача) — вопрос или целостный комплекс вопросов, возникших в ходе познания» [4].

Задача — то, что имеет известный алгоритм решения, а проблема — то, что ещё пока не имеет известного алгоритма решения. Перевод проблемы в задачу – непростой. Работать исключительно с помощью метода проб и ошибок является неэффективным подходом к решению как управленческих, так и других типов проблем.

Как правило, от того, как мы определяем проблему, зависит подход к ее решению: определение задает направление рассуждений. А от того, как мы анализируем проблему, то есть в каком направлении движемся, полностью зависит и то, найдем ли мы вообще решение и какого качества оно будет [3].

При принятии решений одним из первых шагов является формулировка проблемы.

Мы ищем всевозможные варианты формулировки проблемы, чтобы шире посмотреть на ситуацию. Это поможет выявить основные вопросы, наметить альтернативные решения, повысить вероятность того, что в результате анализа мы получим полное, а не частичное решение проблемы.

Способов творчески переформулировать проблему существует множество.

Рассмотрим некоторые из них на примере постановки проблемы «Как студенту заработать денег в Интернете?»

1. Перефразировать: сформулировать проблему новыми словами, не теряя первоначального смысла

Первоначальная формулировка: Как студенту заработать денег в Интернете?

Перефразированная версия: Как студенту получать доход не выходя из дома?

Когда мы пытаемся выразить мысль другими словами, это добавляет новые оттенки смысла, что помогает по-новому посмотреть на проблему и стимулирует настоящие открытия и озарения.

2. 180 градусов: переверните проблему с ног на голову

Первоначальная формулировка: Как студенту заработать денег в Интернете?

Перефразированная версия: Как студенту потратить деньги в Интернете?

Взгляд на задачу с противоположной стороны - достаточно эффективный прием: он позволяет не только проверить на прочность соображения, лежащие в основе первоначальной формулировки, разобраться с причинами проблемы, увидеть ряд решений сразу же.

3. Расширение границ: сформулируйте задачу, исходя из более широкого контекста

Первоначальная формулировка: Как студенту заработать денег в Интернете?

Перефразированная версия: Как студенту обеспечить себе доход?

Заметим, что первоначальная формулировка сужает количество вариантов решения задачи.

4. Переместите фокус внимания: сделайте это осознанно и намеренно

Первоначальная формулировка: Как студенту заработать денег в Интернете?

Перефразированная версия: Как студенту сконцентрироваться лишь на учебе?

Из всех пяти приемов этот требует особенно глубоких размышлений и настоящего творческого подхода. Поэтому он одновременно и самый сложный, и самый результативный.

5. Задайте вопрос: «Для чего нам это?»

Начните с первоначальной формулировки проблемы, задайте вопрос и на основе полученного ответа сформулируйте проблему заново. Затем снова спросите: «Для чего?» — и опять переформулируйте проблему. Повторите этот процесс несколько раз, пока не доберетесь до самой сути

Первоначальная формулировка: Как студенту заработать денег в Интернете?

Для чего нам это? Потому что это поможет ему меньше отвлекаться от учебы и при этом получать доход.

Перефразированная версия: Как студенту меньше отвлекаться от учебы и получать доход?

Для чего нам это? Потому что качество образования зависит от концентрации вложенных усилий.

Перефразированная версия: Как нам добиться, чтобы студент концентрировался на учебе и не отвлекался на зарабатывание денег?

Определена фундаментальная проблема: Как студенту концентрировался на учебе и не отвлекался на зарабатывание денег?

При изучении управленческих технологий метод формулировки проблемы - это начало к применению более сложных приемов и технологий из теории систем, диалектической логики, ТРИЗ. ТРИЗ – это наука о технических системах, но на некотором уровне абстракции ее приемы и подходы к решению проблем приносят нужный эффект для решения различных задач.

Как мы видим из этих примеров, изменение формулировки проблемы — это эффективная техника, помогающая разглядеть альтернативные подходы, что неизбежно расширяет наш взгляд на ситуацию, привлекает внимание к важным аспектам, которых мы иначе не заметили бы. Идеальных формулировок не существует, но в каждой конкретной ситуации мы можем с помощью подбора правильной формулировки прояснить ситуацию.

Список литературы

1. Акофф Р. Л. Искусство решения проблем. М., 1982. // Электронная публикация: Центр гуманитарных технологий. 01.10.2014. URL: <https://gtmarket.ru/library/basis/7078>.
2. Гин А. ТРИЗ-педагогика: учим креативно мыслить / М.: ВИТА-ПРЕСС, 2016. 96 с.
3. Морган Джонс. Решение проблем по методикам спецслужб. 14 мощных инструментов. М.: Манн, Иванов и Фербер, 2017. 432 с.
4. Словарь по логике. М.: Туманит, изд. центр ВЛАДОС, 1997. 384 с.

Редактор раздела: Р.П. Сторожук.

КОНКУРЕНЦИЯ КАК СРЕДСТВО УЛУЧШЕНИЯ КАЧЕСТВА ВИДЕОКОНТЕНТА В РЕГИОНАЛЬНОМ ЭФИРЕ

Громова Е.Б.

Филиал МГУ имени М.В. Ломоносова в г. Севастополе

В конце января 2019 г. исполнилось семь месяцев телерадиокомпании «Таврида» («Вести. Симферополь»; начало регулярного эфира 23 июля 2018 г.). Недолгий эфирный опыт молодой телекомпании, тем не менее, позволяет, на наш взгляд, сделать любопытные выводы.

Подводя итоги семимесячной работы, сами журналисты определили ее результаты как «интерактивное общение со зрителями без секретов». Новостной телевизионный продукт можно видеть не только в эфире на канале «Россия1» в блоке местных новостей, но и в Интернете. Коллектив практикует живые включения, «стримы» в дневное время на сайте канала с гостями; например, со студентами, которым позволено почувствовать себя в роли ведущих.

В «юбилейном» выпуске (<https://vesti-k.ru/nam-ispolnilos-polgoda-vesti-krym-shest-mesyacev-v-efire/>) вспоминали, с чего начиналась компания, как весь коллектив строил студию, как работали на субботнике. Уже вышло в эфир множество репортажей: экстренных (например, о разрушенных коммуникациях в Ялте, пожаре на танкерах в Керчи, экологической трагедии в Армянске, пробке из автомобилей на вершине Ай-Петри), социальных (репортаж о пожилой женщине из Судака, выселенной из ведомственного дома и живущей в гараже (<https://vesti-k.ru/novuj-svet-pensionerka/>), политических, экономических (об урожае прошлого года, побившем все рекорды за последние 15 лет), «милых» (например, о коте Мостике, ставшим одним из самых популярных котиков России (<https://vesti-k.ru/krymskij-most-i-bolshoj-nachalnik-kot-mostik/>)). В эфире постоянно идут материалы, снятые на мобильный телефон в рубрике «Мобильный репортер».

Чувствуется, что энтузиазм «неофитов» еще не пропал, и каждый выпуск – вызов для молодого коллектива. Директор ГТРК «Таврида» Николай Долгачев действительно смог собрать творческую и дееспособную команду.

Но что принес новорожденный канал в крымский эфир? Стал ли законодателем «столичного» стиля «Вестей» в Крыму? Отчасти на этот вопрос можно ответить утвердительно. Например, в сюжете о закрытии торгового центра «Берг» по причине нарушения техники пожарной безопасности (<https://vesti-k.ru/v-simferopole-zakryli-torgovuj-centr-berg/>) мы видим стиль, который с большим или меньшим успехом становится «брендом» «Вести.Крым». Это репортаж Орзы Хасьяновой: высокий темп речи, «сквозной» динамический стендап корреспондента, минимум закадрового текста, ЛТТ синхроны (lifetotape), когда журналист берет интервью, герой при этом не позирует, а продолжает работать. При этом в материале соблюдены все признаки репортажа: «три Д» (диалог, действие, деталь), сторителлинг, крупным планом – герой и конфликт [2, с. 7–20]. Или, например, другой репортаж этого журналиста – из роддома (<https://vesti-k.ru/v-novogodnyuyu-noch-v-krymu-na-svet-rojavilis-18-detej/>). «Первый звук – и уже на повышенных тонах. В послеродовом отделении собралась целая компания новых людей. Первым родился мальчик. Среди 18 новых людей есть двойня. Эмоции материнства никогда не приобретут словесную форму», – говорит корреспондент почти «хэмингуэвским стилем», рисуя картинку глаголами, без лишних эпитетов. Орзы, кажется, интегрируется в любую компанию, проживает с ней время, отпущенное им на общение. Нет пафоса, нет пропаганды, просто жизнь. Стиль, лишенный высокомерия и официоза, пожалуй, главное достижение этого творческого коллектива.

Утренние включения в прямой эфир происходят из любой точки полуострова. Выпуски выходят в эфир четыре раза в день – «на завтрак, полдник, обед и ужин». За полгода в эфир вышло 438 выпусков программы «Вести Крым».

Но, вместе с тем, можно наблюдать присутствие излишней оценочности, что можно рассматривать как определенные элементы пропаганды [1]. К сожалению, тяга к «желтизне» сопровождается нарушениями журналистской этики. Например, постоянное подчеркнуто уничижительное отношение к Украине: о кораблях – нарушителях границы – «две ржавых «посудины» (специальный выпуск от 25 ноября 2018 г., <https://www.youtube.com/watch?v=el-h9DKUJNs->). «Ржавые старые корабли сопровождалась нашими современными катерами», «украинское руководство совсем лишилось рассудка», «нынешний режим Украины должен быть уничтожен» – такие комментарии сопровождали сюжеты.

Для многих жителей Крыма, у кого за границей полуострова остались близкие, родственники, это – оценочная пропагандистская лексика. Сюжет сопровождался комментариями крымских доморощенных «политологов», повторяющих мысли, уже многократно звучавшие на центральных каналах ([tube.com/watch?v=el-h9DKUJNs](https://www.youtube.com/watch?v=el-h9DKUJNs)). Сюжет о нарушении морской границы транслировался в тот момент, когда развязка событий под Керчью еще не наступила. И украинские, и российские корабли находились в акватории, что создавало некую иллюзию комментария в прямом эфире, ведущие строили различные предположения о том, чем эта нестандартная ситуация закончится. Под видом «эсклюзивно» добытого материала прошла трансляция видео со сценой убийства детей и преподавателей Керченского политехнического колледжа («керченский стрелок»): трупы, кровь, картинка гибели преподавателей и учеников не были скрыты от зрителя эффектом «размыва». «Проблемной зоной» остается и определение целевой аудитории: новости работают для крымчан, но часто в сюжетах отражаются темы и истории, которые для жителей полуострова давно уже не являются новостью. С таким подходом эти новости, скорее, для приехавших новых жителей Крыма или зрителей за пределами полуострова.

Но в целом выпуски «Вестей.Крым» стали в большей степени «домашними», чем новости крымских государственных каналов. В них нет «сервитутности» последних, пиетета по отношению к власти и «мнимоконфликтности» вместо отражения реального положения дел. С другой стороны, «Вести. Крым» внесли «вирус конкуренции» в эфирное пространство. Теперь государственному крымскому каналу-конкуренту нельзя работать хуже. В связи с этим «АНО «ТРК «КРЫМ»» поменяла продюсерскую стратегию, и на протяжении последнего полугодия мы видим значительное улучшение контента. Увеличено новостное вещание, сокращено большое количество авторских программ, у каналов «Крым.24» и «Первый Крымский» появилась современная, более нейтральная, неполитическая компьютерная «одежка», ушли политические ток-шоу, сокращено количество ведущих, которые могут быть «лицами канала», увеличено количество прямых включений, почти не встречаются в эфире сюжеты без стендапов журналистов, изменился сам внешний вид журналистов, их «дресс-код».

Все это говорит о том, что «много конкуренции» не бывает. Совместная работа региональных и федеральных каналов в Крымском телевизионном эфире способствует очевидной трансформации качества контента в интересах аудитории.

Список литературы

1. Казаков А.А. Манипулятивный потенциал поляризованного политического медиатекста: вариант измерения / А. А. Казаков // Вестник Московского университета. Серия 10. Журналистика. 2018. № 6. С. 74–84.

2. Лонская А. Репортаж: от идеи до гонорара: учеб. пособие для студентов вузов / А. Лонская. М.: Аспект Пресс, 2015. 332 с.

ТРАНСФОРМАЦИЯ СЕГМЕНТА РАДИО В ЛОКАЛЬНОЙ МЕДИАСИСТЕМЕ ГОРОДА СЕВАСТОПОЛЯ В ПЕРИОД СМЕНЫ ГОСУДАРСТВЕННОСТИ**Жуков Д.В.***Филиал МГУ имени М.В. Ломоносова в г. Севастополе*

Город Севастополь занял особое место в истории развития радио. Здесь в 1899 году под руководством А. С. Попова, профессора физики Петербургского электроинститута, впервые была установлена постоянная радиосвязь между боевыми кораблями «Капитан Сакен», «Георгий-Победоносец» и «Три святителя»; стало доступно обучение в первой школе радистов; в 1904 году возведена «Сигнальная мачта» – первая в России береговая радиостанция. В 1910 году была сооружена более мощная радиостанция «Севастополь», через которую в 1912–1914 гг. установлена первая дальняя радиосвязь с Лионом, Парижем, Бухарестом и Бизертой. С тех пор радиосвязь в Севастополе стала постоянной.

В 1928 году заработал Севастопольский городской радиотрансляционный узел со студией радиовещания, обслуживавший 864 радиоточки. К началу Великой Отечественной войны их насчитывалось уже 5800. 22 июня 1941 года в 02 ч. 00 мин. по городской радиотрансляционной сети был передан сигнал боевой тревоги. В 4 часа утра контр-адмиралом И. Д. Елисеевым, начальником штаба Черноморского Флота, был отдан первый боевой приказ Великой Отечественной войны, о которой официально по радио было объявлено в 12 ч. 15 мин. 9 мая 1944 года, после освобождения, в разрушенном Севастополе первой восстанавливалась связь – 111 динамиков проводного радио, транслировавшие сводки «Совинформбюро», были установлены на телеграфных столбах. Организация радиовещания в послевоенный период в Севастополе была подчинена Черноморскому флоту. Двучаса в день севастопольцы могли узнать о важных постановлениях, датах воинского объединения, событиях в жизни черноморцев. В 1952 году радиостудия перешла под гражданскую юрисдикцию; в 1955 году относилась к идеологическому отделу Городского комитета партии. Дополнительно к «флотскому», 3 сотрудника обеспечивали 45 минут эфира в сутки. Только в 1959 году редакция получила структурную самостоятельность.

В начале 90-х годов централизованная система севастопольского проводного вещания насчитывала примерно 200 тысяч потребителей. Но к 1996 году количество абонентов сократилось до 68 тысяч: 58 тысяч индивидуальных радиоточек (установленных у населения) и почти 10 тысяч коллективных (на предприятиях и в организациях). Функционировало 120 уличных громкоговорителей. Вещание осуществлялось по трем программам: УР-1, «Маяк» и «Промінь». В 1993 году начала вещание первая севастопольская коммерческая радиостанция «Омега-Полис» на частоте 103,7 МГц в УКВ (FM)-диапазоне. Развитие FM-вещания в городе Севастополь можно условно разделить на три периода:

1. Создание местных радиостанций.
2. Сетевое партнерство.
3. Украинизация через сетевое партнерство.

Особо отметим, что если второй период обуславливался экономическими причинами и хозяйствующий субъект, учреждавший местную редакцию, самостоятельно выбирал сетевого партнера (в основном, вещателей из Москвы), а также сохранял наполнение региональных врезок оригинальным местным контентом, то третий период больше характеризовался политическим давлением Украины на СМИ региона. Радиостанция и объемы ее ретрансляции, язык вещания и квота регионального продукта, допустимый объем вещания на негосударственном (русском или национальных меньшинств) языке, доля национального украинского продукта теперь строго регламентировались условиями Лицензии на вещания, получаемой радиоккомпанией в порядке конкурсной процедуры в Национальном совете Украины по вопросам телевидения и радиовещания. Можно констатировать, что к 2014 г. произошла полная украинизация радиозэфира.

В первых числах марта 2014 году группа энтузиастов, возглавляемая А. А. Барулиным, собравшим бывших сотрудников радио «Омега-Полис», при технической поддержке начальника цеха «Севастополь» РТПЦ Крыма А. А. Ерисова и заместителя директора по техническим вопросам «Независимого телевидения Севастополя» С. В. Майкина «на коленях» ровно за 3 дня собрали радиостудию, наладили канал связи с передающим центром и 11 марта вышли в эфир на частоте 102,0 FM (бывшее радио «Бриз» ВМС ВС Украины). Последние 15 минут каждого часа в прямой эфир выходили оперативные информационные выпуски «Севинформбюро». С апреля 2014 года эфир

дополнили ежедневные выпуски информационной радиопрограммы «Отражение» телестудии Черноморского флота. Основной же контент радио «Севинформбюро» составляла ретрансляция радиостанции «Вести FM». Отметим, что таким образом и организована работа региональных редакций федеральной радиостанции, относящихся к структуре ВГТРК. «Севинформбюро» стала первой российской радиостанцией во вновь российском Севастополе.

С 4 сентября 2017 года на частоте 90,8 FM на волне «Вести FM» в радиозфир ежедневно выходят 12 выпусков длительностью по 3,5 минуты каждый информационной программы «Вести Севастополь». В выходные дни телерадиокомпания «Севастополь», ставшая первым официальным структурным подразделением на Крымском полуострове холдинга ВГТРК, транслирует по радио 2 интервью хронометражем 15 минут. В ноябре 2017 года на частоте 102,0 в севастопольском эфире начала работу радиостанция «Севастополь FM» ГАУ «Севастопольская телерадиокомпания». Сегодня это единственная полноформатная самопрограммируемая севастопольская радиостанция с круглосуточным вещанием. Формат радиостанции: смешанный CHR/Rhythmic, Hot AC, соотношение информации и музыки 20/80.

«История развития Севастополя в XX веке неразрывно связана со становлением отечественной науки радиосвязи, конструкторских разработок и массовым производством средств связи для всех народохозяйственных направлений и оборонного сектора» – пишет В. И. Илларионов, известный севастопольский журналист, в публикации «Севастополь – город радио?» на страницах газеты «Слава Севастополя» от 14.08.2013 г. Печально констатировать, но особое место Севастополя в приведенном контексте так и осталось в прошлом веке. В настоящее время радио занимает лишь незначительное место в структуре СМИ города.

ТРАНСФОРМАЦИЯ ПРОФЕССИОНАЛЬНЫХ КОМПЕТЕНЦИЙ ЖУРНАЛИСТОВ РЕГИОНАЛЬНОЙ ПРЕССЫ (НА ПРИМЕРЕ СЕВАСТОПОЛЬСКОГО ИНФОРМАЦИОННО-АНАЛИТИЧЕСКОГО ИНТЕРНЕТ-РЕСУРСА «ПРИМЕЧАНИЯ»)*Маркелов К.В.**Филиал МГУ имени М.В. Ломоносова в г. Севастополе*

Актуальность предлагаемой темы определяется необходимостью расширения профессиональных компетенций журналистов региональной прессы, вызванной появлением новых реалий профессиональной деятельности, к которым многие журналисты-практики оказались не готовы. Современное научное состояние данной темы можно охарактеризовать как фрагментарное и эклектичное. В последнее время появились публикации, в которых частично затрагивалась эта тема [1; 2; 3], но их явно недостаточно для полномасштабного научного осмысления тех трансформаций в российской региональной прессе, которые произошли за последние годы.

Цель исследования: выявление основных направлений трансформации профессиональных компетенций журналистов российской региональной прессы на основе анализа профессиональной деятельности журналистов информационно-аналитического Интернет-ресурса «Примечания» (г. Севастополь).

Задачи исследования:

- выявить основные проблемные зоны формирования профессиональных компетенций журналистов региональной прессы;
- обозначить основные направления трансформации компетенций современных пишущих журналистов-региональщиков;
- обозначить перспективы преодоления профессиональной некомпетентности журналистов региональной прессы.

Профессиональные компетенции журналистов региональной прессы за последний пять лет претерпели существенные изменения. Для примера мы рассмотрим трансформацию компетенций пишущих журналистов ежедневного городского информационно-аналитического Интернет-ресурса «Примечания», основной читательской аудиторией которого являются жители Севастополя.

Данный ресурс существует с весны 2014 года. Все это время он являлся оппозиционным по отношению к губернатору и правительству города, что позволяло поддерживать достаточно высокую популярность у местного населения в течение последних четырех лет (в среднем на ресурс заходят более 600 000 уникальных посетителей в месяц, что является хорошим показателем для города с населением около полумиллиона человек). Популярность издания поддерживалась за счет антикоррупционных расследований.

Можно выделить три проблемные зоны трансформации профессиональных компетенций журналистов информационно-аналитического Интернет-ресурса «Примечания».

Первая проблемная зона – профессиональная перегруженность. Штат «Примечаний» относительно небольшой, всего пять человек, включая выпускающего редактора. И на этих сотрудников приходится колоссальная профессиональная нагрузка. В среднем каждому пишущему журналисту приходится делать по три, иногда по четыре материала в день. Главный редактор, и еще как минимум один сотрудник, работающий над «темой дня», зачастую засиживаются в редакции до поздней ночи, и их фактический рабочий день может составлять 12–14 и более часов в сутки. Выпускающий редактор ставит материал на сайт после того, когда тот отредактирован главным редактором. Это может случиться в любое время, в том числе и ночное, в зависимости от актуальности материала. Отказ от «сверхурочки» ведет к моральному осуждению со стороны руководства («ты подставляешь редакцию») и в конечном итоге сказывается на зарплате.

Вторую проблемную зону можно определить как вынужденная тематическая «всеядность». Журналист «берет в работу» не ту тему, которую знает лучше, а ту, которая более актуальна. Складывается следующий стиль работы редакции: «все занимаются всем». Индивидуальный стиль письма нивелируется. В текстах, написанных штатными сотрудниками, доминирует сухой новостной язык, и зачастую создается впечатление, что все материалы написаны по единому шаблону и одним человеком, по принципу моноблога. Это кардинально меняет миссию журналиста. Из «творца» он превращается в легко заменяемый «винтик», что не может не сказываться на его самооценке и психологическом статусе.

И наконец, третья проблемная зона – это вынужденный транспрофессионализм. Современным российским журналистам региональных медиа приходится осваивать новые профессии и сферы деятельности: онлайн-маркетолог, блогер, юрист и другие. В современных редакциях стали появляться новые традиции и неписанные правила. Одним из таких правил является необходимость заниматься продвижением в социальных сетях информационного продукта того издания, в котором журналист работает. Предполагается, что журналист должен вести свою страничку сразу в нескольких социальных сетях, постить там наиболее актуальные уже опубликованные материалы, вести видеоблог на хостинге «Ютуб» и продвигать в своих кастах проблематику Интернет-ресурса. В некоторых редакциях существует даже что-то вроде негласного соревнования между сотрудниками – кто интереснее и эффективнее это сделает. В последнее время стала появляться еще одна набирающая обороты тенденция в региональной журналистике – персональная деятельная ответственность журналиста за опубликованные им материалы. В случае подачи на Интернет-ресурс судебного иска о клевете, распространении слухов, разжигании розни и т. д., на судебное разбирательство со стороны СМИ могут послать не профессионального адвоката, а именно того журналиста, публикация которого побудила истца к судебной тяжбе. При современном шатком положении оппозиционных региональных изданий в статусе ответчика может оказаться любой журналист, работающий в жанре расследования, и такой журналист должен быть хорошо юридически подкован.

Отсюда можно вывести три основных направления трансформации профессиональных компетенций журналистов региональной прессы: 1) умение работать с более высокой интенсивностью при сохранении прежнего уровня профессионализма (делать больше без потери качества); 2) тематический универсализм (писать на любую тему, быстро в нее погружаясь); 3) транспрофессионализм (осваивать новые необходимые для работы в журналистике профессии и смежные виды деятельности).

Вывод: в современной системе профессиональной переподготовки перспективным направлением является создание курсов повышения квалификации для журналистов-региональщиков с акцентом на получение ими навыков онлайн-маркетинга, блогерской и юридической деятельности, что будет способствовать их профессиональному росту.

Список литературы

1. Ефремов Д. А. Новые технологии как фактор эволюции региональной прессы / Д. А. Ефремов // Журналистика в 2017 году: творчество, профессия, индустрия: сб. материалов междунар. науч.-практ. конф.(г. Москва, 5–8 февр. 2018 г.). М.: МедиаМир, 2018. С.310–311.
2. Колмогорова А. А. Основные проблемы и тенденции развития медиа в Крыму / А. А. Колмогорова, Д. В. Приходько, Г. Г. Щепилова //СМИ Крыма и Севастополя в медиасистеме России: сб. ст. / под ред. Д. В. Жукова, Г. Г. Щепиловой. М.: МедиаМир, 2018. С.113–127.
3. Свитич Л. Г. Повестка дня городских газет / Л. Г. Свитич, О. В. Смирнова, А. А. Ширяева, М. В. Шкондин //Журналистика в 2017 году: творчество, профессия, индустрия: сб. материалов междунар. науч.-практ. конф.(г. Москва, 5–8 февр. 2018 г.). М.: МедиаМир, 2018. С. 297–299; и другие работы.

**ФОРМИРОВАНИЕ ОБРАЗА ВОЙНЫ В ОТЕЧЕСТВЕННЫХ СРЕДСТВАХ МАССОВОЙ
ИНФОРМАЦИИ***Мельников В.А.**Филиал МГУ имени М.В. Ломоносова в г. Севастополе*

Журналистика внесла большой вклад в создание образов как мировых, так и локальных военных конфликтов, которых было немало в истории человечества. Это вызвано прежде всего стремлением общества знать, что происходило и происходит на той или иной войне. Сегодня эта тематика становится вновь актуальной в связи с неоднократными и постоянными попытками переписать историю, изменить отношение к таким знаковым событиям в истории человечества, как, например, Великая Отечественная война (1941–1945), то есть создать иной образ ее восприятия как в нашей стране, так и за рубежом.

Как отмечают многие исследователи, красноречивее и убедительнее всего о все возрастающей активности СМИ в освещении вооруженных конфликтов последних двух десятилетий свидетельствуют данные о присутствии военных корреспондентов на театрах военных действий. Так, если войну в Персидском заливе в 1991 г. освещали около 1,5 тыс. журналистов, то в 1999 г. события Косовского кризиса фиксировали около 3,8 тыс. военных корреспондентов [2, с. 1]. Несколькими годами позже пресс-служба Вооруженных сил США в Багдаде аккредитовала уже более 6 тыс. представителей СМИ из разных стран [14, с. 25].

В трактате «Государь» Н. Макиавелли обозначил один из принципов создания образа, который кратко можно сформулировать как «Не быть, а казаться»: «... нет необходимости обладать всеми добродетелями, но есть прямая необходимость выглядеть обладающим ими» [7, с. 62].

Позже ученые разных эпох пытались внести свой вклад в разработку теорий формирования образа личности, власти, территории, действия, в том числе и военного конфликта. Так, Г. Тард, Г. Лебон, К. Юнг и другие представители этого направления брали за основу поведенческие реакции людей, что позволяло выработать механизмы управления ими. Д. Рисмен исследовал социальные характеры и принципы формирования современного массового общества; У. Липпман разрабатывал концепцию общественного мнения. Особое место в этом ряду занимают ученые-семиотики Ю. Лотман, Р. Барт, У. Эко, теоретически обосновавшие понятия «миф», «знак» и «символ». По их мнению, именно образ можно рассматривать как своеобразный язык культуры, представляя собой семантический текст, «сумму коннотативных означаемых, задающих латентный идеологический уровень дискурса» [1, с. 53].

Существенный вклад в разработку понятия «образ» и изучения роли журналистики в его создании внесли современные отечественные ученые. Теоретические разработки Е. Б. Перельгиной выделяют символическую природу образа. Она рассматривает этот феномен как «символический образ субъекта, создаваемый в процессе субъект-субъектного взаимодействия» [9, с. 23]. И. В. Варламова, суммируя теоретические аспекты формирования образа и структурируя его характеристики, исследуя роль журналистики в его формировании и механизмы действия прессы на примере Чувашской республики, показывает, каким образом они используются в профессиональной деятельности журналиста [1].

Таким образом, можно констатировать, что иерархическая структура концепта любого образа, в нашем случае это «образ войны», образована базовыми узлами, между которыми осуществляется взаимосвязь. Это позволяет выявить важные содержательные характеристики образа войны, а именно «интеллектуальный и эмоциональный компоненты» [11]. Интеллектуальные компоненты образа включают в себя рациональное, логическое осмысление явления, а «эмоциональные компоненты отражают чувства и эмоциональное отношение к войне» [6, с. 3].

В. В. Серебряников, объясняя данный факт, отмечает, что люди, включенные в процесс управления, находятся ближе «к точкам пересечения информационных потоков», поэтому обладают большей информацией. А у лиц, не принимающих непосредственное участие в принятии решений, образ войны формируется под влиянием пропаганды [12, с. 11–12]. Именно поэтому массовое общественное сознание в процессе формирования образа войны в большей мере ориентировано на закономерности «психологии толпы» и базируется в основном эмоциональные компоненты [5, с. 85–94].

Как считают многие специалисты, средства массовой информации в настоящее время становятся нелетальным оружием в процессе ведения как реальной, так и информационной войн [3; 4; 10].

В этом случае, как считает С. А. Михайлов, «общественные потребности в информации удовлетворяются СМИ в той степени и в том объеме, которые характерны для конкретной отдельной страны во вполне определенных исторических условиях» [8, с. 12].

По мнению Т. Доминиковски, «именно военные репортажи с мест сражений способствовали не только появлению новых СМИ, но и росту их тиражей» [13]. Важным событием, способствующим качественному становлению военной журналистики, формирующей образ войны, стала Крымская кампания 1853–1856 гг.

Роль только зарождающейся военной журналистики в то время бала велика. Одними из первых русских военных корреспондентов были Николай Сокальский, Николай Берг и Аркадий Столыпин, которые ежедневно присылали с поля боя свои сообщения. Здесь родились «Севастопольские рассказы» Л. Н. Толстого как журнальные статьи. Им противостояли с английской стороны корреспондент В.Х. Рассел, который писал о военных действиях на подступах к Севастополю, и журналист Роджер Фентон, который прибыл в британские войска с передвижной фотолабораторией с целью, как считают исследователи, «показывать скорректированную картину войны» [13].

Список литературы

1. Варламова И. В. Формирование современного образа республики средствами массовой информации Чувашии: автореф. дис. ... канд. филол. наук: 10.01.10 / Варламова Ирина Владимировна. М., 2015. 30 с.
2. Волковский Н.Л. Журналистика в информационных войнах (Исторические истоки и современные тенденции): дис. ...д-ра филол. наук:10.01.10 / Волковский Николай Лукьянович. СПб., 2003. 641 с.
3. Грачев Г. В. Информационно-психологическая безопасность личности: состояние и возможности психологической защиты / Г. В. Грачев. М.: Изд-во РАГС, 1998. 125 с.
4. Гриняев С. Н. Интеллектуальное противодействие информационному оружию / С. Н. Гриняев. М.: СИНТЕГ, 1999. 232 с.; Расторгуев С.П. Философия информационной войны / С. П. Расторгуев. М.: Вузовская книга, 2001. 301 с.
5. Забелина Н. Ю. Бельгийские союзники в восприятии британцев во время Первой мировой войны / Н. Ю. Забелина // Вестник МГУ. Секция «История». 2010. № 1. С. 85–94.
6. Забелина Н. Ю. Враги и союзники в восприятии британцев в годы Первой мировой войны: автореф. дис. ... канд. истор. наук: 07.00.03 / Забелина Наталия Юрьевна. М., 2011. 24 с.
7. Макиавелли Н. Государь / Н. Макиавелли. М.: АСТ, 2007. 976 с.
8. Михайлов С. А. Современная зарубежная журналистика: правила и парадоксы / С. А. Михайлов. СПб.: Изд-во Михайлова В.А., 2002. 448 с.
9. Перелыгина Е. Б. Психология имиджа: учеб. пособие / Е. Б. Перелыгина. М.: Аспект Пресс, 2002. 223 с.
10. Прокофьев В. Ф. Тайное оружие информационной войны / В. Ф. Прокофьев. М.: СИНТЕГ, 1999. 232 с.
11. Сеньявская Е.С. Образ войны как феномен общественного сознания [Электронный ресурс] / Е. С. Сеньявская. Режим доступа: https://www.ereading.by/chapter.php/1019663/11/Senyavskaya_Psihologiya_voyny_v_H_veke._Istoricheskiy_opyt_Rossii.html (дата обращения: 15.01.2019).
12. Серебрянников В. В. Социология войны / В. В. Серебрянников. М.: Науч. мир, 1997. 397 с.
13. Dominikowski Th. Massenmedien und Massenkrieg Historische Annäherungen an eine unfriedliche Symbiose [Электронный ресурс] / Thomas Dominikowski. Режим доступа: https://link.springer.com/chapter/10.1007/978-3-322-90833-9_2 (дата обращения: 10.12.2018).
14. Foerstel H. N. Killing The Messenger: Journalists at Risk in Modern Warfare / Herbert N. Foerstel. – Westport : Praeger, 2006. P. 25.

**ОЦЕНКА ЦИТИРОВАНИЯ НАУЧНЫХ ОРГАНИЗАЦИЙ СЕВАСТОПОЛЯ В
ФЕДЕРАЛЬНЫХ СМИ***Петухов С.А.**Филиал МГУ имени М.В. Ломоносова в г. Севастополе*

После возвращения в состав Российской Федерации научные учреждения Севастополя, использующие госфинансирование для выполнения научно-исследовательских, опытно-конструкторских и технологических работ, были обязаны зарегистрироваться и ежегодно подавать отчеты в Федеральную систему мониторинга научных организаций (ФСМНО) [2]. С 2014 года по данным отчетов в ФСМНО правительством ежегодно проводится выборочный анализ деятельности научных организаций (по 15% различной ведомственной принадлежности), которые ранжируются по категориям. К первой категории относят лидеров, ко второй — стабильные научные организации, демонстрирующие удовлетворительную результативность; к третьей категории — научные организации, утратившие научный профиль и перспективы развития.

В 2014-2018 годах в ФСМНО зарегистрировались Севастопольский государственный университет; два института Российской Академии наук: Морской гидрофизический институт (Гидрофизин) и Институт морских биологических исследований имени А. О. Ковалевского (ИМБИ); Институт природно-технических систем (ИПТС) ФАНО; Государственный историко-археологический музей-заповедник «Херсонес Таврический» Минкультуры. Данные по Севастопольскому отделению Государственного океанографического института имени Н. Н. Зубова (СО ГОИН) Росгидромета, а также по четырем из пяти филиалов государственных университетов в Севастополе входят в отчеты головных вузов ФСМНО. Филиал МГУ им. М. В. Ломоносова в г. Севастополе интегрирован в Интеллектуальную систему тематического исследования научно-технической информации (ИСТИНА) МГУ им. М. В. Ломоносова. ЧВВМУ им. П. С. Нахимова, как и другие вузы Минобороны, не участвует в ФСМНО. Данные по остальным опытно-конструкторским, проектно-изыскательским, культурно-просветительским и другим ведомственным организациям и филиалам в Севастополе в ФСМНО отсутствуют.

Процесс интеграции ученых Севастополя в российскую науку продолжается, но основные научные организации города уже присутствуют в ФСМНО и не дают оснований для отнесения их к третьей категории. У них неплохие на общероссийском фоне показатели по таким критериям, как результаты исследовательской деятельности (РИД), использование РИД, подготовка кадров (подготовка и защита кандидатских и докторских диссертаций), число публикаций и их цитирование в Web of Science, Scopus, РИНЦ, Google Scholar, ERIH. В Севастополе издается 10 периодических научных журналов (для сравнения: в городе выходят 7 печатных общественно-политических СМИ), все они включены в систему РИНЦ, а часть из них — в Web of Science. Регулярно выходят сборники трудов и монографии ученых СевГУ, Филиала МГУ в г. Севастополе, институтов РАН, часть исследований публикуется в международных научных изданиях. Об исследованиях севастопольских ученых знают в научном сообществе страны и мира, благо научные коммуникации в мире работают на принципе саморегулирования, и авторитет ученого и его работ в научном сообществе зависит только от их актуальности и качества.

Иная ситуация с медийными коммуникациями научного сообщества с обществом в целом. В ФСМНО среди 8-ми макропоказателей эффективности работы научной организации есть и такой на первый взгляд не вполне научный показатель, как «Популяризация науки и технологий». Эффективность работы оценивается по: а) количеству научно-популярных публикаций, выполненных сотрудниками организации; б) количеству положительных и нейтральных упоминаний организации в СМИ федерального уровня: а) печатных изданиях, теле- и радиоСМИ, б) в интернет-изданиях.

Причина заинтересованности руководства страны в максимально широком пиаре достижений российской науки в федеральных и мировых СМИ понятна. Госинвестиции в отечественную науку за последние годы составили триллионы рублей, хедлайнером новостей о самых крупных инвестициях выступает, как правило, президент РФ. Также априори ясно, что не научно-популярные статьи ученых, а именно ИЦ (индекс цитирования) в федеральных печатных изданиях, теле-, радио- и интернет-СМИ является ключевым для оценки научных учреждений в ФСМНО по данному показателю. Ведь число научно-популярных публикаций ограничено сравнительно небольшой емкостью платформ научно-популярных изданий, а их аудитория сравнительно узкая. ИЦ в СМИ у лидеров

среди научно-популярных изданий на два порядка ниже, чем, например, у каждого из «большой тройки» информагентств – РИА «Новости», ТАСС и «Интерфакса».

Мы проанализировали эффективность научных организаций Севастополя по ИЦ в федеральных СМИ за период 2015–2017 гг. (более поздние данные ФСМНО отсутствуют). В 2017 году лидировал Севастопольский государственный университет (ИЦ в федеральных печатных изданиях, теле- и радиоСМИ – 241; в интернет-изданиях – 1771) с тенденцией ежегодного возрастания ИЦ в указанный период. На втором месте Государственный историко-археологический музей-заповедник «Херсонес Таврический» (ИЦ в федеральных печатных изданиях, теле- и радиоСМИ – 1194; в интернет-изданиях – 263); тенденции не отмечаются, в ФСМНО учреждение зарегистрировалось только в 2018 году. На третьей позиции с большим отрывом — Институт природно-технических систем (ИЦ в федеральных печатных изданиях, теле- и радиоСМИ – 13; в интернет-изданиях – 5), тенденция к снижению ИЦ (в 2014 году показатели были 5 и 16 соответственно). Далее следует Институт морских биологических исследований имени А. О. Ковалевского РАН (показатели ИЦ — 13 и 5 соответственно), тенденция не прослеживается, в предыдущие годы ИМБИ не включало ИЦ в СМИ в отчеты в ФСМНО. Замыкает рейтинг Морской гидрофизический институт РАН (ИЦ — 4 и 1 соответственно). Ранжировать по ИЦ в федеральных СМИ филиалы университетов в Севастополе (включая Филиал МГУ) не представлялось возможным по указанной выше причине.

Если сравнивать показатели ИЦ научных организаций Севастополя в федеральных СМИ с общероссийскими, то только СевГУ и «Херсонес Таврический» заметны на российском медийном поле, остальные ученые Севастополя для подавляющего большинства россиян словно не существуют. Это не столько вина руководства научных организаций города, сколько результат общего состояния медийных коммуникаций российской науки с обществом. Причины этого рассмотрены в другом нашем исследовании [1]. Сейчас предпринимаются на уровне Минобрнауки, Президиума РАН и российской Ассоциации коммуникаторов в сфере образования и науки меры по исправлению сложившейся ситуации. Это потребует в ближней перспективе квалифицированных кадров научных коммуникаторов, которых для Севастополя никто специально готовить не будет. Это относится к компетенции университетов и научных институтов города, которые совместно могут такие кадры готовить уже сегодня.

Список литературы

1. Петухов С. А. Трансформация научной коммуникации под влиянием госрегулирования / С. А. Петухов // Журналистика в 2018 году: творчество, профессия, индустрия: сб. материалов междунар. науч.-практ. конф. (г. Москва, 6–8 февр. 2019 г.). М.: Фак. Журн. МГУ, 2019. С. 556–557.
2. Федеральная система мониторинга результативности деятельности научных организаций, выполняющих научно-исследовательские, опытно-конструкторские и технологические работы [Электронный ресурс]. Режим доступа: <http://www.sciencemon.ru/> (дата обращения: 19.01.2019 г.).

ЭКРАНИЗАЦИЯ КАК ВИЗУАЛИЗИРОВАННЫЙ ТЕКСТ*Риснянская Т.С.**Луганская государственная академия культуры и искусств имени М. Матусовского, г. Луганск*

Актуальность исследования обусловлена тем, что в современном мире все большую роль в формировании мировоззрения людей играет визуальная культура. Развитие информационных технологий и визуализация информации оказывают большое влияние на характер и содержание культуры в целом и телевидения в частности. Телевидение, с одной стороны, является средством трансляции культуры: отображает реалии современного мира, жизненные позиции и установки, с другой – эффективным способом воздействует на людей. Именно поэтому изучение экранизации литературных произведений с точки зрения визуализации текста является актуальным для современного телевидения.

Исследование проблематики переложения произведений художественной литературы языком экранного искусства обширно и давно привлекает внимание исследователей различных областей наук, как лингвистов, психологов, литературоведов, так и киноведов. Исследованием данной темы занимались Ю. Тынянов, В. Шкловский, Б. Эйхенбаум С. Эйзенштейн. Позднее, с появлением звука в кино, более подробно стали изучать этот вопрос Р. Арнхейм, Б. В. Петренко, И. Сэпман. Данная проблема рассматривалась в работах А.Варганова, Н.В.Крючечникова, В. Михалковича, И.И.Шиловой [7;13;19; 23]. В 60–70-е годы появилось новое направление семиотики кино Ю. М. Лотман, Ж. Митри, С. Г. Тер-Минасова и др. [14;15;17; 22]. Вопросы многосерийных художественных телевизионных фильмов рассматривались в книгах и статьях Ю. А. Богомолова, А. С. Варганова, С. А. Зайцевой и др. [6;7; 9;10].

С наступлением новой, так называемой визуальной, эпохи обнаруживается изменение современных способов восприятия информации от вербальных к визуальным, образным. Окружающая среда наполнена множеством визуальных образов, которые встречаются в повседневности. Восприятие окружающего мира становится все более опосредованным его изображениями. Визуальное восприятие заменяет и дополняет текстовое. В ходе этого процесса современный мир меняется, ежесекундно заменяется изображениями. Большая часть из того, что человек видит, заранее подготовлено образами, полученными его сознанием через медийную сферу. Массовость изображения в современной культуре приводит к тому, что мы наблюдаем окружающую среду через образные стереотипы.

В этом ключе роль телевидения является особенно значимой, поскольку данный вид искусства посредством визуализации образов побуждает к интеллектуальному и эмоциональному восприятию и сопереживанию. На экране слово и образ равноценны и тесно граничат друг с другом, и одно дополняет другое эмоционально и интеллектуально. Так как телевидение по своей природе искусство синтетическое – на его изменения влияли и преобразования, новшества в других видах искусства, которые тесно связаны с телевидением и элементы, которых оно в себя включает. Но самое большое влияние на развитие телевидения оказала литература.

Переложение литературных произведений на киноязык, «оживление» книг, песен, стихов на экране имеет успех в настоящее время. Успех или провал такого переложения зависит от удачной визуализации текста. Экранизация как визуализированный текст легче воспринимается обществом визуального потребления, чем книга, рассчитанная на вдумчивого, глубоко мыслящего читателя. Просмотр фильма занимает намного меньше времени, чем прочтение книги, и отбирает меньше усилий. Задачей телевидения как феномена культуры является влияние на чувства зрителя – побудить его к сопереживанию, целому спектру различных эмоций. Когда задача выполнена, то следующий шаг – анализ человеком возникших эмоциональных потрясений, которые формируется в мысли и слова. Тогда аудитория начинает искать ответы на вопросы, чтобы выявить смысл увиденного, начинает выдвигать собственные версии. Следовательно, увиденное на экране будет иметь продолжение в зрительском сознании, оставляя след в его мыслительной и творческой деятельности.

На основе литературного произведения творческая группа телефильма определяет главную идею будущего произведения и разрабатывает тактику и стратегию. Процесс визуализации начинается на самой ранней стадии работы, где слова трансформируются в образы. Совершенно ясно, что способы выразительности визуализации в телеискусстве при помощи языка экрана играют решающую роль в диалоге со зрителем. Эти визуальные приемы могут иметь любую форму, и не существует

границ, где они заканчивают свое воздействие на все компоненты постановки, например, литературную основу, игру актёров, музыкальное сопровождение, декорации и другие.

Цель настоящего исследования – выделить и обозначить ряд проблем, которые возникают при взаимодействии телевидения, кино и литературы, особенностях адаптации литературного текста для киноповествования и предложить пути их решения.

Мы обнаружили ряд проблем, связанных с нашей темой.

1. Первой и самой главной проблемой является неудачно проработанный литературный сценарий как основа и фундамент будущего телефильма. Это причина, по которой фильм будет разрушаться в процессе работы над ним. Стоит четко различать: прозаический текст и драматическое произведение, понимать структуру оформления и особенности кинотекста, что поможет решить проблемы с визуализацией образов, действий и всего сюжета литературного произведения. Во все времена телевидение решало для себя ключевой вопрос о соотношении внутреннего и внешнего – содержания и его визуального воплощения. Слово всегда спорило со сценическим решением, поэзия – с музыкой, литературный персонаж – с индивидуальностью актера. Преимущественно та или иная составляющая телевизионного искусства выходила на передний план, что приводило в возмущение идеологов конкурирующей стороны. Несмотря на высокий уровень технического оснащения, разнообразие художественных и технических приемов, достаточно долгий путь развития кинематографа, а затем и телевидения, опыт и наработки специалистов, современное телевидение имеет свои недостатки. В большинстве случаев это касается именно структуры сценария телефильма, кинотекста, где и находится главная ошибка.

Телефильм, в основе которого лежит кинотекст, – это система знаков. Эти знаки бывают: вербальными и невербальными, лингвистическими и нелингвистическими. Под знаками стоит понимать не только слова, которые впоследствии звучат в телефильме в качестве закадрового или внутрикадрового текста, шумов и музыки. Это и действия, и прочая нелингвистическая информация, изложенная в кинотексте, которая в последующей визуализации будет иметь совершенно иную форму.

2. Важно понимать, что текст и кинотекст – различные явления и текст является составляющей кинотекста. Это явление рассмотрено многими искусствоведами и учеными. Отметим, что в своих выводах они во многом сходятся. Конечно, при трансформации текста прозаического произведения в кинотекст, объемы сокращаются даже не вдвое: исключаются описания чувств, мыслей персонажей, слова автора, эпитеты, метафоры и сравнения, ремарки, лирические отступления, сложные предложения заменяются простыми, сокращается и текст персонажей. Но при всем этом не изменяется тема, идея, сверхзадача, которые определил автор. Остается неизменным сюжет истории, ключевые события, перипетии, конфликт. Может измениться лишь виденье с точки зрения режиссера. Брать в основу сюжета будущего телефильма какое-либо литературное произведение больших или малых форм стало самым быстрым, удобным и проверенным способом производства игровых телефильмов, телесериалов. Зритель не читал книгу, а *смотрел* ее. Но мало выбрать книгу – необходимо сделать ее удобной для использования в кино. Переложить ее на киноязык – написать киносценарий. «Шекспир и телесериалы функционируют по одним и тем же базовым правилам, лежащим в основе каждой драматической конструкции» [18].

3. Экранизируют, как правило, и прозу, и драму, литературу любых жанров, направлений и объемов. Существует несколько видов самой экранизации. Принадлежность к тому или иному из них зависит от способа переложения литературного произведения на язык экрана. В работе с прозой и драмой как основой будущего телефильма так же существуют различия. Экранизировать драму проще – она изначально написана в доступной форме и подходит для работы как в театре, так и в кино. А вот с прозаическим произведением необходимо потрудиться и переструктурировать его в драматическое. При этом, конечно, желательно не потерять основную тему, идею и сверхзадачи литературного произведения, сюжет и атмосферу, характеры и речь персонажей, прочие детали. Успех фильма зависит именно от удачной переработки текста книги в киносценарий. Нужно знать законы, способы, приемы, правила и методы работы с такими текстами. Далее важно уметь визуализировать этот текст. Удачное переложение образов на экран, воссоздание окружающей обстановки решает все. Плохо, когда литературная основа фильма намного интереснее; лучше, если картинка соответствует тексту или превосходит его. Глубоко отобразить в фильме авторский стиль писателя при помощи мастерства режиссера-кинорежиссера и донести до зрителя основную мысль автора – это талант.

4. В Россию импортировано большое количество иностранных фильмов, названия которых, как и весь фильм, представлены на языке оригинала и, для того чтобы фильмы были показаны на экранах, их необходимо для наших зрителей перевести на русский язык. Адаптацией фильмов для русских

зрителей занимают профессионалы, но, несмотря на это, могут возникнуть ошибки в переводах. Можно, например, заметить тенденцию к такому переводу названий фильмов, которые не соответствуют оригинальным. Главной причиной ошибочных переводов является непонимание смысла оригинальных названий и, что немаловажно, различия в культурах разных народов. Используя данную стратегию, переводчики уже могут проявить себя и свою неординарность, оригинальность мышления. Их главная задача: внося изменения, не нарушить смысл и не изменить его. Чтобы успешно выполнить перевод, переводчик должен обладать множеством качеств, так как в процессе перевода не только слова передают смысл: речь идет о переводе с одного языка на другой множества невербальных элементов, которые находятся за чертой лингвистических знаний и аналогий. В еще большей степени это утверждение оказывается верным в том случае, когда сфера, над которой работает переводчик, ограничена и содержит в себе много сложных моментов, как, например, перевод субтитров. Мастерство переводчика выражается в способности в нескольких строках уместить сказанное и несказанное, очевидное и подразумеваемое в речи.

Перевод как один из видов языковой деятельности – это процесс адекватной и полноценной передачи мыслей, высказанных на одном языке, средствами другого языка. Адекватный и полноценный перевод в фильме-экранизации обуславливает правильную, точную и полную передачу особенностей и содержания подлинника и его языковой формы с учетом всех особенностей структуры, стиля, лексики и грамматики, в сочетании с безукоризненной правильностью языка, на который делается перевод. С точки зрения функциональной и коммуникативной направленности принято различать несколько видов перевода. Перевод кинофильмов по большей части относится к художественному переводу.

Таким образом, можно сделать вывод, что влияние на зрителя образов экранной культуры напрямую зависит от совокупности использованных средств языка киноискусства. Внедряя в свой арсенал художественные приемы смежных кинематографу видов искусства, режиссеры наделяют их кинематографической четкостью и точностью использования. Можно сделать вывод о том, что основные драматургические элементы выстраиваются в соответствии с заложенной автором матрицей. Фильмы, где драматургическая основа является смыслообразующим фактором, следуют за диктующей свои условия коллизией, являющейся доминантой.

Список литературы

1. Аносова Н. А. О киногоичности прозы XIX века (на материале французской классической литературы) / Н. А. Аносова. М.: ВГИК, 1990. 74 с.
2. Арнхейм Р. В защиту визуального мышления / Р. Арнхейм // Новые очерки по психологии искусства. М.: Искусство, 1994. С. 156.
3. Арнхейм Р. Кино как искусство / Р. Арнхейм. М.: Изд-во ин. лит., 1960. 207 с.
4. Арутюнян С. М. Экранизация литературных произведений как специфический тип взаимодействия искусств / С.М. Арутюнян. М.: МГУ, 2003. 234 с.
5. Бахтин М.М. Проблема текста. Опыт философского анализа / М. М. Бахтин // Вопросы литературы. 1976. № 10. С. 122–151.
6. Богомолов Ю. Звуковой кинематограф: предпосылки и последствия / Ю. Богомолов // Экранные искусства и литература: Звуковое кино. М.: Наука, 1994. С. 5–18.
7. Варганов А. Образы литературы в графике и кино / А. Варганов. М.: Изд-во АН СССР, 1961. 312 с.
8. Задорнова В. Я. Восприятие и интерпретация художественного текста / В. Я. Задорнова. М.: Высш. школа, 1984. 152 с.
9. Зайцева Л. А. Кино и литература / Л. А. Зайцева. М.: Знание, 1968. 41 с.
10. Зайцева Л. А. Проблемы современной экранизации / Л. А. Зайцева // Зримое слово. Кино и литература: диалектика взаимодействия. Л.: Искусство, 1985. С.60–93.
11. Зархи А. Мотив, который мы избрали / А. Зархи // Сов. экран. 1968. № 24. С. 12.
12. Заслонова Е. Н. Экранизация русской классики в современном советском кинематографе / Е. Н. Заслонова. М.: ВГИК, 1984. 34 с.
13. Крючечников Н. В. Слово в фильме / Н. В. Крючечников. М.: Искусство, 1964. 195 с.
14. Лотман Ю. Диалог с экраном / Ю. Лотман, Ю. Цивьян. Таллин: Изд. Александра, 1994. 214 с.
15. Лотман Ю.М. Семиотика кино и проблемы киноэстетики / Ю. М. Лотман // Лотман Ю. М. Об искусстве. СПб.: СПб университет, 1998. 171 с.

16. Лоусон Д.Г. Фильм творческий процесс или язык и структура фильма / Д.Г. Лоусон. М.: Искусство, 1965. 468 с.
17. Митри Ж. Визуальные структуры и семиология фильма / Ж. Митри // Структура фильма : сб. ст. М. : Радуга, 1984. С. 33–44.
18. Митта А. Кино между адом и раем / А. Митта. М.: АСТ, 2011. 496 с.
19. Михалкович В. Изобразительное повествование в звуковом кино / В. Михалкович // Экранные искусства и литература: Звуковое кино. М.: Наука, 1994. С. 19–49.
20. Самкова М. А. Кинотекст и кинодискурс: к проблеме разграничения понятий / М. А. Самкова // Филологические науки. Вопросы теории и практики. Тамбов: Грамота, 2011. № 1. С.135-137.
21. Старкова З. С. Литература и кино / З. С. Старкова М.: Просвещение, 1978. 189 с.
22. Тер-Минасова С.Г. Язык и межкультурная коммуникация / С.Г. Тер-Минасова. М.: Слово/Slovo, 2000. 268 с.
23. Шилова И.И. О звукозрительном строе современного фильма / И.И. Шилова // Что такое язык кино / ВНИИ киноискусства Госкино СССР. М.: Искусство, 1989. С.138–152.

ДУАЛИЗМ В ОЦЕНКЕ ЭФФЕКТИВНОСТИ МЕДИАПРОЕКТОВ

*Тришина Т.В.**Филиал МГУ имени М.В. Ломоносова в г. Севастополе*

Повсеместное применение проектного подхода в процессе решения инновационных и творческих задач требует разработки механизмов оценки полученных результатов и определения четких критериев эффективности реализации проектов такого рода. Не является исключением и сфера масс-медиа. Однако использование традиционного управленческого анализа в оценке эффективности некоторых видов медиапроектов не всегда возможно и оправдано.

В научной литературе сегодня еще не сформировались устоявшиеся классификации типов медиапроектов, не определены и оценочные характеристики успешности таких проектов, да и интерпретация самого термина «медиапроект» требует уточнения.

Все выше обозначенные проблемы определяют цель и задачу исследования. Предпринятая нами попытка разграничить медиапроекты по функциональному признаку позволяет выявить двойственность критериев в оценке эффективности их реализации.

Понимая под медиапроектом проект, реализуемый в сфере массовых коммуникаций, мы тем самым не различаем две его составляющие – управленческую и творческую.

И. А. Зацепина также не включает названные функциональные различия в основание предлагаемой классификации медиапроектов [2].

На практике же очевидно, что оценка эффективности творческого медиапроекта будет совершенно иной, нежели управленческого решения в организации современной медиакоммуникации.

Так, например, результаты журналистского творчества (статья, телепрограмма и т. п.) вполне могут быть результатами неких медиапроектов. Оценка же их эффективности чаще всего задается редакционной политикой конкретного СМИ или, как вариант, правилами журналистского конкурса. Однако при этом главным арбитром будет выступать аудитория, так как нельзя однозначно спрогнозировать отношение читателей/зрителей к тому или иному журналистскому материалу.

Другими важными критериями оценки эффективности творческих медиапроектов могут быть:

- социальная значимость поднятых автором проблем;
- социальная активность, последовавшая за публикацией;
- участие отдельных граждан и/или социальных групп в процессе реализации медиапроекта.

С точки зрения менеджмента и классических стандартов в сфере проектного управления, эффективным медиапроект может считаться только в том случае, если достигнута поставленная в проекте цель, выполнены все требования к результату проекта, а сам он завершен в установленные сроки и в рамках определенного бюджета. К таким медиапроектам могут быть отнесены проекты по созданию нового СМИ, запуску новой телевизионной передачи, рекламные и маркетинговые проекты в сфере масс-медиа и т. д.

Таким образом, основополагающим принципом при определении критериев оценки эффективности медиапроектов следует считать принцип дуализма. Целесообразно разделять медиапроекты по их функциональному признаку на управленческие и творческие.

Такое функциональное разделение медиапроектов будет уместным и при определении других предметных областей проектной практики в медиасреде.

Проект, реализуемый в любой сфере общественной жизни, – это результат работы целой команды, команды проекта. Невозможно представить себе даже самый простой и краткосрочный проект без персонала и проектных ролей. Реализация же творческого медиапроекта вполне возможна силами одного журналиста. Однако чаще всего и здесь требуется задействовать коллективный творческий потенциал всей редакции СМИ.

Еще одной отличительной чертой медиапроектов является их широкая адресная направленность. Даже четкое сегментирование аудитории не позволяет учесть интересы всей этой обширной группы стейкхолдеров, а, следовательно, с достаточной долей вероятности четко определить степень их заинтересованности и вовлеченности в проект. Такая ситуация неопределенности, во-первых, увеличивает количество и степень вероятности рисков, связанных с недостаточной интерпретацией требований потенциальных потребителей, а, во-вторых, требует детальнейшей проработки требований к результату проекта, фиксируемых в паспорте проекта.

Пожалуй, только уникальность результата медиапроекта как основополагающая характеристика любого проекта не может быть поставлена под сомнение. Творческий или управленческий проект в медиасфере неповторим и уникален по определению.

Таким образом, функциональные различия медиапроектов описывают не только предметные области практики проектного управления, но и служат основанием выбора критериев успешности проектов.

Список литературы

1. Безуглова М. Н. Медиапроект как бизнес цифровой эпохи [Электронный ресурс] / М. Н. Безуглова, А. А. Зубенко // Экономика, управление, финансы: материалы VI Междунар. науч. конф. (г. Краснодар, февр. 2016 г.). Краснодар: Новация. 2016. С. 68–70. Режим обращения: <https://moluch.ru/conf/econ/archive/172/9400/> (дата обращения: 12.02.2019).

2. Зацепина И. А. Понятие, типы и признаки медиапроектов социальной направленности / И. А. Зацепина // Университетский комплекс как региональный центр образования, науки и культуры : материалы Всерос. науч.-метод. конф. (с международным участием) (г. Оренбург, 30 янв. – 1 февр. 2013 г.). Оренбург: Издат.-полиграф. комплекс «Университет», 2013. С. 3194–3196.

3. Тэй В. Самое полное руководство по созданию мультимедийных проектов / В. Тэй. М. : АСТ, 2006. 520 с.

**ИНОСТРАННЫЕ ЗАИМСТВОВАНИЯ В ЛЕКСИКЕ ЭНОГАСТРОНОМИЧЕСКИХ СМИ
СОВРЕМЕННОЙ РОССИИ: ПРОБЛЕМЫ УПОТРЕБЛЕНИЯ И АДАПТАЦИИ***Федосов Д.Ю.**Филиал МГУ имени М.В. Ломоносова в г. Севастополе*

Эногастрономические СМИ, т. е. периодика, описывающая культуру употребления еды и вина, особенности производства, сочетаний продуктов и вин, дающая системы рейтингов вин, винодельческих предприятий и предприятий общественного питания возродились как явление в России после 1999 года. Их история началась со статьи Германа фон Радинга «Историческое описание разведения в России винограда», опубликованной в 1832 году, и журнала «Крымский вестник садоводства и виноделия», выходившего с 1874 года в Ялте. Первыми изданиями новой России стали газета «Винная карта» (выходит с 1999 года) и журнал «Виномания» (2001–2011) [1].

Между 1917 и 1991 годами, когда наши виноделие и гастрономическая культура были в основном закрыты от западных, в мире произошли глобальные перемены: на арену вышли не только такие новые винодельческие страны, как США или Новая Зеландия, но и значительно развился рынок вина, появились такие новые профессии, как сомелье, энолог, выросло общее качество вин, вышли винные и гастрономические гиды и издания во главе со знаменитым гидом Michelin. Это потребовало введения в русский язык новых терминов, главным образом, заимствованных из французского и английского. Этот процесс начался в 1990-е годы. Некоторые слова «вернулись» в русский язык: например, «шато» как название винодельческой усадьбы. В этом значении оно упоминалось в дореволюционных словарях [2; 3].

Были заимствованы и названия профессий: сомелье (от фр. *sommelier*), кавист (от фр. *caviste*), поскольку их трактовки на русский язык «специалист по винам в ресторане» и «продавец-консультант в винном магазине» слишком сложны, а язык традиционно стремится к упрощению коммуникативных форм [4]. Вслед за профессиями пришло языковое осмысление новых винодельческих реалий, этот процесс начался уже в 2000-е годы.

Так, термин «аппелласьон» (сокращенное от фр. *appellation d'origine controlée* – «наименование контролируемого происхождения») прижился в языке СМИ, пройдя также в последние годы некоторую адаптацию и переосмысление. Все чаще заметны сочетания «вина географических указаний/наименований», встречаются и термины из официальной классификации вин РФ: «вина с ЗГУ», «вина с ЗНМП», т. е. «вина с защищенным географическим указанием», «вина с защищенным наименованием места происхождения», введенные ФЗ № 490 от 31.12.2014 [5].

Слова-табу эногастрономической лексики были негласно сформированы в таких авторитетных журналах, как «Виномания» и *Simple Wine News* под руководством главного редактора Анастасии Прохоровой. Так, «запрещенными» к употреблению стали слова из постсоветского винодельческого лексикона и профессионального жаргона: «винзавод», «цех», «виноматериал» - вместо этого используются «винодельня», «погреб, помещение», «молодое вино», «вино на выдержке» и т.п. Все это призвано подчеркнуть сельскохозяйственный, природный, а не промышленный характер происхождения вина.

Новые реалии винного производства, породившие появление малых частных виноделен (с 2015 года они получают лицензии на производство как крестьянско-фермерские хозяйства) потребовал короткого названия для подобного типа вин. В 2010 году с легкой руки Геннадия Опарина (Новороссийск), возглавившего организацию «Черноморские гаражные вина», возникло понятие «гаражист», заимствованное из французского (фр. *garagiste*, так с 1980-х годов называли малых виноделов Бордо, делавших качественные вина небольшими партиями в подсобных помещениях, в том числе в гаражах). Приобретя в русском языке также форму «гаражник», это понятие все еще употребляется, однако многие виноделы отказываются от него ввиду негативной коннотации (см. выше про несельскохозяйственный, промышленный характер производства), а также ввиду того, что термин «гаражист» все чаще характеризует винодела, продающего свои вина без лицензии, вопреки закону. Глава Союза сомелье и экспертов России Артур Саркисян, автор ежегодного винного гида [6], предложил термин «авторские вина», «авторские винодельни»; используются также термины «малые винодельни», «фермерские винодельни/вина», «семейные винодельни» и т. д. Полного консенсуса по поводу вин такого типа в сообществе эногастрономических СМИ нет, официальное название «вина крестьянско-фермерских хозяйств» выглядит излишне громоздким, «вина КФХ» – непонятным аудитории.

Одно из самых ярких заимствований из английского языка касается реалий современной экономики, когда многие крупные предприятия активно закупают импортный виноматериал, попадающий в нашу страну по ценам дешевле отечественного. Это так называемый «балк» (от англ. bulk wine, «наливное вино»). Термин практически всегда используется в негативном ключе, в т. ч. в формах «балковики», «балкоразливатели» и т. п.

Само название сектора общественного питания на сегодня заимствовано из англоязычных СМИ – «Хорека» (от HoReCa Hotels Restaurants Cafes, «отели, рестораны, кафе»). Новое название сектора также порождает неологизмы в словообразовании: прилагательные «хорийный» или «хоречный», даже появился вариант «хореканский».

В настоящее время формируется тенденция, когда язык эногастрономических СМИ своеобразно обогащается за счет жаргона сомелье и виноделов, где иностранные заимствования причудливо переплетаются с русскими жаргонизмами и диалектизмами. Например, выражение «биодинамический петнат на дикарях» означает «молодое игристое вино из винограда, выращенного биодинамическим способом, сброженное на дикой дрожжевой культуре».

Перечислим главные причины появления заимствований эногастрономического лексикона в русском языке:

- 1) появление новых реалий в мире вина и гастрономии за время изоляции нашей страны до 1991 года;
- 2) стремление наших виноделов и поваров подражать западной культуре производства и потребления;
- 3) наконец, стремление многих журналистов «элитаризировать» эногастрономическую отрасль, снабдив ее обилием непонятных широким массам терминов.

Жаргонизация как таковая наносит непоправимый ущерб продвижению культуры вина и еды в массы, чему во многом и служат эногастрономические СМИ. В то же время обилие новых реалий в мире вина и гастрономии требует появления в русском языке терминов для их характеристики, в том числе заимствованных. Этот процесс нуждается в дальнейшем изучении и структуризации.

Список литературы

1. Федосов Д. Ю. Эногастрономические СМИ Крыма и Севастополя: история, возрождение, проблемы интеграции в общероссийское пространство / Д. Ю. Федосов. М.: МедиаМир, 2018. С. 185–198.
2. Попов М. Полный словарь иностранных слов, вошедших в употребление в русском языке / М. Попов. М.: Типография т-ва И. Д. Сытина, 1901. 458 с.
3. Словарь иностранных слов, вошедших в состав русского языка: материалы для лексической разработки заимствованных слов в рус. лит. речи: с портр. и краткой биограф. А. Н. Чудинова / сост. под ред. А. Н. Чудинова. – 3-е изд., тщательно испр. и знач. доп. (более 5000 новых слов) преимущественно соц.-полит. терминами, вошедшими в жизнь в последние годы. СПб.: В. И. Губинский, [1910]. 676 с.
4. Ulbaek, Ib. The Origin of Language and Cognition / Ib. Ulbaek // Approaches to the Evolution of Language: Social and Cognitive Bases / ed. by J. R. Hurford, M. Studdert-Kennedy, C. Knight. Cambridge: Cambridge University Press, 1998. P. 32.
5. Федеральный закон от 31 декабря 2014 г. N 490-ФЗ «О внесении изменений в Федеральный закон «О государственном регулировании производства и оборота этилового спирта, алкогольной и спиртосодержащей продукции и об ограничении потребления (распития) алкогольной продукции» и внесении изменений в отдельные законодательные акты Российской Федерации» [Электронный ресурс]. – Режим доступа: <https://base.garant.ru/70833142/> (дата обращения: 29.01.2019).
6. Саркисян А. Г. Российские вина. Авторский гид 2015 / А. Г. Саркисян. М.: Эксмо, 2015. 208 с.

**ЖУРНАЛИСТСКАЯ ПРОФЕССИОНАЛЬНАЯ ИДЕНТИЧНОСТЬ В УСЛОВИЯХ
ПРЕКАРИЗАЦИИ МЕДИАОТРАСЛИ***Черепанова Т.В.**Филиал МГУ имени М.В. Ломоносова в г. Севастополе*

Проблемам формирования профессиональной идентичности журналиста, как процессу и результату профессиональной интеграции, было посвящено в последнее десятилетие довольно большое число научных исследований. Связано это, прежде всего, с возросшим уровнем внимания к факторам эффективности трудовой деятельности и поиску механизмов, её повышающих. Проблемы формирования профессиональной идентичности рассматриваются в контексте личностной целостности и выступают одним из факторов формирования устойчивой социальной идентичности как основы успешной самоактуализации. Социологическая наука рассматривает профессиональную идентичность в качестве базы для стратификационного процесса. Формирование профессиональной идентичности в условиях прекаризации медиаотрасли требует исследования методами социальной науки и является целью настоящего исследования.

В современной научном знании феномен, факторы, последствия прекаризации чаще всего сводятся к его экономической стороне, влекущей достаточно серьезные социальные последствия. Особенно тревожно формирование профессионального журналистского сообщества без сформированной устойчивой системы моральных ценностей и этического кодекса журналиста, который традиционно служил идентификации и самоидентификации журналиста. Прекариат является быстро растущим классом, состоящим из людей разных профессий, которые не имеют постоянной, стационарной, формализованной занятости, реализующих труд дистанционно, выполняющих разовую или постоянную работу по договоренности с работодателем [1]. Для журналистов в условиях развития современных средств коммуникации дистанционная работа – явление достаточно распространенное и в некоторой степени популярное. Журналисты как никакие другие профессионалы активны в поиске дистанционной работы, все чаще предпочитая ей другие виды занятости. Однако увеличение числа журналистов, работающих вне журналистского профессионального сообщества, грозит постепенному разрушению культурных традиций журналистики, нарушению трансляции профессиональных ценностей в культурном процессе.

Прекаризация в журналистике реализуется в разных формах, одной из самых популярных стал фриланс — работа журналиста по выполнению заказа дистанционно, при этом, как правило, регламентируется дедлайн и техническое задание. В такой ситуации журналист не включен в профессиональное сообщество и лишается социальной, моральной, правовой и психологической защиты редакции и поддержки коллег.

Таким образом, идентификация с профессиональным сообществом формирует устойчивые социальные группы, наполняя существование в них общими смыслами, формами, принципами [2]. Журналист вне профессионального сообщества лишен источников сокровенного знания, доступного только медиа, что повлечет за собой утрату или изменение журналистикой своего социального значения. Журналист-фрилансер лишен социального статуса, который традиционно имеет журналист и который легитимизирует его роль в обществе.

Список литературы

1. Стэндинг Г. Прекариат: новый опасный класс / Гай Стэндинг. М.: Ад Маргинем Пресс, 2014. 328 с.
2. Посухова О. Ю. Прекариат мегаполиса и профессиональная идентичность в контексте неявного знания / О.Ю. Посухова, А.И. Маскаев // Journal of Institutional Studies (Журнал институциональных исследований). 2016. Т. 8. № 4. С. 92–105.

СПОСОБЫ АКТИВИЗАЦИИ ЯЗЫКОВОЙ ИГРЫ В МЕДИАДИСКУРСЕ (НА ПРИМЕРЕ ПЕЧАТНЫХ СМИ)**Шаповалова И. В.***Филиал МГУ имени М.В. Ломоносова в г. Севастополе*

Медиадискурс современных средств массовой информации является отражением тенденции расширения нормативного пространства языка, среди прочего, и через активное использование такого приема, как языковая игра (ЯИ), ставшим одним из популярнейших терминов в лингвистике с конца XX века. Л. Витгенштейн, исследовавший одним из первых связь игры и языка, рассматривал ЯИ как форму самой жизни, реальности, которая воспринимается только через призму языка и по сути является совокупностью игр [1, с. 17]. Существует и другая точка зрения. Так, например, М. А. Кронгауз интерпретирует реальный диалог как целевую игру, пытаясь найти похожие черты между языковыми/речевыми категориями и игрой, и приходит к выводу, что только два типа диалога: флирт (шуточная любовная игра) и допрос (логическая игра) – больше всего отвечают требованиям, предъявляемым к играм [2, с. 56].

В исследованиях последних лет, посвященных различным аспектам и приемам ЯИ (работы С. В. Буренковой, И. Н. Горелова, Б. Ю. Норманна, В. З. Санникова и др.), рассматриваются различные приемы игры и прежде всего каламбур как один из наиболее изученных приемов. ЯИ понимается как намеренный феномен, который осознается как адресантом при его использовании, так и адресатом при его восприятии. Это подтверждает мысль В. З. Санникова о том, что ЯИ – это всегда неправильность, но такая, которая допускается осознанно, т. е. это намеренное нарушение языковых норм на всех уровнях языка (фонетическом, графическом, лексическом, лексико-фразеологическом, словообразовательном, морфологическом, синтаксическом), речевое творчество, которое должно осознаваться как адресантом, так и адресатом.

Многие исследователи считают, что ЯИ как феномен позволяет отразить нетривиальную, зачастую противоречивую мысль как ни одно другое языковое средство (возможно, только оксюморон обладает таким же свойством). Все возрастающая роль СМИ в формировании современной языковой нормы отмечается многими лингвистами. Начиная с конца XX в., именно в языке СМИ в полной мере и очень динамично отражаются кардинальные изменения и социально-политической, и экономической структуры общества. Язык СМИ стал зеркалом состояния современного языка, в котором активно усиливаются разговорное начало и игровое. Как положительное можно оценивать усиление выразительности за счет использования прежде всего ресурсов разговорной речи, что привело к победе экспрессии над стандартом и однообразием, как отрицательное – обилие речевых ошибок во всех сферах медиадискурса.

При этом именно в медиадискурсе наблюдается становление нового типа нормы – коммуникативной, на которой и основана ЯИ. Феномен ЯИ объясняется прежде всего стремлением к экспрессивности речи, к эффективному воздействию на адресата. И, в отличие от речевых ошибок, ЯИ – это *нарушение по правилам* (своеобразный оксюморон) и, как уже отмечалось, такой тип коммуникации, который основан на «коммуникативном равенстве адресанта и адресата речи», на «достаточно сходном фонде общих знаний» для того, чтобы понимать друг друга [3, с. 4].

ЯИ строится на знании системных языковых связей, литературных норм и благодаря владению стилистическими закономерностями употребления языковых единиц. Можно выделить целый ряд форм ЯИ: графическая игра, игровая орфография, фонетическая, словообразовательная, морфологическая, лексическая во всем своем многообразии, синтаксическая, стилистическая.

«Интертекстуализация» коммуникации в медиадискурсе приводит к тому, что прецедентность становится одним из главных приемов актуализации ЯИ в тексте и активно используются практически во всех жанрах современного медиадискурса и во всех видах СМИ. Это помогает одновременно передать эмоциональное состояние, создавать ироничный контекст, т. е. совмещать и сам факт, и оценку отношения с факту, что формирует многоуровневое восприятие текста.

Нами были проанализированы прецедентные тексты, использованные в одном выпуске журнала «Журналист» (№ 6 (июнь), 2018 г.; журнал основан в январе 1914 г.).

Обращает на себя внимание тот факт, что в текстах статей данного СМИ ЯИ не используется, но практически каждый заголовочный комплекс (сильная позиция текста) содержит в себе ее элементы.

Это позволяет предположить, что данный прием направлен на выполнение своей главной роли – заинтересовать адресата, привлечь его внимание, вступить в диалог.

Это достигается следующей стратегией: прежде всего провоцируется использованием прецедентного текста (в заголовке или подзаголовке) с практически обязательной его трансформацией (за редким исключением), расширением или усечением: «Как слово в цифре отзовется» («Нам не дано предугадать, как наше слово отзовется...», Ф. И. Тютчев), «Разговор дороже денег» («угovor дороже денег», пословица), «Помедленнее, пожалуйста» (фильм «Кавказская пленница»), «Не хотите читать – заставим» («Не умеешь – научим, не хочешь – заставим», отсылка к армейскому фольклору), «До тебя мне дойти нелегко» («До тебя мне дойти нелегко, а до смерти – четыре шага...»; песня «Землянка», текст А. Суркова), «Все на борьбу с паразитами!» («Все на борьбу с Деникиным!», варианты: «... с Юденичем», «... с Колчаком», «... с неграмотностью» и т. п., из письма ЦК РКП(б) ко всем партийным организациям, подписано В. И. Лениным, 1919 г.), «Краснеет парус одинокий» (первая строка стихотворения М. Ю. Лермонтова «Парус», но в подзаголовке встречается имя советского писателя Валентина Катаева, поэтому отсылка усложняется дополнительным «присоединением» еще и названия его повести «Белеет парус одинокий»). Выбор источников цитат достаточно разнообразен: от армейского фольклора до цитат классических произведений.

Языковая игра в современном медиадискурсе, основанная на использовании прецедентных текстов, – один из наиболее частотных приемов актуализации и приращения смыслов текста. Для ЯИ характерно обязательное наличие в коммуникативном акте интеллектуальной и эмоциональной компетенций и адресанта, и адресата, т. е. обязательная установка при создании текста на то, что адресат принимает условия ЯИ адресанта и понимает смыслы сообщения.

Список литературы

1. Витгенштейн Л. Человек и мыслитель: антология / Л. Витгенштейн; пер. М. Дмитриевская, М. Дзюбенко, Т. Нестерова, О. Сапрыкина, Т. Михайлова; сост. В. Руднев. М.: Издат. группа «Прогресс», «Культура», 1993. 350 с.
2. Кронгауз М. А. Игровая модель диалога / М. А. Кронгауз // Логический анализ языка: модели, действия: сб. ст. / отв. ред. Н. Д. Арутюнова, Н. К. Рябцева. М.: Наука, 1992. С. 55–60.
3. Федосюк М. Ю. В каком направлении развивались стили русской речи XX века / М. Ю. Федосюк // Филология и журналистика в контексте культуры (Лиманчик – 98): материалы Всерос. науч. конф. Вып. 4. Ростов-н/Д., 1998. С. 3–4.

Редакторы раздела: Д.В. Жуков, К.В. Маркелов.

УДК 378.4

**МЕЖДУНАРОДНАЯ ДЕЯТЕЛЬНОСТЬ ФИЛИАЛА МГУ В Г. СЕВАСТОПОЛЕ:
ОСНОВНЫЕ НАПРАВЛЕНИЯ РАЗВИТИЯ**

Багумян Е.В.

Филиал МГУ имени М.В. Ломоносова в городе Севастополе

Структурное подразделение «Отделение международного сотрудничества» филиала МГУ в г. Севастополе было образовано в 2018 году с целью налаживания и дальнейшего развития партнерских отношений с зарубежными вузами. Вопреки антироссийской санкционной политике, проводимой рядом стран, и официального непризнания большинством мировых держав Крыма и г. Севастополя частью Российской Федерации, филиал МГУ в Севастополе успешно сотрудничает с американскими, канадскими, европейскими и азиатскими университетами. Основными приоритетами международной деятельности филиала являются взаимоуважение и взаимообогащение народов в образовательном, научном и культурном аспектах.

Среди активно развивающихся направлений деятельности отделения международного сотрудничества выделяются программы академического студенческого и профессорско-преподавательского обмена, программы дополнительного образования для иностранных студентов, участие в зарубежных международных научных и образовательных мероприятиях преподавателей филиала МГУ в Севастополе, очное/заочное и онлайн участие зарубежных представителей в мероприятиях южного кампуса МГУ.

Особое значение в работе отделения международного сотрудничества уделяется программам преподавания русского языка как иностранного, длительность которых варьируется от академического учебного года до нескольких недель. Целью долгосрочной программы РКИ является обучение иностранных абитуриентов навыкам владения русскому языку на уровне не ниже В1, который необходим для дальнейшего обучения иностранцев в вузах России. Специфика краткосрочных программ РКИ заключается в максимально интенсивной языковой практике и насыщении обучающихся информацией о культуре и истории Крыма, г. Севастополя.

Создание Центра культур Востока в рамках отделения международного сотрудничества было обусловлено взаимным интересом народов, активизировавшимся взаимодействием России со странами Восточной Азии. Курсы китайского и японского языков, открытые в формате дополнительного образования, позволяют слушателям не только подготовиться к сдаче стандартизированных квалификационных экзаменов, но и познакомиться с культурой, географией и историей самих стран. Дни китайской и японской культуры, проводимые под руководством зарубежных представителей и преподавателей-востоковедов университетов-партнеров, включают в себя различные мастер-классы, тематические лекции, онлайн встречи с китайскими и японскими гостями, дегустацию блюд и демонстрацию фильмов народов Востока. Организация и проведение этих мероприятий возлагается на членов студенческого клуба «Ориент».

По инициативе греческого общества в Севастополе «Херсонес» предполагается интенсивное развитие партнерских отношений с рядом вузов и культурных организаций в Греции. Планируется открытие курса греческого языка и страноведения с возможностью прохождения обучающимися стажировок в университетах г. Салоники и Ханья.

Особый интерес для сотрудничества представляют страны бывшего СССР, с которыми нас объединяет не только культурно-историческое наследие, но и единство ключевых мировоззренческих ориентаций: студенты и ППС вузов – частые гости в филиале МГУ и участники проводимых нашим кампусом международных научных и культурно-образовательных мероприятий.

Таким образом, успешное развитие международной деятельности в филиале МГУ является неотъемлемой частью его учебно-образовательного, научного и воспитательного процессов на современном этапе.

**ИСТОРИЯ НАСЕЛЕННЫХ ПУНКТОВ БАЙДАРСКОЙ ДОЛИНЫ КАК ОТРАЖЕНИЕ
СОЦИАЛЬНОЙ И ЭТНОКУЛЬТУРНОЙ ПОЛИТИКИ ВО ВТОРОЙ ПОЛОВИНЕ XX –
НАЧАЛЕ XXI ВЕКОВ¹**

Кузьмина А.В.

Филиал МГУ имени М.В. Ломоносова в г. Севастополе

Байдарская долина представляет собой межгорную котловину на высоте 400 метров между Ялтой и Севастополем, которая, согласно определению военной энциклопедии, имеет 16 верст в длину и от 8 до 10 верст в ширину [2]. Долина окружена горами Байдарской яйлы, имеющими высоту 500-700 метров над уровнем моря. На юге через них пролегает перевал Байдарские ворота, отсюда вдоль морского берега протянулась построенная еще при князе М.С. Воронцове дорога в Ялту, которая затем поворачивает на Симферополь [6, с. 710].

Как указывает И. Д. Сытин, в период Крымской войны в Байдарской долине базировались русские войска, использовавшие свое положение, чтобы угрожать флангу армии союзников и обеспечению, поставляемому ей через Балаклаву. После того, как 22 мая 1855 года отряд французского генерала Морриса в составе двух дивизий перешел вброд Черную речку и, заняв село Варнаутка (ныне Гончарное), двинулся к селу Байдар, находившийся в регионе Житомирский 56-ой пехотный полк отступил к нынешнему селу Передовое. Постепенно Байдарская долина была захвачена восками союзников, и французская кавалерия была частично переброшена к Форосскому проходу.

Энциклопедический словарь Брокгауза и Ефрона предоставляет информацию о двенадцати татарских деревнях, находившихся здесь в последней четверти XIX века [6, с. 710]. Согласно сведениям указанного издания, вокруг этих деревень их жители выращивали фруктовые сады и занимались виноградарством. Кроме того, северные склоны гор, на которых располагалась Байдарская долина, изобиловали как дубовыми и буковыми лесами, так и лугами, которые использовались в качестве пастбищ.

После возвращения Севастополя в состав Российской Федерации, Орлиновский муниципальный округ с административным центром в селе Орлиное был законодательно выделен 2 июня 2014 года на основании закона города Севастополя «Об установлении границ и статусе муниципальных образований в городе Севастополе» [3]. Согласно данным официального сайта Орлиновского муниципального округа, его население, включая жителей Варнаутской долины, составляет 6260 человек, относящихся к двадцати различным национальностям [4].

После присоединения Крыма к России в 1783 году, в соответствии с указом Екатерины II об учреждении Таврической губернии, состоявшей из семи уездов, татарские деревни Байдарской долины стали частью Симферопольского уезда [1, с. 118]. Административное деление оставалось таковым до 1796 года, когда вскоре после смерти императрицы указом Павла I в России было введено новое деление на губернии [1, с. 122]. В частности, Таврическая губерния упразднялась, а ее территории становились частью Новороссийской губернии.

Таврическая губерния была вновь восстановлена наряду с Екатеринославской и Николаевской при разделе Новороссийской губернии указом Александра I от 8 октября 1802 года. Поселения при этом относились к Симферопольскому уезду, в рамках которого в 1829 году была создана Байдарская волость, вошедшая в 1838 году в ведомство Ялтинского уезда. Уже в XIX веке, как результат ликвидации деления на волости, в 1921 году поселения долины были включены в состав Байдарского района, просуществовавшего до 1923 года. В 1923 поселения долины были включены в состав Севастопольского района, а в 1930 — Балаклавского.

После выселения татар с территории Крымского полуострова большая часть населенных пунктов была переименована. Однако следует отметить, что в настоящее время десять из двенадцати сел, о которых нам сообщает словарь Брокгауза и Ефрона, по-прежнему существуют и вместе более поздними поселениями входят в состав Орлиновского муниципального округа (Балаклавский район г. Севастополя).

¹ Настоящее исследование осуществлено при поддержке Правительства г. Севастополя совместно с РФФИ по гранту 18-412-920001 «Функционирование русского языка в Большом Севастополе как отражение социальной и этнокультурной политики во 2-ой половине XX – начале XXI вв.: диалектологическое и историческое описание и картографирование».

В связи с выселением крымско-татарского населения на полуострове резко сократилось количество рабочих рук, задействованных в обработке пахотных земель и виноградников. В этой связи 12 августа 1944 ГОКО СССР издал указ о направлении в Крым 51 тысячи колхозников, в том числе 6000 в Балаклавский район Севастополя [5].

Следующие административные изменения советского периода мало повлияли на общую ситуацию в поселениях Байдарской долины, поэтому далее мы ограничимся их перечислением. В 1957 году после ликвидации Балаклавского района поселения долины были переданы в ведомство Куйбышевского района, с 1962 по 1965 они входили в Бахчисарайский район, затем вошли в состав восстановленного Балаклавского района города Севастополя, который юридически является городом федерального значения в составе Российской Федерации с 2014 года.

Список литературы

1. Административно-территориальные преобразования в Крыму. 1783-1998гг. / Справочник. Симферополь: Таврия-Плюс, 1999. С. 118.
2. Военная энциклопедия: [в 18 т.] / под ред. В. Ф. Новицкого [и др.]. СПб.; [М.] : Тип.т-ва И. Д. Сытина, 1911-1915. Том 4а. С. 344.
3. Закон города Севастополя от 03.06.2014 N 17-ЗС «Об установлении границ и статусе муниципальных образований в городе Севастополе».
4. История Байдарской и Варнаутской долин // Олиновский муниципальный округ [электронный ресурс] (режим доступа:<http://orlinoe.org/history.html>)
5. Постановление ГОКО № 6372с от 12. 08. 44 г.
6. Энциклопедический словарь Брокгауза и Ефрона : в 86 т. (82 т. и 4 доп.). СПб., 1890—1907. С. 710.

ВКЛАД СУПРУГОВ ФИНДЕЙЗЕНОВ В ИЗУЧЕНИЕ ЭТНОГРАФИИ ТАТАР КРЫМА

*Лобков А.Е., Руденко Н.С.**Севастопольский государственный университет, г. Севастополь*

Немецкий этнограф Ганс Финдейзен (также Финдайзен; Hans Findeisen, 1903–1968) известен своими работами о быте и обычаях северных народов России. Вместе со своей русской женой Натой Финдейзен, сведения о которой крайне скудны, он совершил три поездки по России – в 1927–1928 гг. по Сибири, летом 1929 г. по «русской» Лапландии (отошедшей после революции к Финляндии) и осенью 1929 г. по Крыму и Кавказу. Свои наблюдения и впечатления Г. Финдейзен опубликовал в многочисленных статьях и книгах, а привезенные из экспедиций этнографические объекты пополнили коллекцию Берлинского музея народоведения, сотрудником которого он был многие годы.

Поездка в Крым и на Кавказ была организована Обществом содействия немецкой науке, заинтересованного в налаживании сотрудничества с Академией наук СССР в области археологических раскопок готских поселений. Возглавлял немецкую делегацию профессор Фрейбургского университета Йозеф Зауэр. Для Финдейзена, как этнографа, особый интерес в изучении крымских татар виделся в двух планах: «так как они изначально были центрально-азиатскими кочевниками, то за долгий период своей самостоятельности (вплоть до конца XVIII века) могли сохранить старые черты своей экономической и культурной жизни» и «с ними слились крымские готы, остатки которых продолжают жить в горных деревнях, так что существует вероятность того, что в культурных традициях этих районов – не только в фольклоре, но и в народном искусстве – продолжают жить остатки готского художественного творчества» [7, s. 346].

7 сентября 1929 г. немецкие гости прибыли в Симферополь и были приняты наркомом просвещения М. Недимом. Затем они отправились в Бахчисарай, где в Ханском дворце директор музея У. Боданинский выделил им две комнаты для проживания. В сопровождении Н.Л. Эрнста немецкие ученые посетили раскопки в Эски-Кермене, а затем объехали древние города и поселения Горного Крыма и Южного берега. Через две недели Й. Зауэр и Г. Финдейзен продолжили свое путешествие на Кавказ, а Ната Финдейзен вернулась в Бахчисарай. У нее было особое поручение от Берлинского музея народоведения: «изучать жизнь татар и приобретать предметы, связанные с их культурой и бытом» [5, s. 161].

Н. Финдейзен не знала татарского языка и, судя по трем сохранившимся ее статьям, не имела специального этнографического образования. Она была любителем, в лучшем смысле этого слова, восторженно и непосредственно переживающим нравы и обычаи других народов. Свои статьи она писала по-русски, а затем ученые друзья ее мужа переводили их на немецкий язык. Одна из них посвящена впечатлениям от жизни среди енисейских остяков (кетов), две других – крымским татарам.

Горечью от последствий европеизации татар проникнуты «Наблюдения, сделанные на крымско-татарской свадьбе», написанные под непосредственным впечатлением от увиденной свадебной церемонии. На нее Н. Финдейзен пригласил знакомый студент Джемал-Эддин. Невеста, его кузина, была родом из села Закав (до 1968 г. Заячье), а жених – из Биюк-Яшлава (ныне Репино). Напрасно ждала исследовательница особого восточного колорита и этнической самобытности. Новые времена диктовали новые нравы: «Мы все сидели на полу на подушках. На столе было красное вино и водка, хлеб, нарезанный большими кусками, две миски с сыром и жареной бараниной. Поскольку я отказалась от водки, то мне налили красного вина. Религиозный закон запрещает татарам пить вино, но поскольку Коран не упоминает ничего о водке, то ее пьют все, и стар и млад» [4, s. 99–100].

Она тщательно фиксирует все сказанное и происходящее, но не может быть беспристрастной: «Лично я очень сожалею о том, что татары перестали соблюдать свои религиозные предписания и обычаи. Все их самобытные церемонии, накопленные столетиями, забываются и вряд ли когда-либо вновь возродятся» [4, s. 102].

Вторая статья – «У крымских татар» – дает экскурс в историю появления татар в Крыму, раскрывает их место и занятия среди других народов, описывает особенности Бахчисарая и внешний вид его жителей, подробно останавливается на истории и устройстве Ханского дворца, характеризует окрестности города. Н. Финдейзен честно указывает на источники своих сведений – «Крым: Путеводитель», изданный Крымским обществом естествоиспытателей и любителей природы, а также сотрудников редакции Крымгиза. Встречающиеся в тексте татарские и арабские слова и выражения

она старательно переписывала из оригинальных источников, лишь в редких случаях записывая их на слух [5].

Две с четвертью страницы занимает список приобретенных в Бахчисарае и в Биюк-Яшлаве вещей. Они сгруппированы по следующим группам: «оборудование для изготовления ювелирных украшений», «ювелирные изделия», «изделия ручной работы», «музыкальные инструменты», «предметы культа», «оружие», «предметы одежды», «инструмент сапожника», «сельскохозяйственный инструмент», «инструмент столяра-токаря», «домашняя утварь». В настоящее время собранная коллекция хранится в Музее европейских культур в Берлине [8]. Отметим также, что обе статьи богато иллюстрированы фотографиями. Они, безусловно, заслуживают большого внимания.

По завершении экспедиции немецкие ученые выступили с отчетами на заседании Общества содействия немецкой науке – Г. Финдейзен «Исследования о крымских татарах» и Й. Зауэр «Поездка по Грузии и Крыму с целью исследования раннехристианских, доисторических и раннесредневековых погребений». Одну из глав новой книги Г. Финдейзен назвал «Народ пастухов превращается в садоводов. В земле крымских татар» [2, s. 393–404].

Этнографическая коллекция, собранная супругами Финдейзен во время поездок по Лапландии и по Крыму, была представлена на особой выставке в Берлинском музее народоведения в феврале-марте 1930 г. К выставке также был выпущен каталог [1].

В 30–40-е гг. Г. Финдейзен тесно сотрудничал с национал-социалистическим режимом, продвигал идею прикладной этнологии [6]. В 1942 г. он вспоминал свою работу с крымскими татарами, «в которых еще отчетливо продолжала пульсировать северная кровь, оставленная им в наследство крымскими готами, исчезнувшими как народ несколько столетий назад!» [3].

Во времена массовых репрессий знакомство с немецким этнографом оказалось для многих отечественных ученых смертельно опасным. В частности, его имя встречается в протоколах допросов Н.Л. Эрнста.

Список литературы

1. Findeisen H. Krimtataren und Kolalappen. B., 1930. 16 S.
2. Findeisen H. Menschen in der Welt. Vom Lebenskampf der Völker in der Alten und Neuen Welt, im Polarland, in der Steppe und Tropenwald. Stuttgart: Plesken, 1934. 479 S.
3. Findeisen H. Institut für Eurasische Kulturforschung / Hg. u eingeleit. v. Dr. G. Simon. URL: <https://homepages.uni-tuebingen.de/gerd.simon/EuroFindeisen.pdf>
4. Findeisen N. Beobachtungen auf einer Krymtatarischen Hochzeit / Aus dem Russischen v. W. Imiela // Baessler-Archiv. B., 1930. B. XIV. S. 97–102.
5. Findeisen N. Bei den Krimtataren / Aus dem Russischen v. W.A. Unkrig // Baessler-Archiv. B., 1935. B. XVIII. S. 161–174.
6. Mosen M. Angewandte Ethnologie im Nationalsozialismus: Hans Findeisen und sein Eurasien-Institut // Jahrbuch für Soziologiegeschichte 1991. Opladen, 1992. S. 249–265.
7. Nixdorff H. Hundert Jahre Museum für Völkerkunde Berlin. Abteilung Europa // Baessler-Archiv. Neue Folge. B., 1973. B. XXI. S. 341–358.
8. Tietmeyer E. Materielle Kultur und Identität – Zur Geschichte und Ethnografie der Krimtataren im Museum Europäischer Kulturen der Staatlichen Museen zu Berlin // Zwischen Orient und Okzident. Studien zu Mobilität, Wissen, Konzepten und Praktiken. Festschrift für Peter Heine. Freiburg: Herder, 2010. S. 176–195.

**ГЕОПОЛИТИЧЕСКОЕ СОПЕРНИЧЕСТВО НА БЛИЖНЕМ И СРЕДНЕМ ВОСТОКЕ:
ЦИВИЛИЗАЦИОННЫЙ ФАКТОР***Мартынкин А.В.**Филиал МГУ имени М.В. Ломоносова в г. Севастополе*

В связи с отсутствием реальных успехов в реализации планов США на Ближнем и Среднем Востоке, их активность в регионе в 2015-2018 годах значительно снизилась. Это связано, прежде всего, с огромными затратами на содержание контингентов вооруженных сил США в этом удаленном от американского континента районе земного шара. Выступая на III Московской конференции по международной безопасности, Начальник Генерального штаба Вооруженных Сил Российской Федерации генерал армии В.В.Герасимов отметил, что только на операцию «Несгибаемая свобода» в Афганистане США и их союзниками затрачено более 800 млрд долларов [1, с. 14].

Снижение активности единственного глобального геополитического игрока, каковым в регионе долгое время были США, привело к дестабилизации (в ряде случаев - запрограммированной) обстановки в целом ряде государств: в Сирии, Ираке, Ливии, Йемене, на территории которых развернулась борьба вооруженных группировок, причем не только представляющих интересы конкурирующих региональных держав (Турции, Саудовской Аравии, Ирана), но и трансграничных, не имеющих государственности террористических псевдорелигиозных движений и групп, прикрывающихся Исламом (прежде всего, запрещенные на территории РФ ИГИЛ, «Аль-Каида», «Ассоциация Братьев-мусульман»). При этом представляется, что США пытаются использовать эти группировки в качестве инструментов для реализации своих целей в регионе. К примеру, ИГИЛ могло бы, стирая существующие границы между государствами Ближнего Востока, облегчить в дальнейшем реализацию американской концепции Большой Ближний Восток, как раз и предусматривающей переформатирование границ государств региона.

Каждое из государств региона, претендующее на роль регионального лидера, опирается в развернувшемся противоборстве на силы, придерживающиеся определенной культурно-цивилизационной программы: Турция – на умеренных исламистов («Ассоциация Братьев-мусульман»), Саудовская Аравия – на группировки салафитов, Иран – на шиитские движения (прежде всего, Хизбалла). При этом каждое из вышеупомянутых государств имеет свою культурно-цивилизационную программу, в чем-то сходную с, конечно, более радикальными программами вышеупомянутых группировок: Турция стремится доминировать на постосманском пространстве, опираясь на опыт и традиции многовекового развития народов Ближнего Востока и Северной Африки в рамках единого культурно-цивилизационного пространства; Иран опирается на шиитскую доктрину государственности и принцип приоритетности в государственных делах мнения авторитетных представителей шиитского духовенства (веляят-е-факих); в Саудовской Аравии салафизм является не только государственной, но, можно даже сказать, государствообразующей религией (ваххабизм) [2, с. 14-21].

Здесь следует иметь в виду, что суннитская Османская империя и шиитский Иран с XVI века вели между собой ожесточенную борьбу за лидерство в исламском мире. И современные идеологи Турции и Ирана активно эксплуатируют в своих интересах тезис об историческом противостоянии этих двух государств как в регионе, так и в исламском мире в целом.

С другой стороны, идеологами Саудовской Аравии, а также ряда западных государств и Израиля, саудовско-иранскому противоборству в регионе усиленно придается характер не геополитического, а культурно-цивилизационного противостояния между суннитами и шиитами. Хотя, справедливости ради, надо отметить, что оба государства, как об этом уже говорилось выше, действительно опираются в своей политике на доктрины, в значительной степени основанные на собственных уникальных культурно-цивилизационных особенностях строительства и развития государственности в исторической ретроспективе.

Правда здесь необходимо отметить, что обострение борьбы за доминирование в регионе между вышеупомянутыми региональными державами объективно ведет и к росту националистических настроений: турецко-тюркских (в Турции нет термина «тюрки», все тюрки – это «турки»), персидско-иранских, в меньшей степени, арабских.

Таким образом, приходится констатировать, что активизация региональных держав на Ближнем и Среднем Востоке объективно ведет к использованию ими в борьбе за свое геополитическое лидерство цивилизационного фактора.

Список литературы

1. III Московская конференция по международной безопасности 23-24 мая, 2014. Материалы конференции. Министерство обороны Российской Федерации. Москва, 2014.
2. Савичева Е.М. К вопросу о геополитической ситуации на Ближнем Востоке: взаимодействие региональных и глобальных тенденций // Вестник РУДН, серия Международные отношения, 2014, № 3.

МУЗЕЙ ИСТОРИИ ОБЪЕДИНЕННЫХ НАЦИЙ – ЦЕНТР КУЛЬТУРНОГО И ГУМАНИТАРНОГО СОТРУДНИЧЕСТВА В КРЫМУ*Наумов Е.А. *, Шевченко О.К. **, Рубцова С.И. ******Государственный университет управления, г. Москва****Крымский федеральный университет им. В.И. Вернадского, г. Симферополь*****Филиал МГУ им. М.В. Ломоносова в городе Севастополе*

Аннотация. Статья посвящена концептуальным вопросам создания в Крыму Центра культурного и гуманитарного сотрудничества «Музей истории объединенных наций». Рассматриваются возможные формы работы музея как современной структуры, формирующей «узлы памяти» отечественной истории.

Все это богатство событий, имен, эпох увековечено, пожалуй, лишь в небольшой экспозиции занимающей несколько залов первого этажа Ливадийского дворца-музея. Увы, Ливадийский дворец-музей в настоящее время мало отвечает потребностям миллионов посетителей Ялты лучше узнать историю создания ООН, историю непростых международных баталий по поводу уже Крыма в 2014 году. Ливадия - это экспозиции по Ялте-45, это экскурсионный рассказ, занимающий половину времени (вторая половина отведена рассказу о быте Николая II). Уже давно Ливадия не была местом встречи ученых, писателей, интеллектуалов, где обсуждались бы непростые вопросы дипломатии Холодной войны, Крымской весны. Давно созрела необходимость открытия в Крыму – «колыбели» ООН, - музея, который бы сосредоточил свое внимание именно на истории международных отношений и роли Крыма в них. В феврале 2015 г. Всероссийская научно-практическая конференция «ЯЛТА-45/16, - Феномен международной дипломатии в истории военных конфликтов» приняла резолюцию о необходимости создания в Крыму Международного центра культурного и гуманитарного сотрудничества «Музей истории объединенных наций». Резолюцию и рабочие проекты по созданию Центра и музея поддержали Министерство иностранных дел РФ, правительство Республики Крым, благосклонно отнеслись коллеги из ряда российских университетов и из Академии наук РФ, а также коллеги из Белоруссии, Армении, Казахстана, Греции и других стран.

Следует отметить, что в мировой практике музейные ресурсы являются важнейшим фактором становления гражданского общества, роста патриотичности и доступным средством просвещения граждан в истории, политике, экономике и культуре конкретного региона.

В настоящее время на территории Республики Крым действует значительный спектр музеев, имеющих, прежде всего краеведческий характер в сфере этнографии, археологии, милитаристики, литературоведения, геологии, ботаники и зоологии. Однако совершенно отсутствуют музейные учреждения, посвященные освящению роли и значению Крымского полуострова в мировой политике, экономике, дипломатии, истории.

Выходом из сложившейся ситуации является создание Центра культурного и гуманитарного сотрудничества «Музей истории объединенных наций», как единого культурно-образовательного музейного комплекса посвященного истории международных отношений и народной дипломатии, связанных с Крымским полуостровом.

Целью создания Центра культурного и гуманитарного сотрудничества «Музей истории объединенных наций» (далее Музей) является популяризация роли и значения Крымского полуострова в системе международных отношений, в истории мировой дипломатии разных эпох Крыма: от Античности до наших дней». Предполагается осуществить при помощи музейных экспозиций (физических и виртуальных), электронной библиотеки и архивов, публичного лектория, возможностей проведения научно-практических конференций, симпозиумов и иных международных мероприятий, а также организация выставок, фестивалей, туристических маршрутов и иных мероприятий, направленных на популяризацию народной дипломатии, исторической науки, духовных, нравственных и культурных традиций народов Крыма.

Концепция создания Центра культурного и гуманитарного сотрудничества «Музея истории объединенных наций» была разработана по инициативе Научного совета РАН по евразийской экономической интеграции, модернизации, конкурентоспособности и устойчивого развития (Председатель Совета академик РАН С.Ю. Глазьев, ученый секретарь научного совета, академик РАЕН, профессор Е.А. Наумов).

Концепция создания Центра культурного и гуманитарного сотрудничества «Музея истории объединенных наций» была обсуждена и поддержана участниками Международной конференции «Особенности современных интеграционных процессов на постсоветском пространстве», которая проходила в Ялте 17-21 октября 2016 г. Организатор Международной конференции – журнал «Международная жизнь» при поддержке МИД РФ.

Участники Конференции отметили, что Президент Российской Федерации В. В. Путин, выступая на заседании Организации Объединенных Наций в 2015 г., подчеркнул высокую значимость Ялтинской конференции в феврале 1945 г., принявшей решение о создании ООН, а также о необходимости расширения функций ООН в обеспечении международной безопасности, предотвращении терроризма, угрозы развязывания третьей мировой войны, сохранении природы и среды обитания человека [1-4]. В этом контексте Крым со временем мог бы сыграть важную роль в развитии партнерства цивилизаций, сохранении мира и рационального использования, уникальных природно-климатических условий в обеспечении устойчивого развития, международного культурного обмена, развития туризма и отдыха.

В этих условиях создание на территории Крыма Центра культурного и гуманитарного сотрудничества «Музей истории объединенных наций», библиотеки ООН, научно-образовательного центра Евразийских цивилизаций и культур может способствовать развитию народной дипломатии, укреплению добрососедских международных отношений России, Украины, Белоруссии, Армении, Греции, Израиля, Ирана, Турции и других стран евразийского континента, чьи народы совместно проживали и проживают на территории Крыма. Республика Крым со временем может стать местом проведения международных конференций, саммитов, фестивалей и других мероприятий, способствующих развитию добрососедских отношений.

В рамках концепции создания Центра культурного и гуманитарного сотрудничества «Музей истории объединенных наций», предполагается создать на территории Крыма с участием исторических музеев в Ялте, Бахчисарае, Севастополе, Феодосии, Симферополе современный музейный выставочный экспозиционный комплекс, посвященный истории объединенных наций, в том числе в рамках партнерства цивилизаций, существовавших на территории Крыма, в котором проверенная веками классика была бы представленная в выставочно-экспозиционных собраниях исторических музеев, сочеталась бы с активным присутствием музейных экспозиций в Интернете, включая электронную библиотеку материалов, посвященных истории создания и организации деятельности ООН. В своей широкой просветительской и научно-организаторской деятельности создаваемый музейный комплекс мог бы генерировать информацию по истории организации объединенных наций, действующих на территории Крыма, а также отслеживать текущие изменения, происходящие в структуре организации объединенных наций, регулярно выпускать дайджесты зарубежных книг и статей, посвященных его профилю. Принципом организации деятельности музея являются: открытость, доступность, демократичность.

Музей должен стать основой для международного общения разнообразных специалистов, он просто обречен на интерес тех четырех миллионов туристов из России и зарубежных стран, посещающих Крым. Создаваемый музей имеет своей целью также служить базой для прохождения практики слушателями МАН (Молодежной академии наук). В рамках музея ООН предполагается разработать проект «модели школы ООН» на базе «Артековской средней общеобразовательной школы», созданной по инициативе генеральной дирекции МДЦ «Артек». Это учебное заведение, рассчитанное на детей, отдыхающих в Артеке, которые дети назвали «замком Гарри Поттера» могло бы стать основой для обучения детей иностранным языкам, основам международных отношений в области миротворчества и устойчивого развития природы, человека и общества, профориентации детей и молодежи, будущих политологов, филологов, журналистов и философов, которые решили связать свое будущее с международными отношениями.

Наращивание технологической инфраструктуры Центра и ее сопровождение невозможно без функционирования информационных систем, основанных на современных IT технологиях для формирования музейных экспозиций и проведения научных исследований является малоэффективной мерой. Разрозненные инфраструктурные компоненты должны быть объединены в единую систему музейного комплекса с использованием преимуществ сетевых технологий, цифровых технологий и современных Интернет-услуг.

Авторы выражают признательность советнику президента Российской Федерации, Председателю научного совета РАН по комплексным проблемам евразийской интеграции, модернизации и устойчивому развитию, академику РАН С. Глазьеву, а также главе Республики Крым, С. Аксенову,

заместителю директора Департамента международных организаций МИД, Н. Жукову, Председателю Российской Ассоциации содействия ООН, ректору МГИМО МИД России А. Торкунову, Заместителю Председателя Совета министров Республики Крым, Постоянному Представителю Республики Крым при Президенте Российской Федерации Г. Мурадову, а также главному редактору журнала «Международная жизнь» А. Оганесян за поддержку проекта создания в рамках Центра культурного и гуманитарного сотрудничества Музея истории объединенных наций и надеются, что идея создания Центра найдет поддержку Президента и Министерства культуры Российской Федерации в рамках программы создания культурно-образовательных комплексов в субъектах Российской Федерации.

Список литературы

1. Юрченко С.В. Ялтинская конференция 1945 года: хроника создания нового мира. Симферополь: ИД «Крым», 2005. 340 с.
2. Советский Союз на международных конференциях периода Великой Отечественной войны 1941-1945 гг. Т. 4: Крымская конференция руководителей трех союзных держав – СССР, США и Великобритании (4-11 февраля 1945 г.): сб. документов / Гл. ред. А.А. Громыко. М.: Политиздат, 1984. С. 81-285.
3. Шевченко О.К., Пигулева А.П. Крымская конференция 1945 г. на почтовых конвертах и марках XX века // Культура Народов Причерноморья. 2013. № 246. С. 110-113.
4. Резолюция конференции «Ялта-45/16» // Дискурс-Пи. 2016. № 1. С. 117-118.

**ОБЩЕСТВЕННЫЕ ПРОТИВОРЕЧИЯ В КОНТЕКСТЕ ПРОБЛЕМЫ
ВНЕШНЕПОЛИТИЧЕСКОГО ВЫБОРА УКРАИНЫ***Пашиковский П. И.**Крымский федеральный университет имени В. И. Вернадского, Симферополь*

С дезинтеграцией СССР перед независимой Украиной возникают дилеммы внешнеполитического позиционирования, дискуссии относительно которого обостряются в периоды предвыборных кампаний, социально-политической и экономической нестабильности. Обозначенные проблемы осложняются наличием традиционно имеющихся разногласий во внешнеполитических ориентациях украинского общества, усиливающих внутривнутриполитическую напряженность, что, как показали события конца 2013 – начала 2014 г., может привести к необратимым для государственного единства последствиям [6]. Учитывая геополитическое положение Украины, исторически глубокие российско-украинские экономические и культурные связи, ее внешнеполитический курс перманентно характеризуется стратегическим значением для Российской Федерации [5, с. 121–133]. В этом отношении «украинский кризис» и последующее увеличение международной напряженности актуализируют необходимость исследования императивов и детерминант внешней политики Украины.

Различные аспекты внешнеполитического позиционирования Украины изучались российскими и зарубежными исследователями. Однако вопросам генезиса и особенностей имеющихся разногласий во внешнеполитических ориентациях украинского общества зачастую уделялось недостаточно внимания. Целью данного исследования является рассмотрение происхождения и сущности социальных противоречий относительно внешнеполитического курса Украины.

Имеющиеся общественные противоречия в контексте внешнеполитического позиционирования Украины являются производными особенностей ее геополитического положения и исторического развития. Украинская внешнеполитическая ориентация исторически обусловлена взаимодействием трех парадигм – евроатлантической, евразийской и черноморской (юго-восточной) [3; 4]. Влияние каждой из них определяется как положительными, так и отрицательными последствиями. Происхождение различий во внешнеполитических приоритетах украинского общества уходит корнями в X–XV вв., характеризуясь разграничением между землями, где автохтонное население проживает свыше тысячи лет в составе разных государств и территориями, колонизированными в период Российской империи и СССР [1, с. 34].

Впоследствии подобное проявилось в том, что с момента дезинтеграции СССР большинство жителей западных областей Украины традиционно отрицательно воспринимали идею присоединения их страны к союзу России и Беларуси, являясь приверженцами евроинтеграции и активного взаимодействия с европейскими государствами и США. Население Центра Украины относилось к российскому и западному векторам внешней политики своего государства более сдержанно, однако, отдавая предпочтение первому. При этом большинство жителей украинского Юга и Востока стабильно демонстрировали положительное отношение к сближению Украины с Россией и интеграции в рамках российского проекта [1, с. 20].

Украинскими экспертами признавалась реальность социокультурной и геополитической «рубежности» их страны – средней региональной державы, вынужденной маневрировать под влиянием политики РФ, США и ЕС, детерминирующих необходимость проведения гибкого внешнеполитического курса, исходя из принципов «оптимальной многовекторности» [2; 4]. В случае избрания в качестве приоритета какого-либо одного вектора внешней политики Украина неминуемо бы вступила в стратегический конфликт с одним из указанных «центров силы» [7, с. 97–98], что впоследствии и произошло.

В рассматриваемый период на Украине не сложилось условий для консолидации внешнеполитических предпочтений элит и других социальных слоев на общезначимых началах [9]. Иерархия украинской власти, имевшая признаки олигархии, выстраивалась с учетом локализации полномочий в рамках небольших групп, руководствовавшихся узкими корпоративными интересами, на основе взаимного обеспечения экономических интересов и слияния бизнеса и власти [3]. Евроатлантическую интеграцию Украины, как правило, поддерживали правые, центристы, представители среднего бизнеса, руководители Министерства обороны и лидеры финансово-банковского бизнеса. Курс на евразийскую интеграцию находил сторонников в лице предпринимателей украинско-российских

финансово-промышленных групп, заинтересованных в кооперации руководителей ВПК, депутатов левых партий и региональных лидеров Востока и Юга страны [8].

Видимая «раздвоенность» украинского общества в плане выбора внешнеполитической ориентации государства осложнялась имевшимися по этому вопросу противоречиями между элитами и массами [9; 10]. Первые преимущественно ориентировались на Запад или политику «многовекторности», а преобладающее количество населения по всей стране – исключая западные и отчасти центральные регионы – стабильно поддерживало идею сближения с Россией [1, с. 18-19].

Отмеченные общественные противоречия, обострившись под влиянием внешних и внутренних факторов, в полной мере проявились в период социально-политического кризиса на Украине в конце 2013 – начале 2014 г.

Список литературы

1. Геополитические ориентации населения и безопасность Украины. По данным социологов / А. А. Беленок, А. И. Вишняк, А. А. Зоткин [и др.] / Сост. Н. А. Шульга. К.: Бізнесполіграф, 2009. 88 с.
2. Камінський Є. Є. Світ переможців і переможених. Міжнародні відносини і українська перспектива на початку ХХІ століття. К.: Центр вільної преси, 2008. 336 с.
3. Касьянов Г. В. Система владних відносин у сучасній Україні: групи інтересу, клани та олігархія // Український історичний журнал. 2009. № 1. С. 160–180.
4. Кудряченко А. І. Зовнішньополітичні виклики сучасної України // Стратегічні пріоритети. 2007. № 4 (5). С. 172–177.
5. Пашковский П. И. Интеграционная политика России на постсоветском пространстве (1991–2011 гг.). Киев: Интерсервис, 2012. 189 с.
6. Пашковский П. И. «Конфликт поколений» в контексте внешнеполитического выбора Украины как проявление личностной депривации // Личностная депривация: юридический, психологический, междисциплинарный аспекты: Коллективная монография / Отв. ред. В. М. Мелихов, О. Н. Макаренко, Г. Г. Егоров; перевод Е. А. Е. А. Федорова. Волгоград: Царицынская полиграфическая компания, 2014. Т. 2. С. 364–372.
7. Шергин С. А. Геополитическая идентичность и геополитические интересы Украины на современном этапе глобализации и модернизации // «Ялтинская система» и современный мировой порядок: проблемы глобальной и региональной безопасности: Материалы международной научной конференции (Крым, Ялта, Ливадийский дворец-музей, 17–21 февраля 2010 г.): Сб. науч. ст. / Под ред. С. В. Юрченко. – Симферополь: АнтикВА, 2010. С. 84–99.
8. Юрченко С. В. Украина: проблема выбора внешнеполитической концепции // Причерноморье. История, политика, культура / Под общ. ред. В. И. Кузицина. Севастополь, 2010. Вып. IV. С. 21–26.
9. Kuzio T. Political Fragmentation in Ukraine // Ukraine Analyst. September 2009. Vol. 2. № 2. P. 1–8.
10. Kuzio T. Populism in Ukraine in a Comparative European Context // Problems of Post-Communism. November / December 2010. Vol. 57. № 6. P. 3–18.

ЭТАПЫ СТАНОВЛЕНИЯ И РАЗВИТИЯ ПОИСКОВЫХ И АВАРИЙНО-СПАСАТЕЛЬНЫХ РАБОТ НА МОРЕ В РОССИИ*Селезень Я.Ю.**ФГБОУ «ГМУ имени адм. Ф.Ф. Ушакова», г. Новороссийск*

Комплексное знание истории создания и развития системы поиска и спасания в России, с одной стороны, способствуют объективному пониманию теоретических основ и установок данной проблематики, с другой, совершенствованию практики спасания на море при использовании полезного опыта и проверенных наукой и временем достижений. Периодизация генезиса поисковых и аварийно-спасательных работ на море, в разработанной нами схеме, включает пять последовательных этапов.

Первый, довольно протяженный, преемственный этап охватывает X — начало XX вв. и характеризуется, с одной стороны, появлением фрагментарной информации по вопросам спасания на море в контексте исторических документов эпохи, с другой, началом процесса институционального оформления данного вида деятельности. Так, уже в документах эпохи Древней Руси (Русско-Византийский договор 911 г.; Договор смоленского князя Мстислава Давидовича с Ригой, Готландом и немецкими городами 1229 г.; Русско-ганзейский договор 1514 г. и других) содержалась информация о гарантиях охраны потерпевшего крушение судна и непосредственно оказания помощи. Позднее, в условиях активизации морского дела в России (XVIII — XIX вв.) был актуализирован вопрос охранения судов, груза и людей при кораблекрушениях и оказания помощи на море уже в учредительно-организационном плане. К примеру, 21 мая 1836 г. опубликованы «Высочайше утвержденные правила о спасении кораблей и судов, претерпевающих крушение или гибель», а в 1872 г., образовано «Общество подаяния помощи при кораблекрушениях», занимающееся просветительской, профилактической и практической работой. В начале XX в. Россия присоединилась к Конвенции по унификации некоторых правил относительно оказания помощи и спасания на море 1910 г. и Конвенции для объединения некоторых правил относительно столкновения судов 1910 г. (статья 8 обязывает капитанов столкнувшихся судов оказывать помощь).

Второй этап — 20-е — 30-е годы XX вв. обозначился унификацией и централизацией службы поисковых и аварийно-спасательных работ в условиях новой социально-политической системы. 17 декабря 1923 г. была создана Экспедиция подводных работ особого назначения (ЭПРОН), которая до начала Великой Отечественной войны (ВОВ) спасла более 200 судов, подняла с морского дна более 450 объектов [1]. В 1932 г. на ЭПРОН наряду с судоподъемными работами возложили аварийно-спасательное обеспечение действий Морских сил, водолазно-строительные и опытно-подводные работы, а также внедрение новых методик и технических новаций (к примеру, разработка бассейнового принципа). Научными разработками ЭПРОН занимались известные ученые - Ф. Крылов, С. Орбели, К. Циолковский и другие.

Третий этап развития аварийно-спасательной службы в СССР хронологически относится к событиям ВОВ и послевоенного времени (1940-е годы). ЭПРОН, реорганизованный в Аварийно-спасательную службу (АСС) ВМФ, продолжил выполнение своих функций, оказывая помощь 745 аварийным кораблям, сняв с мели 840 судов, подняв более 3000 затонувших объектов общим водоизмещением около 2,5 млн т. [1]. На этом этапе опыт деятельности организации был систематизирован контр-адмиралом Н.П. Чикером и др. как важный источник по развитию теории и практики поисковых и аварийно-спасательных работ.

Четвертый этап — 50 — 80-е годы XX в. связан как с бурным развитием НТП, так и с формальным разделением функций службы поисково-спасательных и аварийных работ между военным и гражданским ведомствами. Так, в 1979 г. АСС вошла в состав вновь организованной Поисково-спасательной службы (ПСС), а в 1993 г. функции ПСС были возложены на Управление поисковых и аварийно-спасательных работ Военно-Морского Флота. В 1956 г. выполнение судоподъемных и подводно-технических работ для гражданских ведомств было передано Министерству морского флота СССР с дальнейшего ведомственной и подведомственной дифференциацией. Как качественный показатель этапа, отметим принятие обязательств по выполнению международных конвенций (МК): МК по охране человеческой жизни на море (SOLAS-74); МК по поиску и спасанию на море (SAR — 79) [2].

Пятый этап — развитие поисковых и аварийно-спасательных работ в условиях становления Российской Федерации как самостоятельного международного субъекта характеризуется следующими

ми тенденциями: переформатирование советских и создание новых институций и ведомств, регулирующих вопросы поисковых и аварийно-спасательных работ на море; разработка новой нормативно-правовой базы в контексте политики государственной и национальной безопасности; интеграция и принятие пакетов международных документов и соглашений, а также оптимизация деятельности по их соблюдению и выполнению (например, Глобальная морская система связи при бедствии и для обеспечения безопасности мореплавания с 1992 года (по результатам конференции от 1988 г. по МК SOLAS — 74); обязательства: МК ООН по морскому праву (UNCLOS — 82) 1997 г.; МК о спасании (SALVAGE — 89 г.) 2000 г. и другие [2]); повышение внимания к научно-технической модернизации, обеспечению и внедрению принципиально новых методов поисковых и аварийно-спасательных работ на море (в частности, совершенствование методики подготовки и проведения учений по поиску и спасанию людей, терпящих бедствие на море; программно-аппаратного комплекса информационной поддержки морских спасательных операций; разработка автоматизированных систем и методов обеспечения поисково-спасательной деятельности; форм и способов межведомственного взаимодействия по вопросам поиска и спасания на море). На государственном уровне вопросы поиска и спасания на море и организация взаимодействия сил и средств различной ведомственной принадлежности регламентируются следующими нормативно-правовыми актами: Положением о взаимодействии аварийно-спасательных служб министерств, ведомств и организаций на море и водных бассейнах России (28 июля 1995 г., № 917); Постановлением Правительства РФ от 26 августа 1995 г. № 834 «О плане взаимодействия федеральных органов исполнительной власти при проведении работ по поиску и спасанию на море и водных бассейнах Российской Федерации», постановлением Правительства РФ от 30 декабря 2003 г. N 794 «О единой государственной системе предупреждения и ликвидации чрезвычайных ситуаций», Приказом Минтранса РФ от 26 ноября 2007 г. № 169 и другими [2]. Вопросы развития системы поиска и спасания актуализированы в Морской доктрине Российской Федерации утв. Президентом РФ от 26.07.2015 г.; Стратегией развития морской деятельности России до 2030 года (утв. Правительством РФ от 8.12.2010 г. № 2205-р) и другими [2]. Согласно концепции федеральной целевой программы «Мировой океан» на 2016—2031 годы (утв. Правительством РФ 22.06.2015 г.) в области совершенствования информационного обеспечения морской деятельности планируется осуществить создание прикладных межведомственных комплексов поддержки спасания на море [2].

Таким образом современный этап поисковых и аварийно-спасательных работ в перспективе ориентируется на: совершенствование созданной и исторически апробированной системы, основанной на взаимодействии федеральных органов исполнительной власти; обеспечение государственной поддержки развития и функционирования этой системы; развитие международного сотрудничества по поиску и спасанию людей на море; обеспечение создания и функционирования единой глобальной автоматизированной системы мониторинга и контроля за местоположением судов и наблюдения за обстановкой в Мировом океане с целью поиска и спасания.

Список литературы

1. Морские спасатели России / под ред. В. И. Карева М.: Морской флот, 2007: 448 с.
2. «Кодекс» и «Техэксперт» – Электронный фонд правовой и нормативно технической документации – Режим доступа: <http://docs.cntd.ru/> (дата обращения: 15.02.2019).

КАК ПОСОЛ РОССИИ ВИКТОР СТЕПАНОВИЧ ЧЕРНОМЫРДИН ПЕРЕИГРАЛ В СЕВАСТОПОЛЕ СПЕЦСЛУЖБЫ УКРАИНЫ?

Усов С.А.

Филиал МГУ имени М.В. Ломоносова в г. Севастополе

Пятая годовщина исторического референдума в Крыму и Севастополе по их возвращению в Россию, законодательное оформление факта создания двух новых субъектов Российской Федерации – Республики Крым и города федерального значения – Севастополя обуславливает возрастание интереса к изучению всего периода отечественной истории после распада СССР. Особый интерес вызывает не только многие сложные события прошедшего периода, но и роль личности, в том числе крупных государственных деятелей, по защите интересов Российской Федерации.

Видная роль в этом принадлежала Виктору Степановичу Черномырдину, который в 1990-2000-е годы являлся Председателем Правления Газпрома, Председателем Правительства России, Послом России и специальным представителем президента по торгово-экономическим связям с Украиной, уже в силу этих высоких постов в поле зрения В.С. Черномырдина неизбежно находился наиболее острый вопрос российско-украинских отношений 1990-2000 годов о судьбе Черноморского флота, который неразрывно связан с судьбой его Главной базы – Город-героем Севастополем.

В.С. Черномырдин родился в 1938 году и на протяжении жизни прошёл ответственные этапы становления крупного хозяйственного руководителя и государственного деятеля. Его трудовой путь неразрывно связан с развитием в СССР газовой промышленности, где он прошёл путь от рядового инженера до Министра газовой промышленности СССР. На партийной работе В.С. Черномырдин начинал секретарем Орского горкома партии и вырос до ответственного работника ЦК КПСС. Во главе Правительства России В.С. Черномырдин встал в самый сложный период 1992 года, когда начинались рыночные реформы и остро стоял вопрос о сохранении целостности самой России.

На рубеже 1990-2000 годов В.С. Черномырдин являлся специальным Представителем Президента на Балканах, а с 2001 по 2010 Чрезвычайным и полномочным послом России на Украине. Огромный жизненный, государственный и политический опыт В.С. Черномырдина сыграл важную роль в решении комплекса проблем, связанных с определением судьбы Черноморского флота после распада СССР. Именно Виктор Степанович в самый напряженный период переговоров с Украиной возглавил российскую делегацию и добился принятия в 1997 году таких проектов соглашений, которые соответствовали стратегическим интересам России, что потребовало большого дипломатического искусства.

Позднее, уже являясь послом на Украине, В.С. Черномырдин непосредственно учувствовал в очень сложных переговорах по т.н. «дополнительным соглашениям», которые были призваны обеспечить эффективное функционирование Черноморского флота, фактически до середины XXI столетия. В повседневной работе, в самые сложные 90-е годы именно В.С. Черномырдин как глава Правительства принял решение об освобождении от таможенных пошлин гуманитарных грузов российских регионов, которые шефствовали над флотом, сыграл весомую роль в открытии в Симферополе Генерального консульства России, а затем и выдачи офицерам Черноморского флота и членам их семей заграничных российских паспортов. Таким образом, во многом благодаря Виктору Степановичу был завершён процесс государственной идентификации служащих флота, который не решался почти десять лет после прекращения существования СССР. Так же, придавая большое значение базированию Черноморского флота в Севастополе и в Крыму, В.С. Черномырдин в качестве главы Правительства принял решение о введении специально повышенного коэффициента к денежному довольствию черноморцев, что на долгие годы вперед обеспечивало достойный жизненный уровень моряков ЧФ.

К сожалению, ввиду тяжёлой болезни, В.С. Черномырдин скончался в 2010 году и не увидел событий Крымской весны 2014 года. Однако, с полным основанием можно считать, что в трудные 1990-2000 годы ему принадлежала исключительно важная роль в обеспечении стратегических интересов России в регионе Черного моря и сохранении Черноморского флота.

ХЕРСОНЕС ТАВРИЧЕСКИЙ: ПРОБЛЕМЫ ПЕРИОДИЗАЦИЯ И ХРОНОЛОГИИ

Ушаков С.В.

*Филиал МГУ в г. Севастополе, Севастополь;
Институт археологии Крыма РАН, Симферополь*

Исследование любых проблем в исторической (археологической) науке начинается с определения хронологических рамок явления, периодизации и хронологии процесса и серии всех событий. Сама периодизация и хронологии истории античного Херсонеса является проблемой: в науке нет единства мнений ни о начале и «конце» античной эпохи применительно к Херсонесу, схожая ситуация с делением истории на отдельные этапы.

В историографии отражено несколько подходов к этой проблеме. Г.Д. Белов в своём научно-популярном очерке «Херсонес Таврический» (1948) разделил его историю на три периода, опираясь в значительной степени на внешнеполитическое положение города: независимости Херсонеса (конец V – конец II вв. до н.э.), зависимости от Митридата и Боспора (конец II в. до н.э. – середина I н.э.), римский (60-е гг. I н.э. – конец V в. н.э.) [2]. Свой вариант предлагал С.Ф. Стржелецкий [7]. Е.Г. Суворов [8, с. 35] ориентировался на общеисторическую периодизацию античной (древнегреческой) истории: конец V-IV вв. (классический период), конец IV-I вв. до н. э. (эллинистический), I-IV вв. н. э. (римский). Эта периодизация была принята авторами последней обобщающей работы по археологии античного Северного Причерноморья [1, с. 49-52]. Из современных крупных трудов необходимо назвать два тома серии «Херсонес Таврический. Очерки истории и культуры». Один из томов посвящен периоду третьей четверти VI – середине I в. до н.э., второй – середины I в. до н.э. – VI в. н.э. (два этапа: середины I в. до н.э. – третья четверть III в. и конец III – VI вв.) [11, 12].

Одна из немногих работ, где специально представлены и обсуждались проблемы периодизации истории Херсонеса, это раздел книги А.И. Романчук [6, с. 177-183], где они последовательно рассматриваются, начиная с отчетов о раскопках Г.Д. Белова, С.Ф. Стржелецкого [см.: 6, с. 178-179], Л.А. Пальцевой, В.А. Анохина, М.И. Золотарёва.

Автором настоящего доклада была представлена следующая периодизация (табл. 1).

Таблица 1. Периодизация истории Херсонеса Таврического в связи с освоением и утратой территории.

Периодизация истории Херсонеса Таврического в связи с освоением и утратой территории			
Века	Четверти столетий	Этапы (периоды)	Содержание этапов
VI		1.	Основание полиса на берегу Карантинной бухты. Посредническая торговля.
V		2.	Становление полиса. К концу периода: «Страбонов» Херсонес. Начало освоения хоры (?). Экономические связи с Эгейской Грецией.
IV		3.	Превращение полиса в относительно крупное «территориальное» государство. Экономический расцвет. Виноградарство и виноделие.
III		4.	Строительство укреплений на усадьбах Гераклейского п-ва. Экспансия скифов. Военно-политические и экономические потрясения. Потеря владений в Северо-Западном Крыму
II		5.	Продолжение масштабного политического и экономического кризиса. Начало становления нового миропорядка в Причерноморье под римским господством.
I		6.	Римская эпоха. Экономический подъем. Ремесла. Промыслы. Сельское хозяйство.
III		7.	Позднеримская эпоха. Упрочение связей с населением Юго-Западного Крыма. Посредническая торговля.
IV		8.	Позднеантичная эпоха. Новая (ранневизантийская) материальная культура. Херсонес – часть Причерноморского и Восточно-средиземноморского мира. Начало утверждение христианства.
V			
VI			

Здесь нужно иметь ввиду, что эта периодизация составлялась в связи с темой, посвящённой экологии Херсонеса (как динамика освоения и утраты его территории в античную эпоху).

Однако и эта схема (как и другие) требует существенной доработки. Если обратиться к хронологии М.И. Золотарёва (позднеархаический период: 528 г. до н. э. – последняя четверть V в. до н. э., классический: последняя четверть V в до н. э. – 330 г. до н. э.; эллинистический: 330-300 до н. э. –

середина I в. до н. э.; римский: середина I в. до н. э. – конец IV в.; далее следует византийская эпоха.), то нужно иметь ввиду, что она имела первоначально вспомогательный характер и предназначалась для удобства учёта и обработки археологического материала в ходе работ Причерноморского Проекта – исследования у базилики 1935 г. (BSP). Кроме того, подробное обоснование автором было сделано только для классического и эллинистического времени [4, с. 46-49]. Широкого отклика в научной литературе эта хронология не получила.

Дальнейшее уточнение хронологии и периодизации истории Херсонеса Таврического может идти в нескольких направлениях. Во-первых, необходимо уточнения хронологических рамок античной эпохи именно для этого полиса. Так, до сих пор продолжается дискуссия о времени его основания на берегах Карантинной бухты. В тоже время верхнюю хронологическую границу позднеантичной эпохи, возможно продлить (по археологическим данным) до начала VII в. [10, с. 122-123]. Во-вторых, обоснование этапов периодизации должно опираться на весь комплекс источников, а не преимущественно только на письменные, эпиграфические или археологические материалы. И, в-третьих, такая периодизация должна учитывать, прежде всего, особенности внутреннего развития Херсонеса, конечно, с учётом международной обстановки и всех внешних факторов. А само изображение смены этапов и периодов должно быть в виде зубчатой линии, что более соответствовало и исторической реальности, так как на самом деле переход от одного этапа к другому, это как правило, достаточно длительный процесс (несколько десятилетий?).

Список литературы

1. Античные государства Северного Причерноморья. Археологии СССР. М., 1984.
2. Белов Г.Д. Херсонес Таврический. Л., 1948.
3. Золотарев М.И. Археологическая периодизация памятников Херсонеса Таврического // ВДИ. 2002. № 2. С. 67-72.
4. Золотарёв М.И., Коробков Д.Ю., Ушаков С.В., Макленнан Р., Оверман А., Оливье Дж., Эдвардс Д., Линстром Г., при участии Е. Олениной. Древняя синагога в Херсонесе Таврическом: Материалы и исследования Причерноморского Проекта 1994-1998 гг. М., Севастополь, 2013.
5. Пальцева Л.А. Херсонес Таврический в V–I вв. до н. э. Л., 1988.
6. Романчук А.И. Исследования Херсонеса–Херсона. Раскопки. Гипотезы. Проблемы. В 2 т. Т. 1: Античный полис. Тюмень, 2008. Источник: <http://www.krimoved-library.ru/books/issledovaniya-heroneses-herosona-raskopki-gipotezi-problemi.html>.
7. Стржелецкий С. Ф. Основные этапы экономического развития и периодизация истории Херсонеса Таврического в античную эпоху // Проблемы истории Северного Причерноморья в античную эпоху. М., 1959. С. 63–85.
8. Сувор Е.Г. Херсонес Таврический. Свердловск, 1961.
9. Ушаков С.В. Херсонес Таврический: динамика территории и проблема жизнеобеспечения (от поздней архаики до раннего средневековья) // Экология древних и традиционных обществ. Вып. 5: в 2 ч. Ч. 2. Тюмень, 2016. С. 164-170.
10. Ушаков С.В. О хронологии позднеантичного Причерноморья: Ольвия, Херсонес и Боспор (археологический аспект) // Боспорский феномен. Общее и особенное в историко-культурном пространстве античного мира. Материалы международной конференции. Часть 2. СПб., 2018. С. 121-127.
11. Херсонес Таврический в середине I в. до н.э. – VI в. н.э. Очерки истории и культуры. Харьков, 2004.
12. Херсонес Таврический в третьей четверти VI – середине I в. до н.э. Очерки истории и культуры. Киев, 2005.

ВЛИЯНИЕ КУЧУК-КОЙСКОГО ОПОЛЗНЯ 1786 ГОДА НА ФОРМИРОВАНИЕ МИФА О РАЗРУШИТЕЛЬНОМ ВОЗДЕЙСТВИИ НА КРЫМ ЗЕМЛЕТРЯСЕНИЙ С УДАЛЕННЫМИ ОТ ПОЛУОСТРОВА ОЧАГАМИ*Хапаев В.В.**Филиал МГУ в г. Севастополе, Севастополь;*

В феврале 1786 года в деревне Кучук-Кой к западу от Ялты произошла природная катастрофа, которая перепугала ее жителей, лишив их крова и пахотной земли, и поразила своим масштабом правящую элиту Российской империи. Правитель Таврической области В.В. Каховский направил для изучения ситуации на месте прапорщика Абдуллу Мемешева. В докладе тот писал: «С 31 декабря 1785 года количество воды в источниках, фонтанах, колодцах в деревне стало убывать. 28 января 1786 года с полудня вода в протекавшем близ деревни, в одной версте от нее, ручье, совершенно иссякла... а через три дня, часу в 8-м утра, этот ручей начал течь снова с необычайной силой, мчался с небывалой прежде быстротой. Ручей разлился, вода была мутна, в ней было много песка и мелких камней. В то же время, 28 января, гора, с которой вытекал ручей, с утра начала почти незаметно обваливаться, земля стала оседать. Жители деревни, которых было 31 человек мужского пола, поняли опасность, так как в 1751 году в этой деревне было землетрясение, и перевезли свое имущество и запасы в соседнюю деревню Кикенеиз. В течение семи дней “потихоньку” обваливались пригорки и скатывались вдоль деревни... Наконец, 13 февраля с сильным треском вся эта масса на протяжении 50000 сажен “провалилась и упала в море”, уничтожив восемь дворов, сады и пахотные поля. Провал был разной глубины, до 20 аршин (14 м. – В.Х.), а шириной в версту и больше. Спустя 20 дней после обвала начала показываться вода, которая наполнила этот провал, “а дно моря шагов на двести возле обвалившейся горы поднялось на поверхность воды и почти соединилось с горою”. При падении горы никакого шума в недрах земли не было слышно...».

Заинтересовало это происшествие и военное ведомство. Начальствовавший над российскими войсками в Крыму М.В. Каховский также отрядил своего наблюдателя – представителя славной династии де Рибасов (майора Егерского полка) – в зону бедствия. Военных интересовало не столько само бедствие, сколько его причины: «... причину же разрушения, кажется, приписать должно сильному трению находящихся в сем месте в великом количестве селитряных (кислотных – В.Х.) и щелочных (щелочных – В.Х.) частей» [1, с. 255]. С точки зрения современной науки этот вывод совершенно неправдоподобен, но тем более интересен. Де Рибас не пришел к заключению, случилось ли землетрясение во время оползня: «никто же из жителей тамошних за страхом не мог приметить, было ли подлинно трясение земли в то время, когда сие разрушение учинилось» [1, с. 255].

Языковой барьер, которого не было у Мемешева, помешал де Рибасу точно понять и информацию о землетрясении, которое случилось здесь раньше: «старожил татарин Мегмед объявил мне, что тому лет с пятьдесят близ той деревни к морскому берегу было землетрясение» [1, с. 255]. Именно это донесение получил наместник Новороссии Г.А. Потемкин: в его докладе императрице говорится, что сейсмическое событие было «в той деревне лет за 50» [1, с. 256]. Поскольку землетрясения в России были в диковинку, на Екатерину II Кучук-Койская катастрофа произвела сильное впечатление, и она повелела выдать восьми пострадавшим семьям 2000 рублей компенсации. Для этого их привезли в Бахчисарай, и сам правитель области в ханском дворце вручил им царские деньги [1, с. 256].

В 1793 или 1794 г. место катастрофы посетил П.С. Паллас, осмотрел оползень, но с местными жителями, видимо, не общался. Поэтому дословно повторил донесение Г.А. Потемкина императрице [2, с. 146]. Зато он высказал гипотезу о том, что Кучук-Койский оползень был отголоском удаленного сейсмического события: «... и замечательно, что во время последнего обвала здесь произошло землетрясение в Шлезвиге и особенно в Венгрии» [2, с. 146].

Несмотря на столь смелое допущение, он назвал верную причину оползня: «много больших обвалов происходит в этих отвесных горах, при посредстве действия подземных ключей, и обвалы эти никак нельзя приписать, как часто предполагали, вулканическому влиянию» [2, с. 147]. К такому же выводу впоследствии пришел безымянный симферопольский чиновник, докладывая о причинах оползня, разрушившего дорогу между Мшаткой и Кучук-Коем: «Причина падения оной, не от чего другого произошла, как от родников, которые внутри земли мало помалу распространяясь, произвели от протоков своих рыхлость земли, даже самую пустоту, отчего поверхность, не имея силы сдерживать

тяжести огромных камней, на ней лежащих, вдруг обрушилась, и всё то, что не могло ей противостоять, унесла с собою» [1, с. 259].

Однако, среди ученых возобладала более эффектная гипотеза о землетрясении. П.Н. Сумароков в «Досугах Крымского судьи» к уже известным нам фактам добавил детали, видимо, им самим сочиненные: «Сначала земная поверхность расседалась, катилась к морю, встреча камней производила треск, слышен был сокровенный рев, и встревоженные жители, преследуемые блеющими стадами, с плачем удалялись из своих домов. Сие продолжалось несколько дней, после чего вдруг дома, сады, пашни провалились, на местах их явились страшные пропасти, насыпные горы, и на немалом расстоянии последовало исковерканное превращение» [3, с. 189]. После чего, ссылаясь на П.С. Палласа, в утвердительном ключе Сумароков сообщает о связи оползня в Крыму с землетрясением в Центральной Европе: «Как-то ни есть, но землетрясение, примеченное в то же время в Силезии и Венгрии, окончательным последствием того полагать должно» [3, с. 193].

В результате, П.С. Паллас создал, а П.Н. Сумароков распространил гипотезу о том, что разрушительные крымские землетрясения являются отголосками сейсмических событий, происходящих за сотни и даже тысячи километров от полуострова или даже провоцируют их. Постепенно она превратилась в историографическую догму и просуществовала около 200 лет.

Список литературы

1. Маркевич А.И. К появлению оползней Яйлы близ дер. Кучук-Кой, Ялтинского уезда, в марте 1915 года (архивная справка) // Известия Таврической ученой архивной комиссии. Симферополь, 1915. № 52. С. 254–259.
2. Паллас П.С. Путешествие по Крыму академика Палласа в 1793 и 1794 г. // ЗООИД. 1881. Т. XII. С. 62–210.
3. Сумароков П.И. Досуги крымского судьи или Второе путешествие в Тавриду. Ч.2. СПб.: Императорская тип., 1805. 273 с.

Редактор раздела: А.В. Мартынкин.

УДК 159.99

**КОНТЕНТ-АНАЛИЗ ЦЕННОСТИ ОТНОШЕНИЯ К ТРУДУ У СОВРЕМЕННОЙ
МОЛОДЕЖИ****Борисенко З.В.***Филиал МГУ имени М.В. Ломоносова в городе Севастополе*

Философское понимание ценностей отражает признание значимости того или иного явления или предмета. Разделяют на две большие области, соответствующие различным областям социальной жизни человека: ценности духовного и материального плана. Такое разделение свидетельствует о понимании важности соответствующих аспектов [1]. В социуме важны как ценности материальные, так и духовные. Первая группа стимулирует развитие товарно-денежных отношений, включенность людей в социальное взаимодействие, разделение труда. Вторая группа необходима для формирования личностных глубинных взаимодействий.

Трактовка понятия «ценности» в психологии несколько отлична. Ценности в первую очередь представлены в сознании и отражают его содержание. Таким образом, изучая ценностные аспекты, мы можем репрезентировать некоторое содержание сознания субъекта или группы субъектов.

Ценности включены в структуру представлений субъекта о себе, систематизирующие качественные особенности взаимоотношений человека и общества. Во многом, ценности представлены в структуре общественных отношений и формируются в онтогенезе. Роль человека и индивидуализации личностной структуры ценностей состоит в выборе тех элементов, которые лично для него являются наиболее значимыми из представленных в его индивидуальном опыте существования в социуме. Помимо этого, некоторые исследователи разделяют специфику ценностей-целей и ценностей-средств. Многочисленные примеры говорят о необходимости согласования этих аспектов ценностной структуры личности.

Исследование ценностей современной молодежи дает возможность попытаться репрезентировать специфику будущего функционирования общества, поскольку молодые люди в ближайшем будущем включатся в общественные отношения не только в аспекте рецепирования, но и продуцирования ценностных ориентаций [2,3,4,5]. В представленном исследовании приняли участие студенты первого курса образовательных учреждений: студенты, обучающиеся на факультете психологии – 19 человек, факультете менеджмента – 14 человек, юридическом факультете – 7 человек, факультете государственного управления – 5 человек. Всего 45 человек. Было исследовано отношение к труду у представленных испытуемых. Респондентам было предложено ответить на вопрос «Стоит ли в наше время честно трудиться? Почему Вы так считаете?». Полученные ответы были подвергнуты контент-анализу, частотному анализу и анализу по средним значениям.

Частотный анализ ответов респондентов показывает, что большинство участников исследования отмечают, что честный труд – это важная составляющая их структуры ценностей. Так, 95,6% респондентов отвечают «да» на поставленный вопрос, и 4,4% респондентов отвечают «нет».

При анализе развернутых ответов респондентов были выделены следующие категории: «успех» (пример высказывания «добиться успеха можно и честным трудом»), «интерес» (пример высказывания «если труд интересен, то ты будешь все честно посвящать ему всё свое время»), «интересы других и общества» (пример высказывания «стоит, чтобы помогать другим людям и быть полезным для общества»), «честность» (пример высказывания «чтобы быть честным перед собой»), «саморазвитие» (пример высказывания «чем больше мы трудимся, тем больше самосовершенствуешься»), «заработок» (пример высказывания «Если твой труд добросовестный, он всегда будет вознагражден»), «опыт» (пример высказывания «для приобретения опыта»), «закон» (пример высказывания «чтобы не иметь проблем с законом»).

После отнесения высказываний к какой-либо из представленных категорий были подсчитаны частоты представленных категорий. Поскольку в группах разное количество высказываний и, соответственно, элементов категорий, то частоты представлены в процентном отношении к общему количеству высказываний в каждой группе. Результаты представлены в Таблице 1.

Таблица 1. Процентное представление частот категорий

	всего	ф-т психологии	ф-т менеджмента	юридический ф-т	ф-т гос. управления
честность	37,00%	32%	41%	14%	57%
интересы других и общества	24,10%	28%	24%	14%	14%
саморазвитие	11,11%	12%	6%	29%	0%
опыт	9,26%	4%	18%	0%	14%
закон	5,56%	0%	0%	43%	0%
заработок	5,56%	12%	0%	0%	0%
успех	3,70%	4%	6%	0%	0%
интерес	3,70%	4%	0%	0%	14%

Наиболее часто применяемой категорией по отношению к труду является категория честности, ее использовали 37% респондентов, также значима категория «интересы других и общества» - 24%. Тем не менее, существуют различия в представленных группах. Так, категория «закон» представлена только в группе студентов, обучающихся на юридическом факультете и репрезентирует 43% высказываний респондентов этой группы.

Таким образом, можно говорить об общих тенденциях отношения к понятию труда у современной молодежи, представленных категориями честности и общественного блага, а также о различиях в представлении о труде у студентов, обучающихся на различных направлениях подготовки.

Список литературы

1. Ценностные основания психологической науки и психология ценностей – отв. ред. В.В. Знаков, Г.В. Залевский. Из-во «Институт психологии РАН», М., 2008.
2. Борисенко З. В. Особенности ценностных ориентаций и представления о семье у современной молодежи // Семья и личность: проблемы взаимодействия. 2018. № 12.
3. Борисенко З. В. Особенности ценностных ориентаций современной молодежи // Ломоносовские чтения – 2018 [Электронный ресурс]: Сборник материалов ежегодной научной конференции (12 апреля 2018 года, г. Севастополь). Под ред. И.С.Кусова, С.И.Рубцовой, Ю.Л.Ситько, Е.И.Сорокиной. Севастополь: Филиал МГУ в г. Севастополе, 2018. Филиал МГУ имени М.В. Ломоносова в г. Севастополе Севастополь, 2018. С. 170–170.
4. Ковалев В. Н., Полиева Е. И. Ценностные приоритеты учащейся молодежи южного региона России // Интернаука: научный журнал. 2019. № 4(86). С. 24–33.
5. Ковалев В. Н. К вопросу о проблемах формирования ценностей у учащейся молодежи // Евразийская школа содружества и взаимопомощи "Севастополь-Россия-Мир", выпуск 2: Сборник научных статей, научно-практических материалов участников летней Евразийской школы (Севастополь, 31 июля - 4 августа 2018 г.). Т. 2. АНО "СПО СОТИС" Севастополь, 2018. С. 101–110.

**ОБ ОСОБЫХ УСЛОВИЯХ ФОРМИРОВАНИЯ ОСНОВ НОВОЙ ПАРАДИГМЫ
ВОСПИТАНИЯ***Дубинина Н.Н.**Филиал МГУ имени М.В. Ломоносова в г. Севастополе*

Мы живем в эпоху, отмеченную необходимостью обновления и сбора сил для прорыва в будущее. «Прорыв в будущее» (В.В. Путин) – это прорыв в новое качество жизни, в новые пространства и масштабы социального развития. Отражением этих качественных перемен является наличие в государстве и обществе фундаментальных духовно-интеллектуальных ценностей, на основе которых возможно обобщение уникального культурно-исторического опыта России, выбор правильной стратегии развития нашего Отечества и подготовка людей, которые способны жить будущим и творить его в меру собственных сил во благо человека и человечества. (В.А. Садовничий, Г.Н. Филонов, В.П. Казначеев, В.А. Никонов, В.П. Борисенков, Л.А. Булавка-Бузгалина).

Современное российское общество актуализирует поиск новых идей, стратегий, технологий, в которых превалирует образ Родины - Отечества, родной культуры, нравственной устойчивости, державности, ответственности за судьбу страны и ее будущее, соборности, уважения культурного своеобразия народов, традиций, сохранность границ, национальное пространство, память поколений и готовность к созиданию (Л.П. Буюева, А.П. Валицкая, А.А. Никифорова, А.Л. Казин, А.С. Панарин, Д.С. Лихачев, В.И. Лутовинов, Е.С. Сениянская).

Системообразующей и ключевой в мировоззрении современного гражданина выступает идея образа России - понимания и созидания ее национального пространства: культурного, языкового, политического, ландшафтного и личностного. Образ России - многогранный и сложный по структурно-функциональным характеристикам социально-природный комплекс, способный адаптироваться к любым внешним и внутренним негативным и позитивным воздействиям, самобытный, самодостаточный и независимый. Создание такого образа - задача современных социогуманитарных наук. «Главный долг народной науки – исследовать свой народ, его народность, его прошедшее и настоящее, его силы физические и нравственные, его значение и назначение. Народная наука есть исповедь разума народа пред самим собой и перед целым светом». (И.И. Срезневский, 1849 г). «Преображенная традиция становится логической перспективой» (В.С. Библер).

Социогуманитарные науки выстраиваются согласно разработок психолого-педагогических аспектов воспитания личностных особенностей, кумулирующих в единстве лучшие черты конкретного этноса, российского народа в целом. В связи с этим насущной проблемой педагогической науки является разработка концепций, воссоздающих доступную массовой педагогической практике парадигму целостного образовательного процесса, сориентированного на воспитание творческой индивидуальности и, одновременно, нового типа личности российского гражданина. Этой цели невозможно достичь без обеспечения соответствующего социального окружения, среды. Концепция – это своеобразное «техническое задание» на разработку как учебных программ, так и программ по внеурочной деятельности, что может «способствовать созданию среды с множеством возможностей» (ризомность, «метапаттерн»), «осознавая свое присутствие в мире постмодерна, опираясь на междисциплинарность, в первую очередь на философско-педагогические интенции» (С.В. Иванова).

Внедрение социально-педагогической и личностно-компетентностной парадигм (Е.В. Бондаревская, Д.В. Григорьев, Л.И. Новикова, А.В. Мудрик, Н.Л. Селиванова, О.В. Гукаленко, А.Н. Вырщиков, Н.М. Конжиев) служит фундаментом для разработки новой парадигмы воспитания – парадигмы служения. Задача педагогической науки – предложить образовательной практике ключ для понимания образа своей родины и конструирования ее будущего. На основе деятельностно-созидательного и культурологического подходов необходимо разработать программно-технологический комплекс по ценностным смыслам понимания образа Родины, провести рефлексию опыта воспитательных практик в условиях культурно-образовательной действительности.

Образ Родины, патриотизм должны стать ядром новой парадигмы воспитания – служения, содружества и взаимопомощи (Е.В. Бондаревская, Н.М. Конжиев, К.Д. Радина, Л.М. Лузина, В.И. Лутовинов, А.Н. Вырщиков, В.П. Борисенков, О.В. Гукаленко, Л.П. Буюева, Н.Н. Дубинина, М.Б. Кусмарцев). В рамках реализации государственной программы «Патриотическое воспитание граждан Российской Федерации на 2016 – 2020 годы», утвержденной постановлением Правительства Российской Федерации от 30 декабря 2015 г. № 1493, Основ государственной молодежной политики Российской Федерации на период до 2025 года,

утвержденной распоряжением Правительства Российской Федерации от 29 ноября 2014 г. № 2403-р, одной из задач является создание образовательного пространства для формирования личности, знающей и понимающей природу, историю и культуру своей Родины, способной ориентироваться в глобальных переменных, происходящих в мире, социально ответственной, связывающей свои интересы с интересами общества и государства и готовой к служению Отечеству.

В процессе реализации данных программных документов должны быть заложены предпосылки для создания новой парадигмы интеграции патриотизма в современную систему образования, преодолевающей ограничения классической предметноцентрической и знаниевой парадигмы. Работа в такой парадигме позволит выдвинуть новые подходы к изучению проблематики патриотического воспитания в соответствии с современными нормами научности и внедрить их в практику учебно-воспитательного процесса образовательных организаций различных уровней, видов и типов.

Исходным субстратом новой парадигмы могут стать следующие идеи.

1. Патриотизм выделяется как духовно-нравственное начало, определяющее бытие социума (коллективной группы – общества - государства), судьбу конкретного носителя патриотизма - отдельного индивида. Тем самым появляется возможность проявления в патриотизме вдохновляемого духовным наследием и отечественной историей источника саморазвития мировой, отечественной, национальной, корпоративной, родовой культуры конкретной личности. В условиях современной российской цивилизации патриотизм характеризуется целостностью онтогенетической и культурно-исторической самоценности, которая обусловлена его особым значением в ускоренном развитии страны.

2. В процессе воспитания патриотизма подрастающее поколение творчески осваивает не только уже онтогенетически заданные и исторически сложившиеся, но и динамически складывающиеся, изменяющиеся формы ментальности. Это сводится к субъективному переоткрытию того, что уже стало достоянием общественного опыта, но пока не пережито на личностном уровне. В польском и украинском языке есть слово «виховання», позволяющее понять смысл категории «воспитание». Данный смысл вобретении того, что спрятано (сховано), т.е. самостоятельно сформированное в процессе самореализации путём накопления опыта, затраченного на поиск знаний, ценностей, смыслов.

3. Актуальный способ интеграции патриотизма в современное образование не исчерпывается лишь воспроизведением социально заданного образа служения Отечеству (например, моделированием патриотической позиции, должных отношений в сюжетно-ролевых ситуациях образовательно-воспитательного процесса). В его основе лежат собственные переживания, творческое переосмысление, духовное принятие образа Отечества и идеи служения ему в качестве проекции собственной будущности. В процессе переживания индивидуальной сопричастности к Отечеству происходит изменение ценностно-смысловых образований личности, составляющих ее ядро, задающих направленность жизнедеятельности в целом.

4. В современном обществе закономерно возрастает значимость символического смысла патриотизма как важнейшего компонента духовности современного российского общества и человека. Это определяется особой доминирующей ролью патриотизма в процессе развития системы общественных отношений и институтов, в формировании интеллектуальных, идейных, мировоззренческих позиций личности, ее ценностных установок, отношений, сформированность нравственных элементов характера С.Л. Рубинштейн рассматривал как показатель личностной гражданской зрелости. Исходным принципом нравственного воспитания, по его мнению, является тесная, неразрывная связь личного и гражданского в человеке. («теория воинствующего добра»). Нравственность проявляется в том, чтобы в качестве члена определенного общества проводить в жизнь нравственные принципы.

Идеологические основы развития воспитания заложены в государственных документах: Послании Президента Российской Федерации Федеральному Собранию 2018 г, Национальной доктрине образования до 2025 года, Концепции духовно-нравственного развития и воспитания личности гражданина России, в Государственных образовательных стандартах общего образования второго поколения и др. Приоритетность воспитания в системе образования обозначена в Федеральном законе Российской Федерации «Об образовании», это определяет воспитательно-образовательную политику в России на ближайшие годы и имеет стратегический характер.

Технологическая составляющая развития воспитания в связи с новым типом социальности отражена в масштабном нацпроекте «Образование» (2018 г.), рассчитанном на шесть лет. В него войдут девять федеральных проектов: «Современная школа», «Успех каждого ребенка», «Современные родители», «Цифровая образовательная среда», «Учитель будущего», «Молодые профессионалы», «Новые возможности для каждого», «Социальная активность», «Повышение конкурентоспособности российского высшего образования». В контексте обсуждаемых в федеральных проектах тем, особого внимания требуют исследовательские вопросы, посвященные разработке современного феномена гражданской ответственности и патриотизма.

Необходима многообразность и многокомпонентность этой работы, ведь гражданственность и патриотизм — это не ситуативные качества, они охватывают все спектры жизни и деятельности человека. Наша природа, многообразие ландшафтов, национальностей, этносов, история, традиции, великие люди и открытия, всё это основа и звенья воспитательной работы.

В настоящее время наработан опыт и систематизированы инновационные варианты воспитания гражданственности и патриотизма в общеобразовательных школах, семейном социуме, в детских общественных объединениях, в учреждениях дополнительного образования, высших учебных заведениях и мы будем продолжать и совершенствовать эту работу.

«Некоторые части даже современного научного мировоззрения были достигнуты не только путем научного искания или научной мысли – они вошли в науку извне: из религиозных идей, из философии, из общественной жизни, из искусства. Но они удержались в ней только потому, что выдержали пробу научного метода» (В.И. Вернадский). Образование должно дать человеку не просто знания о разных предметах, а «в первую очередь самосознание, ядром которого является отождествление себя с определенной культурой, или культурно-личностная идентификация». (Е.В. Бондаревская).

Филиал МГУ в Севастополе обладает форматом апробации новых концептуальных основ, условий и механизмов воспитания, обеспечивающим социальное партнерство различных структур и ведомств, Черноморского флота РФ, общественных организаций, занимающихся вопросами патриотического воспитания, формирования поколения граждан, любящих страну и готовых отстаивать её высшие интересы. В 2015–2016 годах Филиал МГУ г. Севастополе стал инициатором проведения первого Регионального интеллектуально-патриотического турнира «Патриоты России», посвященного русскому флотоводцу М.П. Лазареву а в 2017 году успешно прошел второй Межрегиональный интеллектуально-патриотический турнир «Патриоты России». Интеллектуально - патриотический турнир – это с одной стороны, апробированная инновационная технология, с другой – воплощенная идея новой парадигмы воспитания, наполненной динамизмом, полифонией, диалогом, событийностью. В.П. Зинченко, говоря о полифонии не только музыки, романа, но и мира, самой жизни, замысла, мысли, поступка, рассматривал сознание (и индивидуальное и социальное) в целом как большой диалог, сущностью которого является творчество, направленное на «возбуждение любви к Отечеству, наукам, великому добру» (М.В. Ломоносов). «Человек есть высшее творение природы, сущность которого выражается в единстве тела, души и духа» и что главной целью образовательной политики любого государства является «обеспечение опережающего развития качества человека», в связи с чем стратегическими национальными приоритетами выступают условия (социальные, политические, экономические) для возрождения исконно российских идеалов, духовности, межнационального мира и патриотизма. Психолого-педагогические науки сегодня – это надежный компас, указывающий современному учительству пути к пониманию детей и молодежи, направления продуктивной созидательной творческой деятельности. При этом в процессе этой деятельности, знания и умения кристаллизуются в ее продуктах – материальных и духовных. История, психология, педагогика, включая теорию воспитания и фундаментальные исследования в этой области, выступают в качестве исходной точки для выработки идеологии и разработки технологии общенациональной системы воспитания и социализации детей, и молодежи. Направления движения в национальном проекте «Образование» определены, потенциал формирующего воздействия воспитания на многие сферы жизнедеятельности личности и государства известен, осталось только его реализовать.

Список литературы

1.Иванова С.В. «Об особых условиях формирования современного образовательного пространства», Научный и информационно-аналитический педагогический журнал «Отечественная и зарубежная педагогика» № 3 (24) 2015. С.5-11.

2.Гречко П.К. Концептуальные модели истории. Ризома как метапаттерн истории. [Электронный ресурс] http://www.pseudology.org/History/Grechko_Koncept_Modeli2a.pdf.

3.Иванова С.В. Дидактический концепт в эпоху постмодерна» Научный и информационно-аналитический гуманитарный журнал «Ценности и смыслы» №3 (37) 2015. С.6-14.

4. Бондаревская Е.В. Гуманитарный статус личностно-ориентированного образования. Научно-теоретический журнал «Славянская педагогическая культура». №6, 2007.

5.Никифорова А.А. «Образ России в контексте национального самосознания». Образ России: Сборник научных статей. Санкт-Петербург: 2009. 224 с., ил., схем.

6.Сайко Э.В. Взаимодействие в социальном мире и специфика его действия / Мир психологии. Научно-методический журнал № 1, 2008. С.3-9.

СОБЫТИЙНАЯ РЕТРОСПЕКЦИЯ ЖИЗНИ КАК СПОСОБ ОСМЫСЛЕНИЯ «Я» - КОНЦЕПЦИИ ЛИЧНОСТИ

Ковалев В.Н.

Филиал МГУ имени М.В. Ломоносова в г. Севастополе

Счастье человека, его успехи и достижения, удовлетворенность жизнью, самореализация во многом зависят от его «Я» - концепции.

В нашем понимании «Я» - концепция не сводится к самооценке и образу «Я» в настоящем времени. Она соединяет в себе прошлое (деятельное начало), настоящее бытие и устремленность в будущее (возможности развития в будущем, мечты, целеполагание). Мы здесь исходим из положений:

- К. Роджерса, который «Я» - концепцию рассматривал как «Я» - реальное + «Я» - идеальное [4];

- Ч. Кули о том, что: 1) «Я» - реальное – это представление человека о себе в настоящее время. Оно является ядром личности; 2) «Я» - идеальное – это то, каким субъект желает, мечтает или планирует стать [3].

Устремления человека к саморазвитию нередко сталкиваются с препятствием, в качестве которого, по утверждению К. Роджерса, выступает конфликт между «Я» - концепцией и жизненным опытом субъекта, т.е. между его непосредственными переживаниями и собственным идеалом. Последнее, по мнению ученого, является причиной личностных нарушений и экзистенциальных кризисов [4].

Проведенные нами в 2017 - 2018 годах исследования показали, что, изложенный К.Роджерсом личностный конфликт, который в итоге может стать экзистенциальным, обусловлен либо недостаточной реалистичностью собственного идеала (малой вероятностью его достижимости), либо слабым (недостаточным, неконструктивным) осмыслением жизненного опыта. Между тем жизненный опыт - это и есть «деятельное начало» в «Я» - концепции каждого человека («Я» - прошлое). По мнению ученых, предполагалось, что первая, и вторая причины могут быть устранены за счет ретроспективного анализа жизненного опыта. Однако, наше исследование, проведенное на выборке ста человек (возраст 30 – 35 лет, состав разнополый, образование высшее) показало, что никто из респондентов не смог самостоятельно осуществить анализ своей жизненной истории на предмет выявления, тех факторов, которые привели их к личностному конфликту. Как правило, респонденты, в суждениях основываясь на субъективных предположениях и социальных стереотипах о внешней детерминации личностных проблем, не могли структурировано представить те компоненты жизненного опыта, которые оказали деструктивное (сковывающее или искажающее) влияние на осознание «Я» - концепции», особенно на идеальный образ «Я» в перспективе и определение приоритетных целей жизни.

Предложенный нами респондентам событийный анализ жизни, предусматривал следующую последовательность действий:

шаг первый - вспомнить наиболее яркие события в жизни (они могут быть как позитивными, так и негативными), а также собственные чувства и переживания, связанные с ними;

шаг второй - акцентировать внимание на случайных, второстепенных, возможно на первый взгляд мало значимых событиях, которые периодически всплывают в памяти субъекта;

шаг третий - постараться вспомнить, с чем или с кем эти события были связаны, а также реакции (если таковые были) на них и на ваше поведение в них значимых для вас людей;

шаг четвертый - вспомнить, изменилось ли что в вашей жизни после произошедших событий, включая цели, отношения (к себе, к другим людям, к миру), интересы и увлечения, эмоциональные состояния и другое;

шаг пятый - выстроить все события первого и второго ряда последовательно, но в обратной хронологии в виде рассказа, с описанием «Я» - образа на каждом событийном этапе (несомненно, на столько на сколько это оказывалось возможным);

шаг шестой - составить событийный рассказ в прямой хронологии с описанием «Я» - образа на каждом событийном этапе;

шаг седьмой - осуществить сравнительный анализ содержательности и значимости одних и тех же событий и «Я» - образов в рассказах с прямой и обратной ретроспекции. Для успешного решения данной задачи рассказ следует записать.

Характер различий в динамике «Я» - образов в прямой и обратной ретроспекции, выявленный в процессе сопоставительного анализа, позволял испытуемым осознать не только факторы, обусловившие личностные конфликты, но и прийти к новому осмыслению «Я» - концепции.

Наибольший эффект в осознании «Я» - концепции, перспектив и целей её развития достигался в тех случаях, когда хронологический событийный рассказ осуществлялся испытуемыми в виде монодрамы.

Целесообразность предлагаемой модели событийной ретроспекции жизни субъекта, переживающего экзистенциальный кризис или внутриличностный конфликт ценностно-смысловой природы, обусловлена ниже следующим:

1. Составление рассказов в виде проговаривания последовательности значимых для человека событий необходимо, так как «Я» - концепция представляет собой, по утверждению Н.Н. Васильева, в определенной степени устойчивое и осознанное, но обязательно и зафиксированное в словесной форме представление субъекта о себе [2].

2. Сопоставительный анализ двух видов ретроспекций (прямой и обратной) играет важную роль для осмысления субъектом «Я» - концепции, ибо последняя является результатом самопознания и самооценки субъекта через отдельные образы себя. Эти образы формируются в условиях самых разнообразных жизненных ситуаций человека. Они в системе проявляются как динамическая совокупность установок, направленных на самого себя. Данная совокупность, как показали исследования Р. Бернса, и являются «Я» - концепцией, подлежащей осмыслению [1].

3. Событийная ретроспекция жизни человека, позволяет ему ответить на значимые для него вопросы: Кто я, как торец своей судьбы? Что я знаю о себе, о своих задатках и возможностях? Как отношусь к себе, как оцениваю себя, насколько мой образ «Я» и принятие его зависят от мнения других людей? Как это проявляется в моем поведении? Чего я хочу, каковы мои потребности, интересы, меты? Что я могу, какими знаниями и умениями обладаю? Каким я стану в будущем и насколько это соответствует моему идеальному «Я»?

Ответы на эти вопросы и установление причинно-следственных связей между событиями жизни и «Я» - концепцией позволяют человеку обрести свое истинное «Я».

Список литературы

1. Бернс Р. Развитие я-концепции и воспитание /Пер. с англ. М.: Прогресс, 1986. 422 с.
2. Васильев Н.Н. Я-концепция: в согласии с собой. М.: Элитариум: Центр дистанционного образования, 2009. 240 с.
3. Кули Ч.Х. Человеческая природа и социальный порядок /Пер. с англ. М.: Идея-Пресс, 2000. 312 с.
4. Роджерс К.Р. Становление личности: взгляд на психотерапию /Пер. с англ. М.: Эксмо-Пресс, 2001. 415 с.

Сегодня мы уже не представляем различные сферы деятельности без приставки «электронные»: электронная коммерция, электронный банкинг, электронное обучение и многое другое.

В соответствии с ФГОС ВО, по окончании высшего учебного образования выпускник должен обладать универсальными, общепрофессиональными и профессиональными компетентностями.

Компетентностный подход обучения включает в себя активные и интерактивные формы и средства обучения (онлайн-семинаров, дискуссий, компьютерных симуляций, деловых и ролевых игр, кейсов, психологических и иных тренингов, дискуссий по результатам работы студенческих научных групп на уровне университета и межвузовских телеконференций). Данный подход может быть дополнен внеаудиторными занятиями и мероприятиями с целью формирования и развития у студентов соответствующих навыков. При реализации образовательной программы организация вправе применять электронное обучение, дистанционные образовательные технологии.

Электронное обучение предоставляет возможность проходить обучение дистанционными методами и создает основу для «глобального образовательного пространства». Следует отметить, что существуют университеты, в которых высшее образование получают студенты из разных стран. Более того эти учебные учреждения предоставляют индивидуальные программы открытого образования, в результате студенты получают знания в разных учебных заведениях.

Важно показать положительные стороны подобного способа обучения. Например, люди могут получать знания непрерывно на протяжении всей своей жизни. Так же для лиц с ограниченными физическими возможностями получение высшего образования становится доступным.

Современные социальные и экономические условия диктуют необходимость смены вектора «получение образования на всю жизнь» на «образование через всю жизнь».

Согласно статье 16 ФЗ № 273 «Об образовании в Российской Федерации»: «При реализации образовательных программ с применением исключительно электронного обучения, дистанционных образовательных технологий в организации, осуществляющей образовательную деятельность, должны быть созданы условия для функционирования электронной информационно-образовательной среды, включающей в себя:

- совокупность информационных технологий;
- электронные образовательные ресурсы;
- электронные информационные ресурсы;
- технологические средства, обеспечивающие освоение обучающимися образовательных программ в полном объеме независимо от места нахождения обучающихся.
- телекоммуникационные технологии».

Принятые в 2017 году стандарты ВО поколения 3++, фактически предписывается вузам иметь **электронную информационно-образовательную среду организации (ЭОИС)**. Так в Приказе Минобрнауки России от 08.07.2017 N 524 «Об утверждении федерального государственного образовательного стандарта высшего образования – бакалавриат по направлению подготовки 42.03.02 Журналистика» в п.4.2.2 указывается «каждый обучающийся должен быть обеспечен индивидуальным неограниченным доступом к электронной информационно-образовательной среде вуза».

Электронная информационно-образовательная среда – это основа онлайн-образования, в ней размещаются онлайн-курсы, там же ставятся баллы, хранятся документы. С другой стороны, электронная среда не может существовать в отрыве от организационной структуры образовательной организации, это не только компьютеры, но специалисты, и службы образовательной организации.

Онлайн-образования предъявляет определенные требования к электронной среде, требования к ее компонентам, требования количественные и требования качественные.

Во- первых, должна быть база данных, где хранятся учетные записи студентов, а также их оценки, баллы и другую информацию. Далее в ЭОИС должна входить LMS - система управления обучением, именно там размещаются курсы. Хоть это и не обязательное условие, но для организации тестового контроля должна быть реализована система мониторинга учебных достижений студентов.

Полноценное онлайн-образование в современных условиях трудно представить без вебинаров и трансляций, интересная идея записывать лекции традиционно и транслировать их в интернет, чтобы студент вне зависимости от того, где он находится, мог иметь к ним доступ.

Требования информационной безопасности предполагают наличие среди компонентов ЭИОС системы управления учетными записями.

На сегодняшний день можно выделить две основные модели внедрения ЭИОС. Одна из них предполагает полное развертывание на базе образовательной организации, вторая предполагает полный аутсорс, это работа с внешними компаниями, которые реализуют функции электронной среды вуза. В чистом виде ни одна из этих моделей на сегодняшний день не применяется, часть компонент перетекают из одного способа в другой, пример можно выделить портал «Открытое образование».

Система управления обучением (LMS) обеспечивает доступ к каталогу онлайн-курсов, к самим курсам, средствам тестирования и показателям достижения образовательных результатов по курсам.

В Филиале МГУ имеется система управления обучением на базе платформы Moodle, с ее помощью реализованы два компонента ЭИОС: оценка результатов обучения и портал дистанционной поддержки образовательного процесса. Портал наполняют преподаватели филиала учебно-методическими комплексами для преподавания дисциплин. Технология Moodle позволяет проводить самостоятельную работу, более глубоко изучать материал и создать эффективный контроль знаний.

Электронное портфолио обеспечивает сохранение учебных работ и оценок обучающегося, а также рецензий на его работы. Работодатель часть интересуется не только дипломом претендента на вакансию, но и его портфолио.

От выбора модели внедрения для каждого из компонентов зависят многие показатели. Одним из важных из них является стоимость, потому что не все, и не всегда вузы могут позволить себе тратить любые деньги. Кроме стоимости есть и другие количественные показатели, такие как количество студентов, которые могут обучаться с применением электронной среды; количество курсов, которые можно в ней разместить; сложность обслуживания, что упирается в необходимость нанимать более квалифицированный персонал в больших количествах - собственно количество персонала; и время простоя: всегда есть некоторые сложности, которые периодически появляются, я думаю, у всех. Когда те или иные ресурсы оказываются недоступны. Для эффективного внедрения онлайн-обучения время простоя надо стараться снизить максимально.

Перечисленные выше это количественные показатели, но есть и качественная оценка применения ЭИОС. Такая оценка замыкается на применение электронной среды, а не на нее как таковую. Качественных показателей у каждого вуза могут быть свои, приведу для примера показатели филиала. Одним из качественных показателей является максимальное количество студентов, по которым может применяться независимый тестовый контроль. Далее вариативность модулей образовательной программы и факультативов внедрения онлайн-обучения также увеличивает этот показатель.

Максимальное количество студентов на модуле - сколько студентов мы можем обучать на модуле или в конкретной дисциплине. Если мы покрываем модуль онлайн-курсами полностью, то этот модуль может проходить практически неограниченное количество студентов.

Электронная информационно-образовательная среда образовательной организации представляет собой совокупность информационных, телекоммуникационных технологий, соответствующих технологических средств электронных информационных и образовательных ресурсов, обеспечивающих условия для реализации образовательной и других видов деятельности образовательной организации.

ЭИОС филиала МГУ делает возможным проведения всех видов занятий, процедур оценки результатов обучения, реализованных с применением ЭО и ДОТ (электронного обучения и дистанционных образовательных технологий). Все участники образовательного процесса получают доступ к учебным планам, рабочим программам, электронным библиосистемам, онлайн-курсам. В электронной среде сохраняется доступ к образовательным результатам, достигнутым на любом этапе образовательного процесса. Студенты могут формировать электронное портфолио (выполненные работы, рецензии и оценки на эти работы со стороны любых участников образовательного процесса).

ОПЫТ ИСПОЛЬЗОВАНИЯ МЕТОДА СИТУАЦИОННЫХ ЗАДАЧ В РАМКАХ ПСИХОЛОГИЧЕСКОЙ ПОДГОТОВКИ ПОЖАРНЫХ*Можайко Р.А.**Крымский филиал ФКУ ЦЭПП МЧС России, г. Севастополь*

На современном этапе не вызывает сомнений необходимость психологической подготовки специалистов МЧС России, чья деятельность протекает в сложных и, нередко, опасных условиях. Общие задачи психологической подготовки профессиональных контингентов ведомства включают овладение психологической составляющей профессиональной деятельности, формирование и развитие профессионально важных качеств и профилактику негативных последствий профессионального стресса [2].

Психологическая подготовка направлена на формирование у сотрудников ведомства психологических знаний и умений, необходимых для успешного выполнения профессиональных задач.

Обучение, основанное на деятельностном подходе, позволяет включить знания и умения в структуру профессиональной деятельности с целью формирования навыков. Одним из методов обучения, предусматривающих активную позицию самого обучающегося, являются ситуационные задачи. Проигрывание на занятиях ситуаций даёт возможность погрузиться в предлагаемые условия, выбрать стратегию поведения, выработать алгоритм действий. Так, имитация ситуации, позволяет отработать технику действий, что в подобных реальных условиях сократит время принятия оптимального решения.

Анализ опыта специалистов Крымского филиала ФКУ ЦЭПП МЧС России использования ситуационных задач на занятиях по психологической подготовке пожарных показывает эффективность данного метода. Важно учитывать, что мы имеем дело с взрослыми людьми, имеющими различный жизненный и профессиональный опыт. Поэтому вопрос формирования мотивации специалистов к освоению психологической составляющей профессиональной деятельности играет далеко не последнюю роль в продуктивности проводимых мероприятий по психологической подготовке. На таких занятиях обучающийся не просто пассивный слушатель, а активный участник, от правильности предпринятых им действий зависит исход ситуации. Что способствует осознанию важности психологических знаний в профессиональной деятельности и собственных действий в той или иной ситуации. Показателем эффективности проводимых занятий с личным составом подразделений ведомства является результат итогового контроля уровня знаний и умений. Сравнительный анализ итоговых результатов контрольного тестирования показывает: использование ситуационных задач значительно повышает уровень усвоения знаний. В пользу эффективности может свидетельствовать, и субъективная оценка обучающихся практической значимости содержания мероприятий по психологической подготовке. При получении обратной связи, которая осуществляется как в письменной (анкетирование), так и в устной форме, участники выражают удовлетворенность занятиями и отмечают, что полученные навыки полезны и необходимы не только в профессиональной деятельности, но и обыденной жизни.

Список литературы

1. Методические рекомендации «Методические сценарии учебных занятий по психологической подготовке специалистов МЧС России». М., 2011. 496 с.
2. Руководство по организации психологической подготовки в Министерстве Российской Федерации по делам гражданской обороны, чрезвычайным ситуациям и ликвидации последствий стихийных бедствий. М., 2010. 79 с.
3. Шойгу Ю.С. Настольная книга психолога. Психологическая подготовка. М., 2011. 128 с.

**САМОАКТУАЛИЗАЦИОННЫЙ ПОТЕНЦИАЛ И ЖИЗНЕСПОСОБНОСТЬ В ОСНОВЕ
УСТОЙЧИВОСТИ К ПРОФЕССИОНАЛЬНОМУ ВЫГОРАНИЮ***Наличаева С.А.**Филиал МГУ имени М.В. Ломоносова в г. Севастополе*

Современный мир представляет множество вариантов жизненных стратегий и перспектив для молодежи. Работающая молодежь сталкивается с различными стресс-факторами в условиях неопределенности и информационных перегрузок. В связи с этим, важность в аспекте развития личности в современном мире представляет внутренний ресурс личности – самоактуализационный потенциал, как системообразующий фактор ее развития. Самоактуализация и связанные с ней ценности, особенности самоотношения и отношения к миру составляют интегральную характеристику развития личности – личностный самоактуализационный потенциал. Самоактуализация – фундаментальный процесс в организме, направленный на реализацию потенциала, заложенных потенциалов, отражает процесс становления человека субъектом собственной жизни [4]. Личностный самоактуализационный потенциал детерминирует активность личности в преодолении влияния негативных факторов среды. В современных исследованиях рассматривается феномен жизнеспособности в основе развития личности [3]. Самоэффективность, настойчивость, совладание и адаптация, интернальность, духовность, семейные взаимоотношения являются компонентами жизнеспособности. Жизнеспособность – способность человека к преодолению неблагоприятных жизненных обстоятельств с возможностью восстанавливаться и использовать для этого внутренние ресурсы, способности развиваться в условиях неблагоприятных жизненных событий [1]. Понятие жизнеспособности является крайне важным для психологического сопровождения современной молодежи, так как развитие, устойчивость к стрессу, нравственность и духовность входят в структуру жизнеспособности человека. Жизнеспособность является детерминантой адаптации современной молодежи в сложных условиях. Самоактуализационный потенциал – значимый компонент жизнеспособности человека. В более ранних исследованиях было показано, что наиболее устойчивыми к профессиональному выгоранию являются люди, обладающие высокими показателями самоактуализационного потенциала [4]. Жизнеспособность способствует адаптации и устойчивости к неблагоприятным состояниям. Профессиональное выгорание, как состояние, связано с утомлением и стрессом, проявляется в напряжении и эмоциональном истощении. Однако, для профессионального выгорания характерно изменение эмоционального реагирования, отношения к себе и к другим людям, включая редуцирование профессиональных обязанностей и т.д. Исследование молодежи города Севастополя (работающих студентов, молодых сотрудников образовательных организаций) было проведено при помощи следующих методов и методик: беседы, тестирования с использованием: самоактуализационного теста (Л.Я. Гозман, М.В. Кроз, М.В. Латинская, 1995), методики исследования самоотношения (С.Р. Пантилеев, 1989), опросника терминальных ценностей (И.Г. Сенин, 2005), теста «Жизнеспособность взрослого человека» (А.В. Махнач, 2017), методики диагностики уровня эмоционального выгорания В.В. Бойко (В.В. Бойко, 1996). Выборку составили 90 человек (в возрасте от 18 до 28 лет). В результате диагностики профессионального выгорания у молодежи получено, что только 30% выборки имеют низкие уровни симптомов и фаз выгорания, у 70% выборки симптомы и фазы выгорания имеют средний и высокий уровни проявления. Среди симптомов выгорания наиболее часто встречаются тревога и депрессия, неудовлетворенность собой, переживание психотравмирующих обстоятельств. В результате факторного анализа и анализа корреляционных связей показателей ценностно-смысловой сферы определены структуры высокого и низкого самоактуализационного потенциала молодежи. Высокий потенциал включает в себя интегральный показатель самоактуализации, самоуважение, спонтанность, креативность, ценности достижений, сохранения собственной индивидуальности и высокие показатели позитивного самоотношения. Молодежь с высоким самоактуализационным потенциалом отличается оптимизмом, стремлением к познанию, сложившимся представлением о своих жизненных, профессиональных и семейных перспективах, высокими показателями семейных ценностей и устойчивостью к профессиональному выгоранию, позитивным отношением к членам семьи, друзьям, коллегам, отношением к трудностям, как к источнику опыта. Для данной подгруппы молодежи характерны высокие уровни показателей жизнеспособности (самоэффективности, настойчивости, совладания и адаптации) и интегрального показателя жизнеспособности. Низкий самоактуализационный потенциал, включает в себя низкие уровни познавательных потребностей, спонтанности,

сензитивности к себе, самопринятия, контактности, компетентности во времени, высокие уровни неудовлетворённости работой и профессией, закрытости, внутренней конфликтности. Для молодежи с низким самоактуализационным потенциалом характерно негативное отношение к своим достижениям и к жизни, свойственны проявления дезадаптации, частые смены профессиональной деятельности, значительно более высокие уровни фаз и симптомов выгорания по методике В.В. Бойко. Между представителями молодежи с высоким и низким самоактуализационным потенциалом выявлены статистически значимые различия по показателям жизнеспособности (самоэффективности, настойчивости, совладания и адаптации). Так, для молодежи с высоким самоактуализационным потенциалом более характерна способность мобилизовать мотивацию, когнитивные ресурсы, действия для оказания влияния на события, более характерна вера в свою эффективность в сложных жизненных ситуациях. Они в большей степени обладают самодисциплиной, более упорны, настойчивы, чем представители молодежи с низким самоактуализационным потенциалом ($p < 0,01$). Представители молодежи с высоким уровнем саморегуляции убеждены в том, что нравственность является показателем силы личности, для них более характерно негативное отношение к неэтичной информации [2]. Молодежь, обладающая высоким уровнем саморегуляции и самоактуализационного потенциала, является более устойчивой к негативным информационным воздействиям, коммуникативным перегрузкам и т.д. В результате анализа корреляционных связей показателей жизнеспособности и профессионального выгорания получены отрицательные корреляции самоэффективности и интегрального показателя выгорания ($r = -0,6$, $p = 0,001$), совладания и фазы истощения ($r = -0,6$, $p = 0,001$). Чем выше показатели уверенности в своей эффективности, настойчивости, жизнеспособности у молодежи в целом, тем выше устойчивость к профессиональному выгоранию. Таким образом, жизнеспособность и личностный самоактуализационный потенциал способствуют формированию устойчивости молодежи к воздействию неблагоприятных факторов среды, резистентности к профессиональному выгоранию.

Список литературы

1. Жизнеспособность человека: индивидуальные, профессиональные и социальные аспекты / Отв. ред. А.В. Махнач, Л.Г. Дикая. М.: Изд-во «Институт психологии РАН», 2016. 755 с.
2. Купрейченко А.Б., Воробьева А.Е. Нравственное самоопределение молодежи. М.: Изд-во «Институт психологии РАН», 2013. 480 с.
3. Махнач А.В. Жизнеспособность человека и семьи: социально-психологическая парадигма. М.: Изд-во «Институт психологии РАН», 2016. 459 с.
4. Наличаева С.А., Дикая Л.Г. Самоактуализация как ведущая детерминанта субъектной саморегуляции эмоционального выгорания педагога // Выгорание и профессионализация. Курск: Курский государственный университет, Институт психологии РАН. 2013. С. 124-144.

МЕТОДЫ ПСИХОЛОГИЧЕСКОЙ ПОМОЩИ ДЕТЯМ ПРИ РАБОТЕ С УТРАТОЙ*Наличаева С.А., Онищенко Ю.Л.**Филиал МГУ имени М.В. Ломоносова в г. Севастополе*

В жизни ребенка важную роль, в первую очередь, играют родители, братья, сестры, ближайшие друзья и родственники. Возникновение любого рода эмоциональных проблем во взаимодействии с близкими к ребенку людьми, может серьезно нарушить его психологическое и физическое состояние. Утрата, потеря, смерть родственника или друга может привести к появлению головных болей, проблем с пищеварением, страхов, ночных кошмаров, энуреза, аллергий. Своевременное обращение за помощью профессионала может помочь уменьшить негативное влияние трагического события на жизнь ребенка, так как специалист обладает базой методов и методик, способных дать возможность ребенку наименее болезненно пережить утрату. В связи с этим целью данного исследования является анализ и структурирование методов психологической помощи детям при работе с утратой.

Существуют множество методов работы с утратой (горем): социально-педагогические, социально-психологические, психологические, социально-медицинские и т.д. Они могут реализоваться в различных формах: в индивидуальной, групповой работе, по принципу психологического сопровождения, психотерапевтического консультирования и др. [1], [3].

Методы психологической работы с утратой достаточно разнообразны и имеют широкий набор техник, активно применяемых психологом при работе с клиентом. Анализируя существующие методы психологической помощи детям, пережившим утрату, можно выделить самые распространенные.

1. Беседа – метод психологического консультирования, в котором, на первом этапе, до начала взаимодействия с ребенком, активно применяется метод первичной беседы. Основной его целью является сбор необходимой информации о деталях того, какая утрата была пережита и при каких обстоятельствах из различных источников близких к ребенку, что позволит избежать лишних, дополнительно травмирующих вопросов. На втором этапе происходит установление доверительного контакта с самим ребенком и сбор информации о том, как сам ребенок воспринимает произошедшую с ним ситуацию, что позволяет специалисту выстроить дальнейший план работы.

2. Активное слушание – метод психологического консультирования, при использовании которого главной целью является точное отражение информации, которую предоставляет сам клиент. Это способствует налаживанию взаимопонимания между психологом и ребенком, созданию доверительного отношения, а также может помочь ребенку расширить степень осознания своей проблемной ситуации.

3. Эмпатическое слушание – метод психологического консультирования, схожий с методом активного слушания, но основной задачей данной формы работы является отражение чувств клиента. Он применяется только в том случае, когда ребенок сам инициирует разговор, помогает ему поделиться своими переживаниями.

4. Психологический тренинг – активно применяемый метод психологической работы с детьми с различной рода проблема. Основной его целью является выработка навыков, помогающих ребенку понимать самого себя, пережить трагическую в его жизни ситуацию, а также наладить процесс взаимодействия с окружающими его людьми.

5. Метод социально-психолого-педагогического консультирования – консультативная поддержка ребенка, пережившего утрату, задачей которого является оказание помощи ребенку в понимании того, что происходит в его жизненном пространстве, а также обучение способам работы с возникающими проблемными ситуациями разного характера.

6. Психодрама – как метод групповой психотерапии с детьми, необходимый для коррекции дисфункциональных способов преодоления ситуации утраты и выработки новых стратегий преодоления трудной ситуации, реализуемый с помощью ролевых игр.

7. Арт-терапия – метод работы, при котором дети при помощи изобразительных материалов могут выход подавленным эмоциям, переработать травмирующие образы. Является одним из самых безопасных методов работы с детьми, переживших потерю.

8. Куклотерапия – арт-терапевтический метод, при котором ребенок в процессе игры с куклой (куклами) может неосознанно пойти на контакт, поделиться травматическими переживаниями касательно пережитой утраты.

9. Сказкотерапия – метод арт-терапии, в котором посредством сказки, связывающей реальность и выдумку, можно скорректировать проблемные зоны поведения ребенка, а также помочь осознать и пережить травматическое событие.

10. Песочная терапия – психокоррекционный и терапевтический метод работы с детьми, переживающими ситуацию потери, помогает решать проблемы через игру и творчество, реализуется как вербально (рассказ истории по готовой композиции), так и невербально (построение композиции) [1], [2], [3].

Таким образом, анализ и структурирование методов психологической помощи детям, пережившим утрату, показывает наличие большого количества методов работы, способных помочь в решении трудной задачи переживания потери, не допустив разрушения целостной, автономной личности, и снизить влияния факторов потери, несущих угрозу физическому и психическому здоровью ребенка.

Список литературы

1. Демчинская М.В. Опыт практической работы с ребенком, переживающим утрату / М.В. Демчинская // Социальное обслуживание семей и детей: научно-методический сборник. 2016. Вып. 9: Теоретические и практические аспекты работы психолога в учреждении социального обслуживания населения. С. 87 – 94.

2. Психология экстремальных ситуаций: учеб. пособие / сост. И.А. Семенова. Ульяновск: УВАУ ГА (И), 2012. 138 с.

3. Формы и методы работы с детьми, пережившими горе: методическое пособие / авт.-сост.: Н.А. Разнадёжина, Ю.А. Якушева. Сургут: Изд-во бюджетного учреждения Ханты-Мансийского автономного округа Югры «Методический центр развития социального обслуживания», 2013. 60 с.

ПРЕДСТАВЛЕНИЕ О БУДУЩЕЙ ПРОФЕССИИ СТУДЕНТОВ-ПСИХОЛОГОВ

Ткаченко А.А.

Филиал МГУ имени М.В. Ломоносова в г. Севастополе

Проблема выбора профессии возникает перед каждым человеком в определенный момент его жизни. Как правило, этот момент наступает после окончания школы. Самоопределение в профессиональной деятельности, а также осознание себя как субъекта профессиональной деятельности определяется в психологии как «профессиональное самосознание личности» [1]. В настоящее время актуальным аспектом исследования профессионального самосознания является изучение его в контексте конкретной профессиональной деятельности. Представление о будущей профессии выделяется в структуре профессионального самосознания личности и представляет собой совокупность информации о той или иной специальности, имеющейся у субъекта [2].

Цель исследования – изучить особенности представления о будущей профессии студентов-психологов на разных стадиях профессионального обучения. Исследование проводилось на базе Севастопольского городского гуманитарного университета. В исследовании принимали участие 42 человека в возрасте от 17 до 23 лет (38 девушек и 4 юношей): студенты психолого-педагогического факультета первого, второго, четвертого и пятого курсов. В данной статье представлены результаты, полученные методом анкетирования: студентам была предложена авторская анкета «Отношение к профессии».

На вопрос анкеты «Причиной выбора Вами профессии психолога является...» были получены различные ответы. После анализа полученных вариантов, они были сгруппированы в следующие основные группы (табл. 1):

Таблица 1. «Причиной выбора Вами профессии психолога является...»

	Интерес к психологии	Желание помогать людям, интерес к людям	самопознание
1 курс	75%	25%	17%
2 курс	70%	30%	10%
4 курс	20%	80%	50%
5 курс	70%	20%	20%

*среди испытуемых были те, кто отмечал сразу несколько вариантов ответов

Таким образом, основным мотивом выбора профессии «психолог» является интерес к психологии. Вероятно, это обусловлено тем, что психология сложная наука и понять ее содержание можно лишь в процессе обучения.

Второй вопрос анкеты направлен на изучение представления о содержании профессиональной деятельности (табл. 2).

Таблица 2. «Можете ли Вы считать, что достаточно хорошо понимаете содержание своей будущей профессии?»

	Да	В общих чертах	Очень смутное представление	Нет
1 курс	50%	25%	17%	8%
2 курс	40%	40%	20%	0%
4 курс	20%	0%	70%	10%
5 курс	60%	0%	30%	10%

На четвертом курсе значительно меньше студентов ответили положительно на данный вопрос анкеты (20%), чем на первом – 50%. Вероятно, это обусловлено тем, что в процессе изучения различных отраслей психологии, студенты понимают, насколько сложна и многогранна психология. Кроме этого, в процессе обучения даются лишь основы того или иного направления в психологии, а для более качественного овладения знаниями по ним необходимо дополнительное более узкоспециализированное обучение.

На вопрос анкеты «Что Вас привлекает в психологии?», студенты ответили следующим образом (табл. 3):

Таблица 3. «Что Вас привлекает в психологии?»

	Работа с людьми	Понимание психических явлений в жизни человека	Достижение профессиональных высот	Решение конкретных жизненных проблем
1 курс	33%	58%	8%	42%
2 курс	30%	70%	0%	40%
4 курс	50%	70%	20%	50%
5 курс	20%	60%	20%	30%

Больше всего студентов выбрали вариант ответа «понимание психических явлений в жизни человека», что соотносится с ответами на первый вопрос анкеты. Желание научиться понимать себя и других, изучить психические особенности людей, понять, что такое психология – вот то, что на наш взгляд привлекает студентов поступить на факультет психологии.

Четвертый вопрос анкеты позволяет выяснить, способствует ли процесс получения профессии психолога раскрытию индивидуальных способностей студента, насколько он может реализовать себя в процессе обучения (табл. 4).

Таблица 4. «Считаете ли Вы, что образовательный процесс способствует раскрытию и реализации Ваших индивидуальных способностей?»

	Да	Нет, не способствует	Затрудняюсь ответить	При определенных условиях
1 курс	67%	0%	17%	17%
2 курс	20%	0%	30%	50%
4 курс	70%	0%	10%	20%
5 курс	10%	10%	20%	60%

Таким образом, студентов, поступающих на психолого-педагогический факультет, привлекает психология как наука, желание понимать психические явления в жизни человека, а также решение конкретных жизненных проблем. Представления о будущей профессии формируются в процессе обучения и, скорее всего, отличаются от представлений, сформированных до поступления в ВУЗ. Практическое значение исследования данного компонента профессионального самосознания заключается в том, чтобы использовать полученные результаты в профориентационной деятельности, а также в разработке рекомендаций по формированию представлений будущих психологов о выбранной профессии в процессе обучения в ВУЗе.

Список литературы

1. Ефремов Е.Г. К определению понятия «профессиональное самосознание» // Сибирский психологический журнал. 2000. № 12. С. 110-118.
2. Обносов В.Н. Динамика профессиональных представлений учащихся ПТУ при разных способах введения в профессию // Вопросы психологии. 1986. №6. С.28-32.

**ИЗМЕНЕНИЕ ВНИМАНИЯ У ДЕТЕЙ С ОСОБЕННОСТЯМИ РАЗВИТИЯ В ПРОЦЕССЕ
ДЕЛЬФИНОТЕРАПИИ****Чечина О.Н., Каверник Е.А.***Филиал МГУ имени М.В. Ломоносова в г. Севастополе*

В настоящее время в системе методов и средств реабилитации детей с различными отклонениями в развитии широко используется метод дельфинотерапии. Позитивный эффект дельфинотерапии в значительной мере связан с воздействием на психическую активность, эмоциональную сферу детей в процессе общения пациентов с дельфином [1]. Одной из важнейших характеристик психической активности детей, способствующей селективной обработке информации и организации когнитивной деятельности, является внимание, которое сопровождает любую продуктивную деятельность. В связи с этим одним из актуальных направлений исследований является оценка влияния дельфинотерапии на формирование внимания у детей с различными особенностями развития.

Целью настоящей работы являлась оценка внимания у детей с особенностями развития при их взаимодействии с дельфином в воде.

Исследования проводились путем систематического визуального наблюдения за поведением 43 детей в возрасте от 4 до 14 лет с различными вариантами отклоняющегося развития в процессе сеансов дельфинотерапии. При анализе результатов оценивались также средние значения характеристик внимания в группах детей с дефицитным психическим развитием (в форме ДЦП), с асинхронией развития (РАС) и недостаточным развитием в форме парциальной несформированности вербального компонента деятельности (ОНР).

Сеансы дельфинотерапии проводились регулярно, в течение десяти дней. В процессе формирования взаимодействия между пациентом и дельфином тренер стремился наладить устойчивую связь между ними. В ходе наблюдений фиксировались параметры проявления внимания пациентов к ситуации взаимодействия с дельфином, выполнение инструкций тренера и других показателей психофизиологического состояния по разработанной методике [2]. Внимание детей оценивалось по 5-ти балльной шкале, и по активности участия ребенка в ситуации были выделены следующие уровни. Первый уровень (5 баллов) соответствовал устойчивому вниманию, которое проявлялось постоянным интересом к ситуации, выполнением инструкций тренера, при этом ребенок не отвлекался на внешние раздражители в течение всего сеанса. Второй уровень (4 балла) характеризовался неустойчивым вниманием, т.е. ребенок мог иногда отвлекаться на внешние раздражители (на родителей, птиц и другие стимулы). Третий уровень (3 балла) определялся истощением внимания к концу сеанса, при этом ребенок начинал отвлекаться на окружающих и переставал слушать инструкции. Четвертый уровень (2 балла) характеризовался колебаниями внимания, проявляющимися частыми отвлечениями на внешние раздражители. Кроме того, ребенок плохо усваивал инструкции. Пятый уровень (1 балл) оценивался отсутствием активного внимания, что проявлялось в игнорировании инструкций тренера, которое приводило к невозможности работы по плану занятия (ребенок постоянно отвлекался, либо протестовал).

Анализ результатов исследования показал, что у детей в ходе дельфинотерапии в целом наблюдалась положительная динамика характеристик внимания: в среднем, от 3,1 баллов на первом сеансе до 4,7 баллов на последнем. При этом выявлены различия в динамике внимания у детей с различными вариантами дизонтогенеза, а также индивидуальные особенности. Так, у детей с диагнозом ДЦП на первом и втором сеансе уровень внимания был низким (в среднем, 2 балла). Но на третьем сеансе происходил резкий скачок качества внимания (от 2 баллов до 4), и в дальнейшем положительная динамика сохранялась (в среднем, до 4,7 баллов на 10-м сеансе). У детей с парциальной несформированностью речевого компонента внимание имело устойчивую положительную динамику на протяжении всего процесса дельфинотерапии: от 3,5 баллов (отвлекаются на внешние раздражители) на первом сеансе до 4,7 баллов (устойчивое внимание) - на последнем. Пациенты с расстройствами аутистического спектра до шестого сеанса обнаруживали колебания внимания, часто отвлекались на внешние раздражители (в среднем, показатель внимания по группе составил 2,4-3,0 баллов). Но на последующих сеансах дельфинотерапии у них наблюдалось незначительное, но устойчивое улучшение внимания (в среднем, до 3,5 баллов). Сравнительно небольшие изменения внимания, наблюдавшиеся в группе детей с РАС, объясняются ведущими особенностями этого варианта дизонтогенеза, а

именно – трудностями организации полноценной коммуникации с окружающими и так называемой «полезависимостью» (непрозвольностью поведения).

Таким образом, у всех детей в ходе дельфинотерапии наблюдались положительные изменения в организации процесса внимания, но динамика этого процесса у пациентов была различной и зависела как от варианта отклоняющегося развития, так и от возраста и индивидуальных особенностей. Очевидно, что в коррекционной работе с такими детьми психолог должен учитывать возраст и индивидуальную динамику внимания пациентов в ситуации взаимодействия с дельфином.

Дальнейшее развитие исследований может быть направлено на оценку изменения характеристик произвольного внимания детей в различных ситуациях повседневной жизни, их обучению навыкам саморегуляции после проведения курса дельфинотерапии.

Список литературы

1. Лукина Л.Н. Практическая дельфинотерапия. Севастополь: НПЦ «ЭКОСИ-Гидрофизика», 2009. 82 с.
2. Смирнова О.В., Чечина О.Н., Каверник Е.А. Психологическая диагностика детей с проблемами развития при проведении сеансов дельфинотерапии //Матер. Научн.конф. «Ломоносовские чтения 2012 года и Междун. научн. конф. студентов, аспирантов и молодых ученых «Ломоносов-2012». Севастополь: ООО «Экспресс-печать», 2012. С. 170-171.

Редактор раздела: С.А. Наличаева.

УДК 316.4:314.06

ОСНОВНЫЕ ТРЕНДЫ И РИСКИ САМОСОХРАНИТЕЛЬНОГО ПОВЕДЕНИЯ НАСЕЛЕНИЯ РЕГИОНА (ПО МАТЕРИАЛАМ КАЧЕСТВЕННОГО ИССЛЕДОВАНИЯ)

Вангородская С.А.

Белгородский государственный национальный исследовательский университет, г. Белгород

Реформирование системы здравоохранения в России, реализация программ по охране здоровья населения пока не принесли ощутимых результатов. Как показывают данные количественных и качественных исследований, значительная часть россиян до сих пор мало внимания уделяет систематической заботе о своем здоровье, предпочитая до последнего откладывать визит к врачу, а в случае наступления болезни – заниматься самолечением. Это диктует необходимость выявления основных детерминант коллективного сознания, оказывающих непосредственное влияние на формирование современных моделей самосохранительного поведения, под которым мы будем понимать сознательную деятельность индивидов, направленную на поддержание оптимальных параметров биологического, психологического и социального здоровья и минимизацию субъективно осознаваемых рисков [2].

В сентябре-ноябре 2018 года в рамках исследования «Риски и тренды самосохранительного поведения населения центральных регионов Российской Федерации» (проект № 28.7195.2017/БЧ) была проведена серия полуструктурированных интервью, участниками которых стали 35 жителей Белгородской области в возрасте от 19 до 80 лет.

Анализ ответов участников интервью позволил сделать вывод о наличии целого ряда противоречий, препятствующих формированию в коллективном сознании россиян установок на проявление систематической активности по укреплению здоровья и увеличению продолжительности жизни. К числу основных противоречий можно отнести: 1) противоречие между декларируемой государством ценностью человеческой жизни и формализмом в реализации программ и проектов по охране здоровья населения; 2) противоречие между ростом индивидуальной потребности в сохранении здоровья и сокращением у значительной части населения реальных возможностей (в первую очередь, финансовых) для ведения здорового образа жизни; 3) противоречие между провозглашением «моды на здоровый образ жизни» и несформированностью в массовом сознании ценностно-мотивационных основ самосохранительного поведения. Последнее представляется особенно важным, так как, по справедливому замечанию А.И. Антонова, «самая большая трудность, связанная с программой демографической политики, лежит в сфере ценностных приоритетов, борьбы систем ценностей» [1].

По результатам проведенного исследования были выявлены следующие поведенческие тренды, связанные с сохранением и укреплением индивидуального и общественного здоровья:

- 1) расширение спектра видов деятельности по укреплению здоровья и увеличению продолжительности жизни;
- 2) смена акцента с лечебной на профилактическую составляющую в вопросах сохранения здоровья;
- 3) увеличение степени личной ответственности за сохранение и укрепление индивидуального здоровья, связанное, в том числе, с негативной оценкой содержания и качества реализации реформ в системе здравоохранения;
- 4) преобладание в общей стратегии самосохранительного поведения населения таких форм, как рискованное поведение и поведение, связанное с необходимостью получения медицинской помощи;
- 5) увеличение потребности в получении качественной информации относительно форм, методов и технологий укрепления индивидуального и общественного здоровья;
- 6) сохранение гендерного перекаса в мужских и женских стратегиях самосохранительного поведения, обусловленного культурно-историческими особенностями развития российского общества и влияющего на показатели смертности мужчин трудоспособного возраста.

Обобщающим итогом фокус-группового интервью стало выделение следующих групп рискованных факторов, которые в случае отсутствия должных мер со стороны государства могут свести на нет все усилия по укреплению здоровья и увеличению продолжительности жизни россиян:

- 1) психоэмоциональное напряжение населения всех возрастных групп, вызванное процессами реформирования различных сфер общественной жизни и подорвавшее доверие к общественным институтам в плане поддержания индивидуального здоровья;

2) формальный характер реализации проектов в сфере здравоохранения, разработка программных мероприятий без учета ментальных особенностей россиян и специфики развития конкретной территории;

3) низкий уровень жизни населения, создающий разрыв между стратегическими ориентирами государства в плане совершенствования оказания высокотехнологических видов медицинской помощи и ограниченными возможностями значительной части населения по ее получению;

4) слабое ресурсное обеспечение (кадровое, организационное, материально-техническое) политики государства по формированию оптимальных моделей самосохранительного поведения;

5) проблема трудовой занятости населения, вызванная экономической нестабильностью и предопределяющая особенности поведения россиян в отношении своего здоровья на разных этапах жизненного цикла;

6) устойчивость патерналистских установок коллективного сознания, связанных с доминирующей ролью государства в решении частных проблем и формирующих внешний локус контроля в отношении сохранения индивидуального здоровья;

7) несформированность ценностно-ориентационных доминант самосохранительного поведения у большей части населения России;

8) низкий уровень самосохранительной активности, а также преобладание деструктивных стратегий поведения в отношении своего здоровья мужской части населения России.

Полученные в ходе исследования результаты позволяют сделать вывод о необходимости разработки комплекса мер государственной политики, направленных на нивелирование рискованных факторов и создание благоприятных условий для формирования устойчивых коллективных установок россиян на сохранение здоровья и продление сроков полноценной жизни. При этом, на наш взгляд, первоочередные усилия государства необходимо сосредоточить в трех основных направлениях: 1) формирование ценностно-мотивационных основ самосохранительного поведения; 2) улучшение социально-экономических показателей уровня жизни россиян; 3) повышение доступности и качества медицинского обслуживания.

Список литературы

1. Антонов А.И. Концепция демографической политики России в XXI веке [Электронный ресурс]: Аналитический доклад // Русский архипелаг: сайт. 2006. Режим доступа: http://www.archipelag.ru/ru_mir/ostrov-rus/demography-position/concept demography 2025/concept_antonov/.
2. Вангородская С.А. Самосохранительное поведение: проблема содержания понятия в отечественной социологии // Среднерусский вестник общественных наук. Сер. Социология. 2017. Т. 2. № 17. С. 20-29.

СОЦИОЛОГИЯ АЛЬПИНИЗМА – ПОСТАНОВКА ПРОБЛЕМЫ

*Кобыляцкий Н.Г.**Территориальный орган Росздравнадзора по Ставропольскому краю, г. Ставрополь*

К сожалению, к альпинизму в общественном сознании просыпается интерес в основном только в двух случаях:

- когда совершено выдающееся восхождение, например, на Эверест либо на Эльбрус;
- когда происходит несчастный случай с восходителями, который, к сожалению, «обсмаковывается» в СМИ.

В социологическом плане альпинизм также остается мало изученным, и этот пробел в научном плане и в массовом общественном сознании необходимо заполнять качественной информацией.

Актуальными представляются два основополагающих вопроса:

- Что такое альпинизм в социологическом измерении? Вид активного отдыха, хобби, спорт, бизнес, образ жизни либо что-то еще? При всем субъективизме толкований занимающихся альпинизмом необходимо выстроить определенную систему определений, отражающих объективное положение данного вида человеческой деятельности, поскольку он имеет совершенно конкретные институциональные признаки в виде нормативно-правовых актов и социальных организаций (общероссийской федерации альпинизма и региональных федераций и клубов) и охватывает определенный круг людей, который даже шире входящих в эти организации людей.

- Социальный статус занимающихся альпинизмом. Альпинисты – маргиналы, не вписавшиеся в социум, либо суперсоциальные индивиды, замотивированные на социально ориентированные достижения?

Современный альпинизм возник благодаря любознательности человека: его поиску, исследованию и открытию новых горных территорий по всему миру. Как социокультурное явление, он притягивает к себе не только захватывающим вызовом физическому и техническому мастерству – это еще и командная интеллектуальная деятельность, требующая целеполагания, планирования и коммуникации.

Сегодня под крылом Федерации альпинизма России активно развиваются ледолазание, скай-раннинг, ски-альпинизм и классический спортивный альпинизм [4]. ФАР включает 65 региональных федераций альпинизма и несколько тысяч членов. Вновь появилась программа для подготовки общественных спасателей альпинистов – жетон «Спасение в горах». Учебный альпинизм, утратив часть советских знаний после распада Союза, постепенно приобретает новые черты, вбирая все лучшее, что было в СССР, но и включая новые техники и стандарты, принятые во всем мире. Альпинизм признан государством, как вид спорта, и включен в Единую всероссийскую спортивную классификацию, утвержденную приказом Минспорта России от 20 февраля 2017 г. № 108 [1].

Вызывает интерес количественный состав альпинистов в стране.

На главной странице сайта Федерации альпинизма России написано: «Нас 3605 членов ФАР» [4]. В Ставропольском крае, как и во всей России, количество активно интересующихся альпинизмом весьма значительно. Так, в социальной сети «ВКонтакте» открытая группа «Ставропольская Краевая Федерация Альпинизма» (СКФА) насчитывает 1 245 участников [3]. При этом членские взносы в ФАР на 2018 год сдали 128 человек – членов СКФА (СКФА является коллективным членом ФАР) – это те, кто реально совершают восхождения и принимают участие в альпинистских мероприятиях.

Широкий интерес к альпинизму в обществе подтверждает наличие только в одной социальной сети «ВКонтакте» следующих групп: «МСЦ «Восходитель» (377 участников), «O3 Ozone™ – одежда для спорта и активного отдыха» (7 926), «Экипировочный центр «Экстремтур» (817), «Библиотека Альпиниста» (4 309), «Психология спорта_Альпинизм и Скалолазание» (944), «Альпинизм: КТК ФАР» (2 692), «ual.getgarant.com Управление альплагерей (УАЛ)» (592), «Альпинизм Ставрополь» (650), «Восхождение на Эльбрус | Страху Нет» (55 645), «Школа начальной подготовки» (100), «ЭКИПИРОВОЧНЫЙ ЦЕНТР «ПРИМУС» ПЯТИГОРСК» (4 240), «Vertical Top» (83), «GanaMana Adventure • Восхождения на Эльбрус. Туризм, путешествия» (24 570), «Снаряжение для альпинизма, промальпа и ледолазания» (10 330). Этот перечень можно продолжить как общероссийскими, так и региональными по составу группами [2].

Если переходить к социально-демографическому анализу состава активно занимающихся альпинизмом, то мы можем взять в качестве примера статистические данные о членах СКФА, сдавших членские взносы в ФАР на 2019 год – 120 человек.

По полу: 99 (82,5 %) – мужчины; 21 (17,5 %) – женщины.

По возрасту:

2000 г.р. и позже: 10 (9 %), 9 (8 %) – мужчины; 1 (1 %) – женщины.

1990 г.р. и позже: 25 (20 %), 19 (15 %) – мужчины; 6 (5 %) – женщины.

1980 г.р. и позже: 53 (43 %), 42 (35 %) – мужчины; 9 (8 %) – женщины.

1970 г.р. и позже: 20 (17 %), 16 (14 %) – мужчины; 4 (3 %) – женщины.

1960 г.р. и позже: 7 (6 %), 6 (5 %) – мужчины; 1 (1 %) – женщины.

1950 г.р. и позже: 3 (3 %), 3 (3 %) – мужчины; 0 (0 %) – женщины.

1940 г.р. и позже: 2 (2 %), 2 (2 %) – мужчины; 0 (0 %) – женщины.

По альпинистской квалификации:

Мастер спорта: 1 (1 %), 1 (1 %) – мужчины; 0 (0 %) – женщины.

Кандидат в мастера спорта: 15 (13 %), 14 (12 %) – мужчины; 1 (1 %) – женщины.

I разряд: 13 (11 %), 12 (10 %) – мужчины; 1 (1 %) – женщины.

II разряд: 31 (26 %), 27 (22 %) – мужчины; 5 (4 %) – женщины.

III разряд: 37 (30 %), 29 (23 %) – мужчины; 8 (7 %) – женщины.

Значок «Альпинист России»: 16 (13 %), 12 (10 %) – мужчины; 4 (3 %) – женщины.

Новички: 7 (6 %), 6 (5 %) – мужчины; 1 (1 %) – женщины.

По социальному статусу:

Работающие: 82 (68 %), 62 (55 %) – мужчины; 16 (13 %) – женщины.

Временно не работающие: 7 (6 %), 7 (6 %) – мужчины; 0 (0 %) – женщины.

Военнослужащие (в т.ч. ФСБ, МВД, Росгвардия): 14 (12 %), 14 (14 %) – мужчины; 0 (0 %) – женщины.

Студенты: 6 (5 %), 3 (2,5 %) – мужчины; 3 (2,5 %) – женщины.

Учащиеся: 11 (10 %), 10 (9 %) – мужчины; 1 (1 %) – женщины.

Таким образом, уже в первом приближении можно составить социально-демографический портрет ставропольских альпинистов. Проценты округлялись, поэтому есть некоторая погрешность в связи с подсчетом десятых долей процентов, но в целом картина дает толчок для дальнейшего, более глубокого, социологического исследования альпинизма, как объекта социологии.

Это необходимо как для социологической науки, поскольку альпинизм – неотъемлемая часть социума, которая дает позитивный импульс для его развития (особенно для молодежи), так и для самопознания самих альпинистов.

Список литературы

1. Цит. по: <http://publication.pravo.gov.ru/Search>.
2. Цит. по: <http://vk.com/groups>.
3. Цит. по: http://vk.com/stav_alpinism.
4. Цит. по: <http://www.alpfederation.ru>.

**СОЦИАЛЬНОЕ ВЗАИМОДЕЙСТВИЕ СТУДЕНТОВ-МИГРАНТОВ КАК ПРОБЛЕМА
СОЦИАЛЬНО-ПРОФЕССИОНАЛЬНОГО СООБЩЕСТВА***Маслова Т.Ф.**Ставропольский государственный педагогический институт, г. Ставрополь*

Социально-профессиональные сообщества – это сообщества людей, принадлежащих к одной или разным профессиям, обладающих определенным базовым уровнем культуры и образования. Главной целью их взаимодействия в условиях динамизма модернизационных процессов современного общества является как профессиональное, так и межпрофессиональное общение, способствующее совершенствованию адаптации личности в многомерном социокультурном пространстве [1]. Характер взаимодействия начинает формироваться в студенческий период, и требует внимания к особенностям его проявления с точки зрения интеграции групп студентов, студентов-мигрантов.

Собирательный социальный образ *студента-мигранта* представляет совокупность некоторых черт. Во-первых, студенты-мигранты стремятся к безопасности, обеспечивающей охрану достигнутого и возможность дальнейших достижений. Во-вторых, они тяготеют к такому уровню уверенности, который дает им возможность предвидеть будущее. В-третьих, студенты-мигранты стремятся к обретению чувства собственного достоинства и значимости; достижения внутренней эмоциональной гармонии [5].

Ролевые характеристики мигрантов, с одной стороны включают привычные им образцы поведения, а с другой, содержат предписание осваивать культурные образцы нового сообщества. Создается ситуация нормативного порядка, включающая формальные и неформальные ценностные ожидания к поведению мигрантов; правила, которые выступают регуляторами отношений между местными и прибывшими [3]. Нарушение этих правил ведет к столкновениям между ними, а неприятие чужого создает напряженность.

Но чаще всего связь с местными для мигрантов является основной жизненной потребностью, поскольку, взаимодействуя с ними, они скорее реализуют свои интересы, отношения могут развиваться в сторону сотрудничества. Очевидно, что в социальном пространстве «местные» - «чужие» фигурируют два фактора – фактор «риска» конфликта и фактор паритета как состояния относительно равновесия ресурсов, равноценности целей, равенства прав и обязанностей и т.д., что обуславливает два типа социальных отношений (М. Дойч): кооперации и конфликта [2].

Для кооперативного типа характерно более эффективная внутригрупповая коммуникация; в них достигается большее согласие с идеями других, большее чувство сходства в базисных убеждениях, ценностях, большее доверие к друг другу. В конкурентных группах цель участников – усиление собственных позиций за счет ущемления интересов другой стороны; конкуренция увеличивает масштаб проблемы; в попытках повлиять на других, используются принудительные средства воздействия друг на друга. Если акторы «говорят на разных языках» и преследуют взаимоисключающие цели и интересы, то результаты такого взаимодействия вряд ли будут положительными [4], а отношения содержать подспудно назревающий конфликт, включая крайние формы проявления.

Факторы, обуславливающие проблемы адаптации студентов-мигрантов

Степень остроты, масштабы и формы проявления проблем отношений студентов-мигрантов в новом сообществе определяет комплекс факторов: культурно-этических, социальных, экономических, психологических.

Культурно-этические факторы связаны со столкновением культур, носителями которых являются студенты, их ценностных ориентаций; восприимчивостью деструктивных моделей поведения из-за низкого уровня знаний и воспитания; невключенностью в социокультурную консолидацию, культурным этноцентризмом, правовым нигилизмом и др.

Социальные факторы вызваны конкуренцией статусов по территориальному, социальному и этническим признакам; социальными депривациями и дискриминацией; неблагоприятным социальным окружением (конфликтогенность и криминогенность); неопределенностью социальных ориентаций, трудными жизненными ситуациями, отсутствием действенных мер поддержки групп молодежи, студентов в социуме и др.

Экономические факторы отражают несправедливость и низкий уровень материальных возможностей в решении вопросов самореализации, материальной независимости, жизнеустройства (трудо-

устройство, получение образования), профессионального роста; включенность в теневой бизнес, иждивенчество, дискриминация на рынке труда,

Коммуникативные факторы обусловлены отсутствием понимания культурных смыслов взаимодействия, трудностями отношений с конкретной группой, отсутствием «коллективной солидарности», восприимчивостью негативной массовой информации, конфликтом — скрытым или открытым столкновением конкурирующих сторон; асоциальным поведением, в том числе экстремистского характера.

Психологические факторы – это стереотипы сознания взаимодействующих групп, ксенофобия, неблагоприятный психологический климат, индивидуальные особенности: предрасположенность к конфликтному поведению, уровень агрессивности; неопределенность идентичности, негативное социальное самочувствие.

Анализ данных факторов составляет основу показателей и индикаторов, используемых при разработке программ социологического исследования (исследований) отношений студентов взаимодействия студентов как единого профессионального сообщества.

Список литературы

1. Леонова Н.А. Маслова Т.Ф. Нестеров А.С. Социологическое сопровождение адаптации студентов-мигрантов в поликультурной среде: опыт моделирования: Ставрополь: СГПИ, ООО «Бюро новостей», 2015. С. 68.

2. М. Дойч: Закон социальных отношений
http://studme.org/1874041423254/menedzhment/situatsionnye_podhody

3. Петров В.Н. Миграция населения и этнические мигранты в современной России: Монография. Краснодар: КубГУ, 2004 С.26.

4. Социальное взаимодействие <http://www.grandars.ru/college/sociologiya/socialnoe-vzaimodeystvie.html>).

5. Халий И.А. Местное сообщество в России: соотношение общего и специфического, традиций и инноваций / Региональная социология в России. М., 2007. С.96.

ПОВЫШЕНИЕ УРОВНЯ ОБРАЗОВАНИЯ КОРЕННЫХ МАЛОЧИСЛЕННЫХ НАРОДОВ СЕВЕРА И СОПУТСТВУЮЩИЕ ПРОБЛЕМЫ²

Синица А.Л.

Московский государственный университет им. М. В. Ломоносова, г. Москва

Крайний Север – это не только примерно 12 млн км² (70% от площади России) и около 6,7-6,8% от населения России, но ещё и более 100 народностей, которые проживают на этой территории. Из них примерно 40 – это коренные малочисленные народы Севера, Сибири и Дальнего Востока (далее – КМНС), список которых утвержден Постановлением Правительства РФ от 17.04.2006 №536-р «Об утверждении перечня коренных малочисленных народов Севера, Сибири и Дальнего Востока Российской Федерации».

Несмотря на свою малочисленность, КМНС очень важны для освоения северных регионов, так как они имеют богатый опыт существования в суровых природных условиях. Также они обеспечивают этническое и культурное разнообразие страны. Однако из-за своей малочисленности, низкого уровня жизни и угрозы потери своей национальной идентичности КМНС без помощи государства не смогут решить свои социально-экономические проблемы, которых в условиях развития противоречий между глобализацией и стремлением к сохранению национальной идентичности становится все больше.

В работе мы преследуем две цели. Во-первых, планируется рассмотреть динамику возрастной и образовательной структур КМНС и их влияние на развитие системы образования. Во-вторых, мы хотим выявить проблемы, с которыми сталкивается система образования для КМНС и оценить, насколько реализуемых мер достаточно для их решения.

КМНС имеют достаточно молодую возрастную структуру населения, что означает большую потребность в системе образования со средним возрастом и ниже среднего возраста по стране в целом примерно на 9-10 лет. Высокая доля молодежи, которая более восприимчива к новым знаниям. Это свидетельствует о том, что существует возможность повысить качество значительной части будущей рабочей силы, имеющей опыт проживания в условиях Севера и знающей местный социум изнутри, и отчасти решить проблемы социально-экономического развития этих территорий.

Образовательная структура КМНС менее благоприятная по сравнению с образовательной структурой населения страны в целом, особенно в отношении профессионального образования. Это связано с различиями в возрастной структуре населения, поскольку у более молодого населения уровень образования, очевидно, ниже, но низкая доступность (в том числе, транспортная) образования для КМНС и его недостаточно высокое качество также оказывают на образовательную структуру населения негативный эффект, в связи с чем развитие системы образования для КМНС на местах и повышение качества образовательного процесса в уже имеющихся образовательных организациях становятся приоритетными направлениями модернизации системы образования.

Все проблемы развития системы образования могут быть разделены на общие для страны в целом и специфические, с которыми сталкиваются преимущественно КМНС.

К первым можно отнести неоптимальную для текущих условий структуру сети образовательных организаций, продолжающееся сокращение их числа и невысокую техническую оснащенность многих школ. Важной проблемой является и низкая оплата труда педагогов, что ведет к низкому престижу профессии. Большой объём бумажной работы, слабо связанной с образовательной деятельностью, и увеличение нагрузки на педагогов тоже препятствуют повышению качества образования. В целом, в качестве основной проблемы можно выделить низкие объемы финансирования системы образования.

Система образования для КМНС имеет ряд проблем, которые выделяют ее из системы образования в целом: особенности функционирования малокомплектных школ, информационное неравенство, сложности выбора оптимальной формы образования для детей КМНС и особенности их психофизиологического развития, низкий уровень владения родным языком.

Благодаря кочевым школам-садам дети имеют возможность получать дошкольное и начальное общее образование в привычной для себя обстановке, что положительно влияет на их развитие.

² Работа подготовлена в рамках гранта РФФИ № 19-010-00867 «Система образования в регионах Крайнего Севера: текущее состояние, проблемы и перспективы развития и модернизации».

Однако полноценное качественное общее образование в размере одиннадцати классов в условиях тундры получить нельзя, поэтому школы-интернаты для детей из кочевых семей продолжают сохранять свою актуальность.

Кочевая школа помогает смягчить недостатки такой формы обучения, поскольку она позволяет обеспечить ребенку знакомую обстановку на самом важном этапе его жизни – во время формирования его характера и получения основного объема знаний и навыков. В таком случае сохранить свою этническую идентичность и родной язык в будущем ему будет гораздо проще. Следовательно, оптимальной формой предоставления образования для детей из кочевых семей является совмещение обоих типов образовательных организаций на разных этапах жизни ребенка. Для детей из осёдлых семей приоритетным направлением является повышение качества образования в образовательных организациях, которые они посещают.

Необходимость создания новых образовательных организаций для КМНС становится очевидной. В первую очередь это касается организаций профессионального образования, поскольку дошкольное и общее образование с учетом этнических особенностей КМНС в образовательном пространстве России представлены в достаточном объеме, а профессиональное образование имеет наибольшую значимость для повышения уровня жизни населения, но в современном виде оно слабо учитывает потребности КМНС и предоставляемые знания не всегда применимы в условиях Крайнего Севера. Это особенно актуально в условиях острой нехватки специалистов со средним и высшим профессиональным образованием в районах традиционного проживания КМНС.

Такие организации должны располагаться максимально близко к местам проживания КМНС, но обеспечивать качественный образовательный процесс. Предметы должны хотя бы частично читаться на языках КМНС. Образовательные программы в них должны даваться по специальностям, которые могут принести наибольшую пользу для коренных жителей Севера. Это профессии, связанные с сельским хозяйством и ветеринарией, медициной КМНС, образованием, рациональным природопользованием традиционными промыслами и аналогичные. Особое внимание должно быть уделено подготовке специалистов по экономике, а также государственному и муниципальному управлению. Тем не менее, обе формы образования должны дополнять друг друга, а не противостоять друг другу.

Также важной мерой является подготовка представителей КМНС к жизни в городе до начала периода обучения и помощь в адаптации по прибытию на место, поскольку в этом отношении они испытывают большие проблемы даже в бытовых вопросах. Учитывая, что сложности с адаптацией детей возникают уже в интернатах, целесообразно такой процесс начинать еще в период обучения ребенка в кочевом саде-школе. Техническая оснащенность таких образовательных организаций и жизненный опыт педагогов вполне позволяют решить эту проблему. Подобная работа проводится и в вузах.

Языки народов России находятся в разном положении. Полноценное обучение на родном языке возможно только при наличии литературного языка, что возможно при достаточно развитой системе юридического статуса языка. Языки КМНС не позволяют обеспечить качественное обучение на них, в том числе и из-за небольшого словарного запаса, поэтому основным способом их сохранения и развития в системе образования является изучение этих языков в школе как одного из учебных предметов.

Для поддержки языков КМНС на некоторых территориях они признаются в качестве официальных. Так, в Республике Саха (Якутия) наряду с русским языком в качестве второго государственного закреплен язык саха, а в местах компактного проживания КМНС установлены пять официальных языков: долганский, чукотский, эвенкийский, эвенский и юкагирский. Это способствует их использованию в повседневной жизни.

Редактор раздела: Т.Ф. Маслова.

УДК: 821.14'06-311.6

ИНТЕРПРЕТАЦИЯ ОБРАЗА СОКРАТА КОСТАСОМ ВАРНАЛИСОМ

Александрова О.Н.

Институт иностранной филологии Таврической академии КФУ, г. Симферополь

В истории философии и художественной литературы, пожалуй, трудно встретить фигуру более загадочную, нежели фигура древнегреческого философа Сократа (Σωκράτης, 470/469-399 гг. до н. э.). С одной стороны, уже в древности существовало представление о нем как о символе мудрости, мужественности и гражданской позиции, он был включен в список наиболее значимых для развития не только философии, но и цивилизации мудрецов. С другой стороны, серьезные сомнения вызывают почти все слишком противоречивые сведения о его личности и мировоззрении, сообщаемые современниками.

На первый взгляд, наиболее достоверными должны были бы стать свидетельства его учеников и друзей, т. к. первыми интерпретаторами образа знаменитого греческого философа стали его ученики – пожалуй, самый известный из древнегреческих философов Платон (Πλάτων, 429/427-347 гг. до н. э.) и менее известный писатель-историк Ксенофонт (Ξενοφών, ок. 430-ок. 356 гг. до н. э.).

В течение веков сократические диалоги Платона и «Воспоминания о Сократе» («Ἀπομνημονεύματα»), после 371 г. до н. э.) и «Защита Сократа на суде» («Ἀπολογία Σωκράτους», после 371 г. до н. э.) Ксенофонта воспринимались едва ли не стенографическими записями сократических философских бесед. Причем, нередко споры велись не столько о содержании философии Сократа, сколько о том, кого же считать наиболее достоверным – Платона или Ксенофонта.

Распространенный метод воссоздания личности философа посредством лингвистического анализа его произведений в этом случае невозможен: Сократ не просто не оставил письменного наследства, он был категорическим противником фиксации любых философских идей, полагая, что записанный текст искажает истину.

Одной из наиболее интересных попыток интерпретации образа Сократа стал небольшой роман современного греческого писателя Костаса Варналиса (Κώστας Βάρναλης, 1884-1974 гг.) «Подлинная апология Сократа» («Н αληθινή ἀπολογία του Σωκράτη», 1931 г.), опубликованный за четыре года до установления в Греции первой в ее Новой истории диктатуры убежденного монархиста и поклонника немецкого фашизма Иоанниса Метаксаса (Ιωάννης Μεταξάς, 1871-1941), распустившего в 1937 г. парламент из-за того, что в нем большинство голосов получили коммунисты и левые партии.

По традиции, принятой в древнегреческой литературе, Варналис называет свое произведение «Апологией», но в античных «Апологиях» прежде всего рассуждалось о причинах казни Сократа и достойно принятой им смерти. По мнению К. Варналиса «те якобы подлинные “апологии”, которые написали друзья Сократа и его ученики, все – плод фантазии, жалкие попытки доказать, будто Сократ был невиновен, будто Закон был прав, а судьи были добрые и честные афиняне, допустившие ошибку» [1, с. 72].

Но в своей интерпретации событий афинской демократии современный греческий писатель не пытается защитить или оправдать античного мыслителя, как это делали его ученики. Более того, Костас Варналис почти не рассматривает в своем романе этические аспекты философских проблем ни античности, ни современности.

Прежде всего его интересует, какое государство построили в XX в. греки. Варналисовский Сократ разрушает один из наиболее распространенных мифов XX в. – миф о благости республиканского строя. Его герой убежден в том, что Республика в его стране ничем не отличается от Тирании потому, что эта государственность служит богатым и властимущим: «Хотя люди, приговорившие Сократа к смерти, были “демократами”, а он – сторонником “олигархии”, разница здесь лишь формальная, но не принципиальная. По сути дела, у них были одинаковые убеждения. Значит, они приговорили его по недоразумению» [1, с. 9], – пишет Варналис в своем предисловии к роману.

В чем же заключается это недоразумение? Писатель отвечает на этот вопрос в речи, которую Сократ произносит, защищая себя.

Все пять частей этой речи, которые делятся на параграфы, строятся по всем законам не только ораторского, но и театрального искусства: подобно греческой трагедии она состоит из пяти частей и представляет собой трагический монолог актера-протогониста (Сократа), изредка прерываемый

анонимными репликами девтерогонистов, второстепенных персонажей (граждан Афин, присутствующих на суде).

В этой книге Сократ выступает в роли представителя государственной оппозиции. Подобно историческому Сократу, обвиненному в том, что он постоянно подтачивает основы «демократии» своими каверзными вопросами, подвергает сомнению абсолютно все, и искренне убежден в том, что этим он лишь укрепляет устои истинной демократии. Суть идеологического конфликта Сократа и его обвинителей заключается в том, что судьи пытаются заставить его признать не только ошибочность своего мировоззрения, но и тот вред, который он принес существующему в государстве порядку. И хотя Сократ понимает, что цена на суде высока – его жизнь, он остается верен себе и своим идеалам.

Пользуясь своим правом последнего слова, Сократ в повести Варналиса обличает все основы, которыми кичится республика – патриотизм, религию, мораль. Главный его упрек заключается в том, что за пафосом этих понятий прячутся личные интересы правителей, которые искусно передергивают и перевирают основы морали, и благодаря такому жонглированию красивыми словами обеспечивают себе выгодные места под крылом «демократического» правительства.

Сократ раскрывает всю низость этого судилища, внешне весьма благополучного успешно выполняющего свои функции по охране миропорядка богатых, но на самом деле живущим по своим собственным, бесчеловечным законам. По его мнению, рано или поздно такое общество ожидают социальные катаклизмы и великие потрясения, поскольку невозможно построить благополучия одних за счет бедственного положения других – «наказывать не виновных, а обиженных и не давать ограбленным грабить» Сократ истолковывает закон «демократического» общества «как волю сильных и слабость безвольных, а справедливость как выгоду сильнейших». Он утверждает, что «сильнейшие ... всегда и всюду были и есть воры» [1, с. 89].

Писатель-коммунист Варналис всегда боролся с несправедливостью этого мира, он всегда знал, что не может быть мира между богатыми и бедными: «Однажды воры первого в мире государства, достаточно разбогатеv, решили упорядочить свою жизнь. Они устроили облаву и, собрав всех нищих государства на площади, сказали им: “Руки вверх! Мы желаем вам только добра... Вы свободны жить, как вам хочется... Мы же будем учить вас истинам... И над вами, и над нами будут одни и те же боги, которые прикажут вам работать и не есть, а нам сидеть сложа руки и есть. И над вами, и над нами будут одни и те же законы, которые мы станем вам давать, чтобы вы утверждали их как парламентарии и применяли их против себя как судьи» [1, с. 89].

И поэтому он обратился к греческому народу словами своего героя, одного из самых знаковых исторических личностей своей страны: «Вас подавляющее большинство. Осознайте свою силу и соединитесь с обиженными свободными. Подымите только свои молоты, серпы, топоры и мотыги, и вся республика благородных разлетится в пух и прах. Отнимите у них все блага и заставьте их работать за пищу» [1, с. 118].

Самым мистическим образом, ненавидящий тиранию и социальное угнетение, Костас Варналис ушел из жизни 16 декабря 1974 года, накануне свержения власти хунты «черных полковников» и восстановления демократии в Греции.

Список литературы

1. Варналис К. Избранное / Костас Варналис. М.: ГИХЛ, 1959. 154 с.

СИСТЕМА РЕМАРОК В ПЬЕСЕ БОРИСА АКУНИНА «УБИТЬ ЗМЕЕНЫША»

*Архангельская А.В.**Московский государственный университет имени М.В. Ломоносова, г. Москва*

Пьеса Бориса Акунина «Убить змееныша» впервые была опубликована в 2017 г. и входит в состав оригинальной литературной саги писателя «Огненный перст» – «литературного конвоя» сложносоставного исследовательского проекта «История российского государства». Несмотря на небольшой объем, пьеса вызвала и читательский, и режиссерский интерес и в настоящее время исполняется в качестве составной части спектакля «Последние дни» (РАМТ, Москва, премьера состоялась 2 марта 2018 г.).

Несмотря на частотную у Б. Акунина игру с жанрами создаваемых им произведений, «Убить змееныша» не имеет какого-либо специфического жанрового обозначения и представляется читателю просто как «пьеса в двух актах» [1: 243]. Игра включается на уровне второго подзаголовка, который позиционирует произведение как «перевод со старорусского, скоморошье и латыни» [1: 243]. Представление событий рубежа XVII-XVIII вв. современному читателю в драматической форме не может считаться случайным: именно в последней трети XVII столетия в России появляется придворный и школьный театр и драматургия входит в литературу на равных правах с другими литературными родами и жанрами, массово заимствуемыми в это время из Европы через польское, украинское и белорусское посредство. Придворные и школьные пьесы чаще всего адаптировались и к эстетическим вкусам знатных русских зрителей, и к древнерусской литературной традиции, а кроме того – отчасти вбирали в себя элементы народного (в том числе – скоморошье) театра. При том, что «Убить змееныша» явно не является стилизацией под оригинальную пьесу придворного или школьного театра конца XVII века, ведущую тенденцию, определяющую специфику театрального репертуара того периода, Акунин явно учитывает и предлагает вниманию читателя.

Список действующих лиц пьесы соответствует «внесторическому» принципу, по которому строятся литературные произведения Акунина, дополняющие собственно историческую часть его проекта: будучи формально погруженными в определенное географическое и историческое пространство, они одновременно оказываются над временем и пространством, представляя, с одной стороны, литературные типы более общего плана, а с другой – заостряя внимание читателя на общих, вневременных закономерностях как человеческих взаимоотношений, так и исторических перипетий. В пьесе «Убить змееныша» этот аспект эксплицируется: четыре участника действия прямо обозначены как «вневременные персонажи», которым присваивается определенное амплуа: «блюститель порядка», «восторженный иностранец», «русский умник», «работник протокола»; остальные же участники, при наличии у них достоверных исторических имен, в списке тоже характеризуются скорее или как носители определенных функций (воспитатель, артельщик, начальник приказа) или по наличию определенных характерологических или поведенческих черт (Петр Алексеевич – «трудный подросток», Иван Алексеевич – «юноша с проблемами развития», Софья Алексеевна – «некрасивая женщина не первой молодости», Наталья Кирилловна – «нервная дама нервного возраста», а Евдокия Алексеевна – «очень молодая женщина, которой кажется, что она спит» [1: 245]). Очевидно, что такие авторские характеристики функциональны не в историческом, а в психологическом аспекте, и их учет актуален не для воссоздания исторической достоверности, а для психологического рисунка отдельных эпизодов пьесы. Точный возраст отмечается в списке только у двух главных персонажей – главы правительства князя В.В. Голицына и воспитателя Петра князя Б.А. Голицына. Наконец, есть в перечне действующих лиц и явно иронические фрагменты, во многом сразу сводящие на нет серьезность исторической реконструкции («Медведь. Умеет плясать и пить водку» или «Двое в черном. Черт их знает кто» [1: 245]). Характеристики действующих лиц выполняют, таким образом, целый комплекс дополнительных по отношению к стандартным функций, в том числе – маркируют авторскую позицию.

Ремарки в пьесе подробно описывают и интерьер сцены (наиболее детализирована в этом отношении начальная ремарка, открывающая первую картину первого действия и подробно описывающая обстановку на сцене, взаимное расположение действующих лиц эпизода относительно друг друга и зрителей, даже отдельные реплики в общем шумовом фоне), и действия актеров при появлении на сцене, и подробные способы взаимодействия персонажей на сцене в тех или иных эпизодах, и манеру произнесения отдельных реплик, и жесты, сопровождающие отдельные реплики.

Группа ремарок связана с особой организацией сценического пространства и вовлечением зрительного зала в действие. Особенно подробно это прописывается в первой картине – «В кружале» – когда из ремарок становится понятно, что к зрителям в зале действующие лица эпизода обращаются как к завсегдашним царского кабака («Скоморох выходит на авансцену и в дальнейшем обращается непосредственно к зрителям» [1: 249]; «Начальник стражи грозно прохаживается по кружалу. Останавливается перед залом» [1: 251]; «Василий Голицын (оборачивается к залу, морщится, машет рукой)» [1: 254]).

Есть в пьесе ироничные, игровые ремарки. Их функция никак не связана с реализацией сценического действия, они остаются «авторским голосом» высшего уровня и содержат информацию не для исполнителей, а для читателя. Так, первые фразы, которыми обмениваются Василий Голицын и посланник Фау де Нёвилль, произносятся по-латыни, после чего следует ремарка: «Голицын радушно берет посланника за плечи, усаживает в кресло, сам тоже садится. Дальше зрителей латынью мучить не нужно» [1: 263]. При этом только по окончании разговора из реплик, которыми обмениваются Голицын и Трехглазов, становится понятно, что разговор продолжался по-латыни.

Некоторые ремарки включены в пьесу с целью «осовременить» действие, перебросить мостик от прошлого к настоящему. Отчасти этот прием использовался и в придворном театре царя Алексея Михайловича, когда пьесы на библейские или исторические сюжеты ценились в том числе и за способность «сконцентрировать и преподнести “в лицах” животрепещущие идеи своего века» [2: 63]. В постмодернистской игре Акунина методы и приемы оказываются иными. В первом акте скоморох начинает скороговоркой исполнять народную песню, а затем «припевки становятся понятными, манера исполнения постепенно осовременивается, так что в конце это делается похоже на рэп» [1: 249]. Второй акт пьесы открывается диалогом двух голосов – «старинного», который читает подревнерусски нараспев, и «современного», их смена маркирована ремаркой: «“Старинный” голос слабеет, вытесняемый “современным” голосом. Он лишен выражения, механистичен и звучит, как закадровый или синхронный перевод» [1: 280].

Но наиболее значимы ремарки 9-11 картин второго действия, характеризующие особенности временной структуры финала. Пространная ремарка 9-й картины, включающая указания по свету и музыке, заканчивается словами: «Прожектор гаснет. Пауза. Должно быть полное ощущение, что спектакль закончен» [1: 298], а 10-я картина начинается словами: «Занавес открылся. Время вернулось назад» [1:298]. Таким образом, именно ремарка «возвращает» нас в прошлое для того, чтобы нереализовавшийся вариант истории сменился реализовавшимся, и – вполне в рамках постмодернистского парадокса – в конце 11-й картины именно ремарка снова нарушит линейную последовательность времени, но на сей раз уже в пользу будущего, превращая Петра – актера в Петра – памятник Церетели [1: 301].

Список литературы

1. Акунин Б. Убить змееныша // Акунин Б. Седмица Трехглазого. М., 2017. С. 243-301.
2. Держивина О.А., Дёмин А.С., Робинсон А.Н. Появление театра и драматургии в России // Ранняя русская драматургия (XVII – первой половины XVIII в.): Первые пьесы русского театра. М., 1972. С. 7-98.

ТЕМА ЛИСТРИГОНСТВА В ГРЕЧЕСКОЙ И РУССКОЙ ЛИТЕРАТУРАХ

*Банах Л.С.**Крымский федеральный университет им. В.И. Вернадского, г. Симферополь*

В литературе модернизма и постмодернизма, с характерной для них мифологизацией действительности, были актуализированы многие мифы, в том числе и миф о лестригонах (листригонах). В русской литературе этот миф составил часть «крымского мифа», когда Г. Э. Караулов выдвинул гипотезу о том, что Балаклава – это «земля листригонов». Таким образом, сравнительное исследование темы листригонства видится актуальным в свете изучения ещё одной составляющей русско-греческих связей на крымской земле.

Материалом данного исследования стали тексты произведений Гомера, А. И. Куприна, В. С. Пикуля, К. Кавафиса. К теме листригонства в творчестве А.И. Куприна обращались отечественные литературоведы Л. В. Крутикова, И. В. Корецкая, С. В. Венюкова М. А. Новикова и др. Литературоведческой интерпретации личности Л. Кацониса в исторической миниатюре В.С. Пикуля посвящена статья Л.С. Банах. Однако сравнительный анализ темы листригонства у греческих и русских авторов проводится впервые в отечественном литературоведении.

Цель данного исследования – выявить различия в понимании понятия «листригонство» в русской и греческой литературе. Для реализации цели предполагается решить следующие задачи: 1. Определить смысл понятия «листригонство» у Куприна и Пикуля в сравнении с древнегреческим понятием слова «лестригоны». 2. Провести сравнительный анализ темы листригонства у греческих и русских авторов. 3. Выявить связь между мифом о лестригонах и романтической интерпретацией образа греческого капера Ламброса Кацониса в произведении В. С. Пикуля «Первый листригон Балаклавы».

Прежде всего, следует обратить внимание на несоответствие написания термина «ле/истригоны» у греческих и русских писателей. У Гомера и Кавафиса это слово пишется чрез «е»: Λαιστριγόνας, восходя этимологически к греческому существительному «lestricos», означающему «морской разбойник», «пират» [2, с. 123], у Куприна и Пикуля встречаем написание «листригоны». Исследовательницы Пахарева Т.А. и Строкина С.П. отмечают, что это искажение орфографической нормы является преднамеренным, поскольку «Куприн вносит совершенно новые коннотации в значение слова «листригоны» (несколько «отстраняя» его от этимологического истока)» [5].

У Гомера в 10 песне «Одиссеи» лестригоны представлены кровожадными великанами-людоедами, погубившими многих товарищей Одиссея. Яркая мифологическая реминисценция на образ гомеровских лестригонов присутствует в стихотворении «Итака» (1910 г.) греческого поэта модерниста Константиноса Кавафиса (1863-1933): «Свирепый Посейдон, циклопы, лестригоны тебе не встретятся, когда ты сам в душе с собою их не понесешь и на пути собственноручно не поставишь» [4]. В интерпретации Кавафиса «лестригоны» – это внутренние комплексы и фобии самого человека. «Путь к Итаке» символизирует достижение жизненной цели, при этом важна не сама по себе цель, а путь к ней. Добиться поставленной цели могут лишь люди, которые в силах преодолеть свои внутренние страхи.

В одно время с К. Кавафисом А.И. Куприн создаёт цикл очерков «Листригоны» (1908-1911), где основным замыслом писателя, по мнению Пахаревой Т.А. и Строкиной С.П., «...было создание художественного мифа о Балаклаве и её обитателях, ведь эти места стали для писателя настоящим «потерянным раем», а ностальгия по потерянному раю – один из универсальных мифогенных механизмов сознания» [5, с. 91]. При этом Куприн сохраняет от первоначального смысла слова «лестригоны» только один оттенок: листригоны исключительно отважные и выносливые, терпеливые и трудолюбивые. С прототипами из «Одиссеи» балаклавских греков-рыбаков роднит смелость, воля и физическая сила, которая помогает выстоять в схватке с морской стихией.

В морской миниатюре «Первый листригон Балаклавы» (1983), написанной В. Пикулем в эпоху постмодернизма, когда популярным становится мифотворчество, пересмотр истории, наследуется купринская традиция: «Корсары превратились в рыбаков-листригонов, в садовников, лелеющих на склонах гор солнечные виноградные кисти» [6, с. 460].

Миф о листригонах вполне соответствовал замыслу Пикуля создать миф о греческом корсаре, который завершил военную службу в Балаклаве в качестве командира Балаклавского греческого пехотного батальона. Пикуль намеренно называет Кацониса корсаром, следуя романтической

тенденции, начатой ещё Байроном в поэме «Корсар», 1813 [1, с. 8]. Ни разу в миниатюре Пикуль не упоминается, что на самом деле Кацонис был капером, занимаясь «...с ведома или же прямого разрешения своего правительства... преследованием и захватом коммерческих неприятельских судов или судов нейтральных стран, перевозивших контрабандные грузы в пользу воюющей страны... Особое значение придавалось полной согласованности действий государственного флота с лёгкой греческой флотилией в планировании боевых операций» [3, с. 53]. Листригон Кацонис обладает тем же набором характеристик, что и балаклавские рыбаки Куприна, только в интерпретации его образа главный акцент делается на непокорности его характера и свободолюбии. Корсар Ламброс Кацонис – сильная личность, способная идти наперекор властям. Так, после подписания Россией Ясского мирного договора, где ни в коей мере не учитывал интересы греков, Кацонис отказался прекращать войну и не выполнил приказ о разоружении своей каперской флотилии. Как истинный неутомимый, верящий в свою удачу, бесстрашный корсар он продолжал борьбу и вдохновлял греков на подвиги во имя свободы Греции. Герой Пикуля предельно мифологичен, почему и сопоставляется с наделёнными сверхсилой персонажами гомеровского эпоса. Сам Кацонис явно указывает на свою связь с листригонами: «Эллины! Не об этой ли гавани, населенной великанами листригонами, пел Гомер в десятой песне своей "Одиссеи"». [6, с. 460]. Учитывая временные рамки жизни Кацониса он не мог знать о гипотезе, по которой Балаклава ассоциировалась с «бухтой листригонов», то есть, это явная придумка писателя.

Таким образом, в русской литературе листригоны – вольные люди, прототипами которых являются этнические греки – либо балаклавские рыбаки (А. И. Куприн), либо греческие каперы, боровшиеся за независимость своей Родины плечом к плечу со своими российскими союзниками (В. С. Пикуль). У греческого поэта К. Кавафиса листригоны – внутренние страхи и комплексы, обитающие в подсознании индивида и мешающие ему либо в достижении жизненной цели, либо в возвращении на Родину, понимаемую не в географическом, а в более широком метафизическом смысле как «путь к себе».

Список литературы

1. Банах Л. С. Ламброс Кацонис в новейшей русской литературе: на грани между мифом и историей // *Мировая литература на перекрестье культур и цивилизаций*. Симферополь, 2017. № 4 (20). С. 4-12.
2. Берков П. Н. Александр Иванович Куприн: Критико-биографический очерк / П. Н. Белятко. М.-Л.: Изд-во Академии наук СССР, 1956. 196 с.
3. Земляниченко М. А. Ливадия доимператорская: от отважного корсара Кацониса до польского аристократа Потоцкого. Симферополь: Бизнес-Информ, 2010. 112 с.
4. Кавафис К. Лирика / Сост., вступит. статья и примечания С. Ильинской. Перевод с новогреческого. – М.: Художественная литература, 1984. 159 с.
5. Пахарева Т.А., Строкина С.П. Миф о юге в прозе А. И. Куприна: Пособие по спецкурсу для студентов-филологов. Севастополь, 2011. 125 с.
6. Пикуль В.С. Реквием каравану PQ-17: докум. трагедия; Мальчики с бантиками: повесть; Морские миниатюры / Валентин Пикуль ; [сост. и комм. А. И. Пикуль]. М.: Вече, 2017. 592 с.

**ТИПИЧНЫЕ ОШИБКИ, ОБУСЛОВЛЕННЫЕ ИНТЕРФЕРЕНЦИЕЙ, В РАБОТАХ
УЧАСТНИКОВ ЛИНГВОДИДАКТИЧЕСКОГО ТЕСТИРОВАНИЯ ПО РУССКОМУ ЯЗЫКУ
КАК ИНОСТРАННОМУ**

Величко Н.В.

Филиал МГУ имени М.В. Ломоносова в городе Севастополе

Анализ ошибок в работах участников лингвометодического тестирования в филиале МГУ в г. Севастополе выявил весьма высокую долю обусловленных интерференцией украинского языка. Это объясняется тем, что среди прошедших тестирование абсолютное число – граждане Украины из разных областей и жители Донбасса. Допущенные ими ошибки объясняются влиянием украинского языка, которым они владеют как родным, вторым или он являлся языком обучения.

Наиболее частотными ошибками являются обусловленные лексической интерференцией: наблюдаются в использовании слов в значениях, присущих украинскому языку: громадянський, лютий, житловий, неможливо и т.п., потому как лексическая система «является отражением конкретного предметного мира и отношений между составляющими его элементами» [3], проникновения в нее являются наиболее заметными.

На уровне грамматики возникают ошибки, обусловленные неверным уподоблением соответствующих в украинском языке падежных окончаний русских имен существительных (курей вместо кур); смешении предлогов в – у, из – с, которые в украинском языке представляют собой фонетические варианты: приехать с Москвы; в несоблюдении правил чередования г – ж, к – ч в основах спряжения глаголов типа печь, лечь, мочь (можу вместо могу) и под. Частотны ошибки в употреблении глагольных форм: ходить, писать, читать и т.п.

Отличительной чертой, отраженной в письменном варианте интерферированной речи, является регулярное использование причастий и причастных оборотов, которые характерны для русского языка, но малоупотребительны в украинском: с наступающим Новым годом; для навещения отца; в связи с отвезением матери.

Достаточно часто встречается смешивание суффиксов: запишю, вывешю, и префиксов: обычно 3-: мечты збылись, здаю; а также другие: змерзла, рассказать.

Синтаксический уровень межъязыкового взаимодействия практически не представлен, потому что тестируемые не продуцируют объемных текстов, да и синтаксис практически одинаков: большинство синтаксических конструкций (глагольного, предложного и именного управления) являются общими для обоих языков.

Предложно-падежное управление – наиболее сложная проблема русско-украинского соответствия: набор предлогов в украинском и русском языках в основном совпадает, но, несмотря на формальное сходство этих предлогов, в сочетаемости некоторых из них наблюдаются существенные отличия. Так, наибольшие трудности возникают при употреблении предлога по. По сравнению с аналогичным русским предлогом украинский предлог по имеет более узкую область использования, однако в последнее время наблюдается значительное расширение его употребления: работал на строительной фирме, на площади, на 15.00.

Традиционно частотными остаются допускаемые тестируемыми орфографические ошибки: слитное, раздельное, дефисное написание: наконецто, сразуже, всётаки, по-этому, в месте с семьёй, нескем оставить детей, за ранее извините; досвидания, и другие орфограммы: искренно извеняюсь, програмы, программирования, увидемся, командеровка, симейными, щастья, атэлье, хочю извеница; в следующем одохлаем.

Анализ отобранного языкового материала показывает, что в результате интерференции влияние украинского языка распространилось на все языковые уровни. При рассмотрении случаев отклонения от литературных норм русского языка в письменной речи тестируемых удалось выявить те зоны, в которых интерференция проявляется с наибольшей регулярностью.

Список литературы

1. Величко Н. В. Преподавание русского языка в украинских школах в условиях двуязычия // Материалы Международной конференции и VII международного научно-практического семинара Многоязычие и межкультурная коммуникация: вызовы XXI века. Прага, 2014.

2. Межъязыковая интерференция в условиях близкородственного украинско-русского двуязычия: автореферат дис. ... кандидата филологических наук: 10.02.03 / Курохтина Татьяна Николаевна; [Место защиты: Моск. гос. ун-т им. М.В. Ломоносова. Филол. фак.]. Москва, 2010. 23 с.

3. Москаленко Л. С. Русско-украинская интерференция как одно из условий варьирования русского языка Украины / Л. С. Москаленко // Функциональная лингвистика: сб. науч. работ / Крымский республиканский институт последипломного педагогического образования; науч. ред. А.Н. Рудяков. № 2. Т. 2. Симферополь, 2011. С. 79-81.

КРЫМ В РОМАНЕ И.А. БУНИНА «ЖИЗНЬ АРСЕНЬЕВА»

*Ветрова М.В.**Филиал МГУ имени М.В. Ломоносова в городе Севастополе*

И. А. Бунин обращался к крымской теме на протяжении всего творческого пути, от ранних стихотворений, созданных под впечатлением от первой встречи с Севастополем, до эмигрантских произведений, написанных в последние годы жизни автора. Значение Крыма для личности и творчества Бунина в последние годы нередко становилось предметом внимания литературоведов (М.П. Билык, И.С. Жемчужный, Н.В. Яблоновская), однако многие аспекты этой проблемы до сих пор остаются неисследованными.

Впервые Бунин посетил Крым в апреле 1889 года. Тогда он пробыл на полуострове всего несколько дней, увидел лишь Севастополь и его окрестности (Балаклаву, Байдарскую долину). Однако несмотря на краткость первой встречи с Крымом, его природа, история, культура произвели на будущего писателя сильнейшее впечатление. Свидетельством этого являются письма к родным, отправленные Буниным из Севастополя.

Именно эта первая поездка в Крым и легла в основу «крымского» эпизода романа «Жизнь Арсеньева» (1929, 1933). В этом прославленном произведении, написанном в эмиграции и принесшем своему автору Нобелевскую премию, Бунин передал вымышленному герою, Алексею Арсеньеву, многие собственные воспоминания и впечатления.

Важно отметить композиционно-смысловую роль рассматриваемого нами эпизода. Напомним, что «Жизнь Арсеньева» состоит из пяти книг, в которых воссоздаются основные периоды развития личности героя: младенчество, детство, отрочество, юность, молодость. Описание поездки в Крым содержится в заключительной части четвертой книги (глава XV), то есть фактически завершает период юности и самоопределения героя и непосредственно предшествует началу главного события его взрослой жизни – любви к Лике. Таким образом, путешествие в Крым становится поворотным моментом в биографии героя, что позволяет осмыслять Крым в художественном мире романа как пространство встречи человека с собой настоящим.

Упоминания о Севастополе и Крыме встречаются в тексте романа и раньше и связаны они с образом отца героя. Так, в четвертой главе первой книги герой вспоминает ранние годы жизни и свое отношение к отцу. Отец нравится ему «больше же всего, кажется, тем, что был он когда-то на войне в каком-то Севастополе, а теперь охотник, удивительный стрелок» [1: 13]. И далее образ отца неразрывно связан с Севастополем. Именно поэтому восемнадцатилетний герой, покинув родительский дом и начав самостоятельную жизнь в Харькове, при первой же возможности едет на полуостров. Но не просто в Крым, а именно в Севастополь, на встречу с «отцовской молодостью». В стремлении попасть в этот город соединяются любовь к отцу, желание лучше его понять, пережить то же, что и он, повторить путь отца. Эта естественная детская потребность оказывается не реализованной, поскольку действительность абсолютно не соответствует представлениям героя о ней. Реальный Севастополь оказывается совершенно не похожим на город отцовской молодости. Это значимое для героя переживание – своего рода «разрыв пуповины», связывавшей его с отцом, с семьей, осознание своей отделенности от них. Здесь важный момент взросления героя и формирования его как самостоятельной личности.

Главка, содержащая «крымский» эпизод, невелика по объему. Тем более существенным оказывается тот факт, что автор отводит почти треть текста на описание пути в Крым, путешествия героя по железной дороге из Харькова в Севастополь. Здесь есть несколько особенно значимых моментов. Во-первых, герой едет под чужим именем, и только сойдя на севастопольском вокзале, становится самим собой, «опять с моим подлинным именем». Во-вторых, дорога оказывается долгой, тяжелой, изматывающей. Её можно трактовать как необходимое препятствие, которое надо преодолеть на пути к себе. Ярким моментом поездки становится встреча с могильным курганом в степи, с которым входят в повествование мотивы древности и памяти. В конце же пути происходит встреча героя с морем: «глянуло на меня всей своей темной громадной пустыней, поднявшейся в небосклон, что-то тяжко-синее, почти черное, влажно-мглистое, еще сумрачное, только что освобождающееся из влажных и темных недр ночных, – и я вдруг с ужасом и радостью узнал его. Именно – вспомнил, узнал!» [1: 152]. Добравшись, наконец, до Севастополя, герой не находит в нем того, что ожидал по рассказам отца.

Однако знакомство с городом и частью крымской земли (Балаклава и ее окрестности, Байдарская долина и перевал) становится для героя чередой важнейших встреч и открытий:

1. Встреча с прошлым, историей, древностью. Теперь герой осознает себя не просто частью рода Буниных – военных, как отец и дядя, участвующих в Крымской войне. Он ощущает себя частью бесконечной цепи людей, живущих на земле.

2. Встреча с иными культурами, главным образом, с Востоком. Крым воспринимается как перекресток разных эпох и культур, пространство их диалога. Происходит размыкание границ своего «я», открытость «иному».

3. Знакомство с иной, отличной от среднерусской, природой. Герою свойственно необычайно острое ощущение природы, переживание единства и слияния с ней. Его потрясают горы, море, цветущие долины, особенный южный свет. Наиболее значимым становится встреча с морем, его «узнавание». С морем связано постижение героем вечности, «дновременности».

Всё это существенно меняет представления героя о себе и об окружающей действительности. Рамки его мира значительно расширяются. Через «иное», «другое» герой лучше постигает «свое».

Несмотря на краткость первого пребывания в Крыму, для героя это путешествие становится важным событием, поворотным моментом, вступлением во взрослую жизнь.

Таким образом, в романе Бунина «Жизнь Арсеньева» Крым осмысливается как пространство освобождения от навязанных представлений, место самопознания, встречи человека с подлинным собой и с подлинной реальностью.

Список литературы

1. Бунин И. А. Полное собрание сочинений в 13 томах. Т. 5. Жизнь Арсеньева. Божье древо. Рассказы. М.: Воскресенье, 2006. 480 с.

СРЕДСТВА ВЫРАЖЕНИЯ ОЦЕНОЧНОСТИ В ВЫСКАЗЫВАНИЯХ О ЕГЭ

Галанова Е.М.

Филиал МГУ имени М.В. Ломоносова в городе Севастополе

Волнения учителей, учеников и их родителей по поводу введения ЕГЭ до сих пор не прекращаются, в связи с чем в высказываниях людей об этом экзамене прослеживается оценочность, чаще всего отрицательная, как показал анализ языкового материала. М. Кронгауз отметил, что «в речи в целом, и этот факт лингвисты заметили уже давным-давно, гораздо больше слов с отрицательным значением вообще и с отрицательной оценкой в частности» [Кронгауз, 2009: 28].

Понятие «лингвистическая категория оценки» было введено в лингвистику Шарлем Балли, понимающим под оценкой «реакцию на выраженное словом явление или вещь в широком диапазоне отношений: вызывает ли вещь радость или страдание, полезна или вредна, хороша или плоха сама по себе, а также соответствует или не соответствует принципам морали» [Балли, 1961: 208].

После Ш. Балли категория оценочности исследовалась с разных сторон [Апресян, 1995; Зайнудудинов 2009; Скворцова, 2015; Телицына, 2016], поскольку, как справедливо отмечал А.Д. Апресян, оценка – это «весьма тонкий, иногда трудноуловимый компонент значения, пронизывающий всю нашу речь» [Апресян, 1995: 260].

Оценочность в высказываниях о ЕГЭ ещё не была предметом специального исследования, хотя прослеживается на разных уровнях языка: словообразовательном, лексическом, морфологическом, синтаксическом и пунктуационном.

Целью доклада является характеристика средств выражения оценочности в высказываниях о ЕГЭ.

Материалом для анализа послужили форумы в Интернете, посвящённые обсуждению вопросов, связанных с ЕГЭ.

Рассмотрим средства выражения оценочности в высказываниях о ЕГЭ на каждом из указанных выше уровнях языка.

В качестве словообразовательных средств выражения оценочности используется аббревиатура *ЕГЭ*, выступающая в качестве производящей основы для создания относительного прилагательного *ЕГЭшный* (Ср. *КГБшный*, *ОРТшный*). Анализ языкового материала показал, что данная аббревиатура встречается в контекстах с негативной оценкой:

(1) <...> *И школа, кстати, уже получает порцию вот этих переформатированных молодых учителей, которые сами не владеют предметом, потому что у них ЕГЭшное сознание.*

Контекстное окружение аббревиатуры *ЕГЭшный* указывает на её отрицательную оценку (<...> *учителей, которые сами не владеют предметом; без паники! Как пережить...; скандалы др.*), контекстов с положительной оценкой *ЕГЭ* нам не встретилось.

На наш взгляд, отаббревиаты, образованные по данной модели, и вне контекста содержат негативный компонент, хотя Н.Н. Сафонова отмечает, что случаи <...> оценочности в отаббревиатурных прилагательных отсутствуют [Сафонова 2007: 17].

Лексическими средствами выражения оценочности выступают устойчивые сочетания и слова с ярко выраженной оценочностью:

1. Устойчивые сочетания

<...> *ещё не слышали о ЕГЭ, слава Богу!*

Слава Богу – выражает радость от того, что заботы о сдаче ЕГЭ ещё их не коснулись.

2. Слова с ярко выраженной оценочностью как раз и представляют собой контекстное окружение аббревиатуры *ЕГЭ*, позволяют выявить отношение говорящего к этому экзамену.

<...> *жертвы ЕГЭ – привыкли всё упрощать.*

В данном контексте слово *жертвы* употреблено в значении «о ком-нибудь, страдающем от насилия, несчастья, неудачи» [Ожегов, 1990: 195].

В контекстах с отрицательной оценкой *ЕГЭ* частотно использование глаголов и отглагольных существительных с семантикой принуждения, страха, натаскивания (<...> *обязывают сдавать ЕГЭ; <...> натаскивания на ЕГЭ; ЕГЭ сдавать боится*).

В качестве **морфологических средств** выражения оценочности нами выделены местоимение *это* и местоимение *всякий* + частица *там* (*Когда уже кончатся эти ЕГЭ?; Коль такой дурдом*

из этого ЕГЭ устроили..., так в маскарадном костюме приходит; Что ж получается! Учат не русскому языку, а тому, как решать всякие там тесты по ГИА. Безобразие! (👍).

К синтаксическим средствам выражения оценочности мы отнесли использование противопоставления (*Учат не русскому, а тому, как решать всякие там тесты по ГИА.*), неопределённо-личных предложений (*Дурдом из этого ЕГЭ устроили.*) и вопросов-переспросов (*Это сочинение-рассуждение в формате ЕГЭ-то даёт большие возможности для творчества?*).

В качестве пунктуационных средств выражения оценочности нами выделено употребление слов в кавычках (*Организатор на ЕГЭ (ГИА) – трудовая обязанность или «добровольное» принуждение?*) и использование знаков ?! (*Зачем нужны детям ЕГЭ, да ещё в 5-м классе?! Бред какой-то.*).

К пунктуационно-графическому приёму выражения оценки, на наш взгляд, примыкает использование смайликов, как в примере выше.

Отсутствие средств выражения отрицательной оценки в высказывании позволяет считать оценку нейтральной или положительной:

Сочинение-рассуждение в формате ЕГЭ даёт намного больше возможностей для творчества. Надеюсь, его ещё не отменили?

Таким образом, в высказываниях о ЕГЭ явно доминируют средства выражения отрицательной оценки, что прослеживается на разных уровнях языка.

Перспективами исследования является более детальная характеристика средств выражения оценочности на другом языковом материале.

Список литературы

1. Апресян Ю.Д. Лексическая семантика: Синонимические средства языка. / Избр.тр. Т. 1. М., 1995. 472 с.
2. Балли Ш. Французская стилистика. М.: Изд-во иностр. лит-ры, 1961. 394 с.
3. Зайнундинов А.А. К вопросу о соотношении семантических категорий: экспрессивность, эмоциональность (эмоциональная оценочность) // Мир русского слова № 2. 2009. С. 28-34.
4. Кронгауз М. Русский язык на грани нервного срыва. М.: Знак: Языки славянских культур. 2009. 232 с.
5. Лекант П.А. Аналитизм в категории русских частиц // Электронный журнал «Вестник МГОУ» / www.evestnik-mgou.ru. 2013. № 1. С.1-8.
6. Ожегов С.И. Словарь русского языка: 10000 слов / Под ред. Н.Ю. Шведовой. М.: Русский язык, 1990. 917 с.
7. Сафонова Н.Н. Отаббревиатурные образования в современном русском языке: Автореф. дис. ... канд. филол. наук. Тюмень, 2007. 21 с.
8. Селиверстова О.Н. Местоимения в языке и речи. М.: Наука, 1988. 151 с.
9. Скворцова А.В. Антропоцентрическая парадигма изучения категории «оценочность» в современной лингвистике // Перевод. Язык. Культура. Материалы VI международной научно-практической конференции. отв. ред. Е.В. Дворецкая. СПб., 2015. С. 150-154.
10. Телицына Е.Л. К вопросу о разграничении понятий эмоциональность, оценочность и экспрессивность // Вестник Югорского государственного университета. 2016. Выпуск 1 (38). С.79-83.

ЛЕКСИЧЕСКИЕ ОСОБЕННОСТИ ИДИОСТИЛЯ О. АРТЕМИЯ ВЛАДИМИРОВА (НА МАТЕРИАЛЕ КНИГИ «МОЙ УНИВЕРСИТЕТ»)

*Грибанова И.В.**Филиал МГУ имени М.В. Ломоносова в городе Севастополе*

Одним из наиболее актуальных направлений современных лингвистических исследований является изучение идиостиля того или иного писателя. «Идиостиль» чаще всего понимается как «система содержательных и формальных лингвистических характеристик, присущих произведениям определенного автора, с чьей помощью воплощенный в этих произведениях авторский способ языкового выражения становится очевидным» [3, с. 8]. При анализе идиостиля в центре внимания оказывается языковая личность. Протоиерей Артемий Владимиров, выпускник Московского университета имени М.В. Ломоносова, известен сегодня не только как выдающийся церковный деятель, проповедник, миссионер, чей голос хорошо знаком телезрителям и радиослушателям, но и как член Союза писателей России, автор многочисленных прозаических и поэтических произведений. Неповторимость и оригинальность языковой манеры о. Артемия более чем очевидны. Справедливости ради стоит заметить, что неординарная языковая личность может вызывать неоднозначные оценки, зачастую ожесточенную критику и даже категорическое неприятие. Вот и о. Артемий при обсуждении его речевой манеры в соцсетях называют «отцом Маньерием», «сладкоголосым гуслиаром», «сиропогласным» и пр. Юмористично обыгрывается велеречивость о. Артемия в пародийном «Современном патерике» Майи Кучерской: «Едва батюшка открывал уста — шелковистые травы ложились на землю, благоухающие цветы приклоняли головки, клейкие листочки в немом восхищении жались к веткам...» [4].

Книга «Мой университет» относится к мемуарному жанру, это воспоминания о годах учебы автора на филологическом факультете Московского университета, о выдающихся ученых и педагогах [1]. Пожалуй, самые вдохновенные слова о Московском университете, «главном герое книги», принадлежат протоиерею Артемию Владимирову. Он подбирает ряд эпитетов для «главного героя книги»: «любезный моему сердцу», «о, благородный и щедрый», «этот ковчег», «милый мой», «наш общий учитель – незабвенный Московский университет!». Замечательно пишет о. Артемий о филологическом факультете: «Само изучение словесности...помогает «книжному червю» обрести крылья духа и убеждает его в царствовании над всем и над всеми предвечного Слова» [1, с. 80]. Он дает целый ряд словесных портретов преподавателей университета: «уникального, неповторимого, ни с кем не сравнимого», «доблестного служителя чистой науки», «русского рыцаря славистики» Никиты Ильича Толстого; «герольда правды и красоты» Андрея Чеславовича Козаржевского; «первого словесного рыбака», уловившего юную душу «в евангельскую мрежу» Вячеслава Андриановича Грихина; фонетиста и блестящего знатока русской поэзии Михаила Викторовича Панова; «соратницы Алексея Федоровича Лосева, хранительницы знаменитого философского наследия своего учителя» Азы Алибековны Тахо-Годи и многих других. Годы учебы в университете – это годы взросления, а для автора воспоминаний – годы духовного становления. Немалое место в книге «Мой университет» занимают истории, раскрывающие предопределение будущего священнического пути автора. В главе «Пастыри» замечается: «Для нас, православных студентов Университета, батюшки значили очень и очень много» [1, с. 290]. Повествуя о «пастырях добрых», о. Артемий замечает, что ему, студенту, «открылась истина: священство – это такой род занятий, поприще, призвание, дело, посредством которого Бог изливает на человеческую душу всю Свою любовь!» [1, с. 303].

Наша задача заключается в определении того, как в светском произведении отражается православное мировосприятие и исключительно своеобразная речевая манера автора через некоторые (преимущественно лексические) идиостилевые черты.

Особенности лексического состава текста книги «Мой университет» проявляются уже в том, что в качестве приложения дается словарь церковных терминов. Словарик сам по себе очень небольшой, включает только 12 терминов, несмотря на исключительную частотность этой группы лексики в книге. В частности, в словарик могли быть включены и многие иные церковные термины: литургисание, Евхаристия, клирос, амвон, помавать, канун, киот, лития и пр. Несмотря на светский жанр анализируемой книги, пожалуй, главным источником лексических средств является, по большей части, церковнославянский язык. «Миро изливанное церковно-славянского языка» – так была обозначена тема одного из выступлений о. Артемия, что особенно определенно характеризует понимание им

роли этой «благодатной стихии» в русском языковом пространстве, поскольку «русский язык, в его лучшем и чистом проявлении, – это ... некий более широкий сосуд, достойный для хранения самой хрустальной сткляницы – церковно-славянского языка» [2]. Эта самая заметная идиостилическая черта не только сочинений, но и устных выступлений о. Артемия дает повод шутке: «Батюшка от большого напряжения и великой своей занятости забыл все русские слова и употребляет древнерусские, потому что по старославянскому и древнерусскому у него в университете были одни пятерки» [4]. Высокая степень цитирования канонических и святоотеческих текстов, обилие экклезионимов, агеоантропонимов, безусловно, характерны для идиостиля книги «Мой университет».

Общий тон возвышенной экспрессивности, в том числе за счет широкого вкрапления церковно-славянской лексики, по большей части, сохраняется и в этом произведении, несмотря на его светский характер. Но только ли это составляет собственно идиостиль о. Артемия? Отнюдь нет. Самоирония так свойственна писателю. Она и в упоминании студенческого прозвища «Недотема», и в отнесении себя к «замухрышкам от филологии» и «филологическим цыплятам», и в признании своей склонности в студенческие годы к банальному обжорству или «жрунчику». Обращает на себя внимание лексика с собственно негативной коннотацией. Так, одна из глав носит название «Конвоиры душ» об «идейных надсмотрщиках», поставленных «по роду своих занятий блюсти в целостности и сохранности в студенческих массах МГУ учение марксизма-ленинизма, то самое «единственно верное»...» [1, с. 93]. «Канторский товарищ» (сотрудник Комитета госбезопасности), «доносительство», «цербер, имя которому – Министерство просвещения», «идеологическая надстройка», «гнездо комсомолии» и т.п. – в этих словах и выражениях так очевидна оценка еще сохранявшихся в 80-е годы XX в. реалий.

Прозаическое повествование перемежается с поэтическими текстами, велика и значимость многочисленных аллюзий. Заметим также, что о. Артемию в целом свойственна языковая рефлексия, проявившаяся и в ряде таких сочинений, как «Искусство речи», «Искусство словесного служения. Размышления священника», «Семицветная радуга человеческого слова» и др. Это о. Артемий утверждает: «Стиль – это человек». Заслуживает ли идиостиль о. Артемия упрека в «слащавой пафосности»? Может быть, суть подобных оценок не в идиостиле «доброго пастыря», а в душах, выражаясь словами о. Артемия, уже изрядно потрепанных «враждебной языковой стихией»?

Список литературы

1. Владимиров А.В. (протоиерей) Мой университет: воспоминания о студенческой юности. М.: Артос, 2013. 364 с.
2. Владимиров А.В. (протоиерей). Мирозлияние церковно-славянского языка. Выступление на конференции в Алексеевской пустыни 4 мая 2009 года. [Электронный ресурс]. Вход доступа: <http://www.hram-ks.ru>.
3. Золян, С.Т. От описания идиолекта – к грамматике идиостиля / С.Т. Золян // Язык русской поэзии XX в.: сб. научных трудов. Москва, 1989. 91 с.
4. Кучерская М. Современный патерик. Чтение для впавших в уныние [Электронный ресурс] Вход доступа: <https://azbyka.ru/fiction/sovremennyyj-paterik-chtenie-dlya-vpavshix-v-unynie/>.

**НЕДООЦЕНЁННЫЙ ГЕНИЙ: К ПРОБЛЕМЕ СОВРЕМЕННОГО ПОСТИЖЕНИЯ
ТВОРЧЕСТВА ДЖОНА Б. ПРИСТЛИ***Икитян Л.Н.**Межрегиональный институт развития территорий, г. Ялта*

Джон Бойнтон Пристли (John Boynton Priestley, 1894–1984) — английский писатель, драматург, эссеист, литературный критик и публицист — явление удивительное не только в плане многосторонности явленного таланта, но и в плане его оценки современниками, а именно, широкого признания читателями/зрителями/слушателями и сдержанного неприятия собратьев по перу и критиков. Даже с учётом существенных различий в механизмах массового восприятия и профессионального реконструирования литературной репутации художника, их резкий дисбаланс в оценке Пристли вызывает удивление. К сожалению, бремя исследовательского забвения писатель несёт и сегодня. Конечно, имя Джона Пристли без труда отыскивается в учебных и справочных изданиях по истории английской литературы [3; 6] и западноевропейского театра [1; 4]. Но тенденциозность в осмыслении творческого наследия писателя предопределили незавидное (за редким исключением [2]) место Пристли в анналах истории литературы. Это не только несправедливо по отношению к автору, но и губительно для нас, ибо умаление гения грозит новому поколению непониманием его предвидений и догадок.

В инерции восприятия личности Пристли главенствует представление о нём как писателе исключительно своего времени — то есть художника, удачно начавшего творческий путь в период между двух мировых войн, но впоследствии повторявшегося, не столь критично настроенного, чтобы признать его властителем дум и реформатором. В массе замысловатых модерно-авангардных конфигураций искусства XX века традиционная манера письма Пристли меркла. Отсюда и клише в суждениях о писателе — талантлив, но не гениален. Этот множимый и сегодня стереотип восприятия [6, с. 343] не позволяет по достоинству оценить важное качество таланта Пристли: при всех амплитудах «экспериментирующего» литературного XX века этот автор был верен кредо писателя «золотой середины». То есть его творчество — это искусство без модернистской вычурности, нарочитости авангарда и при этом без «стагнирующего» жизнотожества; с живым откликом на трагизм своего времени, но и с надеждой на преодоление безысходности; с пафосом веры в лучшее, но без иллюзорных (и коммерчески выгодных) «хэппи эндов»; для широкой демократической публики, но без примитива, а в стремлении «создать зрителя высокой требовательности» [1].

Сегодня, если оставить стереотипно-усреднённое восприятие фигуры Пристли в общей картине литературы XX века и взглянуть на «сдержанную» манеру его письма без литературоведческих шор, а комплексно и системно [5], творческое наследие этого автора — по крайней мере, репрезентативные его тексты — обретут наисовременнейшее звучание. Это даёт возможность увидеть сегодня в Пристли первооткрывателя новых смыслов, а, возможно, и пророка, для истинного осмысления гения которого крайне важна временная дистанция. Современники практически не способны распознать предвидений автора, которые в силу своей природы находят подтверждение лишь в фактах будущего. Поэтому сегодняшний читатель и исследователь Пристли, несомненно, в более выгодной позиции, нежели его современники. И научный «инструментарий» специалистами-пристливедами сегодня может быть основательно пересмотрен для выработки «легал», соразмерных открытиям писателя. Для этого необходимо преодолеть «перекося» исследовательской мысли прошлого, во-первых, отказавшись от «привязки» Пристли к каким-либо литературным «шаблонам», а во-вторых, активно привлекая широкий социокультурный ресурс, который не был доступен пониманию его современников, но по силам нам, имеющим по прошествии десятилетий возможность распознать в литературно-художественных импликациях Пристли оригинальные аналитико-прогностические модусы. Обновление принципов постижения творчества писателя снимет остро критические выпады исследователей прошлого и позволит рассмотреть его наследие в системе свободных от односторонней тенденциозности координат.

В современном подходе к изучению наследия Джона Б. Пристли должна быть «перекодирована» система взглядов на писателя. Ключевыми положениями в реконструкции его творческой личности должны, на наш взгляд, выступить а) особый характер «промежуточного» положения, занимаемого Пристли в литературе, б) творческий метод и специфика художественной условности, в) особый приём литературно-художественного профетизма — «допущение» (сюжетное, мыслимое, фантастическое и пр.).

Первое: обособленность творчества Пристли от тенденций своего времени должна рассматриваться не как факт писательской несостоятельности, а как результат сознательно занимаемой писателем «промежуточной» позиции. Следовательно, для оценки его «отчуждённого» положения в профессиональной среде необходима новая парадигма, исключая используемые до этого оппозиции «классик – модернист», «писатель старшего – младшего поколения» и пр. Второе: творческий метод Пристли, равно удалённый и от реалистической, и от модернистской линии искусства XX века, — не свидетельство неопределённости эстетических устремлений автора или невозможности их научной дефиниции, а неправомерности разложения на «элементарные частицы» эстетики художников, тяготеющих к универсальным (!) механизмам творчества. Главным в понимании творческих устремлений Пристли (особенно драматурга) выявляется умелое балансирование художника между реальностью и неизбежной в процессе её творческого воспроизведения условностью. Третье: авторские установки, имплицитные посредством приёма «допущения», их провокативной структурно-смысловой направленности. Суть принципа «если..., то, возможно, ...» обуславливает литературно-художественный профетизм — прогностическое (пророческое) начало в литературе Пристли. Важность этой словесной формулы определяется её прямой связью с теми «поворотами» сюжета произведений Пристли, что построены по принципу допущения и определяемы авторской провокацией читателя/зрителя.

Литература XX века далеко не всегда стремилась к копированию реальности, а превращалась в оригинальную практику с особыми механизмами познания и творческой рефлексии. В этом отношении Пристли с его «универсальным» в плане творческого метода, литературных приёмов, художественной условности и т. п. творчеством и ведущим, на наш взгляд, принципом допущения весьма прогрессивен как автор-новатор: его художнические опыты, хотя и без броских, порой экзотично-вычурных экспериментов модернистского искусства, столь же «революционно» ориентированы на восприятие произведений противоположно принципу «так, как в жизни», но как гипотетически возможное, предрекаемое автором современникам и последующим поколениям с тревогой и надеждой.

Список литературы

1. История западноевропейского театра: в 8 т. / Ред. С. С. Мокульский и др. М.: Искусство, 1985. Т. 7. С. 232–254.
2. Комаров С. Г. Поэтика притчи в британской драме XX века: проблема конфликта и композиции: монография. М.; Ярославль: Ремдер, 2011. 287 с.
3. Михальская Н. П. История английской литературы. М.: Академия, 2007. 482 с.
4. Смирнова Л. Н., Гальперина Г. А., Дятлева Г. В. Популярная история театра. М.: Мульти Медиа, 2008. 1522 с.
5. Шалина М. А. Проблема литературоведческих методологий в аспекте формирования профессиональных компетенций будущих филологов // Гуманитарная парадигма. 2017. № 2. С. 58–63.
6. Энциклопедический словарь английской литературы XX века / Отв. ред. А. П. Саруханян; ИМЛИ РАН. М.: Наука, 2005. 541 с.

**ВОЕННАЯ ТЕРМИНОЛОГИЯ СУХОПУТНЫХ ВОЙСК КАК ОБЪЕКТ
ЛИНГВИСТИЧЕСКОГО ИССЛЕДОВАНИЯ (НА ПРИМЕРЕ АНГЛИЙСКОГО И РУССКОГО
ЯЗЫКОВ)***Кириллова А.И.**Донецкое высшее общевойсковое командное училище, г. Донецк*

Формирование значительного количества лексических инноваций классически определяется историческими событиями в виде кризисных изменений в социуме, а именно, периодами войн и военных конфликтов XX - начала XXI века с участием англоговорящих войск (США, Великобритания, и т.д.). В связи с тем, что военная наука изучает особую отрасль человеческой деятельности - вооруженные силы, их организацию, оперативно-тактическое мастерство, вооружение, которое постоянно обновляется, актуально рассмотреть лингвистические особенности терминологической системы, используемые военными специалистами при проведении исследований военной терминологии в современных условиях.

Военная лексика может выступать как общеупотребительная и являться средством социально-речевой характеристики. В составе военной лексики исследователи разделяют военные термины и военно-бытовую лексику. Военные термины – это слова или словосочетания, которые соответствуют понятиям военного дела. Военно-бытовая лексика является переходным явлением между военной терминологией и общеупотребительным словарем [1, с. 11].

Анализ английской военной терминологии указывает на ее неоднородность. Вместе с однозначными терминами, имеющими определенные семантические границы, в ней имеются многозначные термины, но что касается их образования, следует отметить, что новые военные термины образуются по типовым для английского языка словообразовательным моделям.

На первоначальном этапе исследования было отмечено, что к военной терминологии могут относиться слова, значение которых, с одной стороны, не определяется как военный термин, но, с другой стороны, используется только в военных кругах. Примером может служить слова «muzzle» («морда», «рыло»), широко применяется в обучающих текстах учебников для военных, в частности сухопутных войск, со следующей дефиницией: «the part of a weapon from which the round is shot» («дуло») [2, с. 30], а также многие другие.

Результаты, полученные в ходе проведенной работы, могут составлять практическую ценность в использовании для учебных пособий военных переводчиков и других военных специалистов. Принимая во внимание тот факт, что термины не только закрепляют понятие, но и обозначают специальные предметы в профессиональной области знаний, необходимо продолжать исследования в данной области.

Список литературы

1. Бреус Е.В. Основы теории и практики перевода с русского языка на английский. М.: Юнит, 2000. 224 с.
2. Учебник английского для военных «Command & Control», Express Publishing: ISBN 978-0-85777-341-8; 2011. 100 p.

ЭСТЕТИЧЕСКИЕ ВЗГЛЯДЫ Л.Н.ТОЛСТОГО НА ИСКУССТВО В ТРАКТАТЕ «ЧТО ТАКОЕ ИСКУССТВО?»

Кобылкин А. О.

Таврическая академия ФГАОУ ВО «Крымский федеральный университет имени В.И. Вернадского», г. Симферополь

Актуальность исследования. Достоверный факт, что основные работы по эстетике Л.Н. Толстого написаны после «перелома» в его мировоззрении, то есть после 1881 года. Сюда ученые-толстоведы, прежде всего, относят публицистические статьи: «Так что же нам делать?» (1882-1886), «Предисловие к сочинениям Гюи де Мопассана» (1893-1894), трактат «Что такое искусство?» (1897-1898), критический очерк «О Шекспире и о драме» (1903-1904). Отдельные высказывания писателя также содержатся в его романах «Анна Каренина», «Война и мир», «Воскресение», рассказах «Альберт», «Люцерн», «Крейцерова соната», пьесе «Плоды просвещения». Вопросы литературы и искусства постоянно затрагивались Толстым в интервью с журналистами русских и зарубежных средств массовой информации; в дневниках, письмах, критических статьях, предисловиях.

Особенность толстовской эстетики заключается в том, что теоретические положения и выводы ее автора подкреплены оценками и глубоким анализом творчества многочисленных художников слова: В. Шекспира, А.С. Пушкина, Ф.М. Достоевского, М. Горького и многих других.

Значение эстетики писателя: в защите реалистического искусства, в критике декадентства и его разновидностей, в утверждении принципов народности, гуманизма.

Литературоведы, исследовавшие эстетические взгляды Л.Н. Толстого: Купреянова Е.Н., Галаган Г.Я., Ломунов К.Н., Барыкин В.Е., Андреева Е.П. и другие.

Однако, несмотря на количество работ, в которых рассматривается эстетика писателя, во многих своих аспектах они проанализированы недостаточно, и публицистического наследия писателя касаются слабо. Мы в исследовании предпринимаем попытку выявления эстетических взглядов Льва Толстого, в частности, в трактате писателя «Что такое искусство?» [1].

Цель исследований – выявление эстетических взглядов Л.Н. Толстого на искусство. В частности, в его трактате «Что такое искусство?»

Для достижения этой цели в исследованиях выделяется ряд задач:

- 1) выявить основные взгляды писателя на искусство;
- 2) интерпретировать взгляды писателя на искусство как одну из составляющих эстетической позиции в мировоззрении писателя.

Трактат «Что такое искусство?», над которым его автор трудился более 15 лет, вышел в свет в 1898 году. Заметим, что большому исследованию, посвященному вопросам эстетики (искусству, в первую очередь), предшествовал ряд незаконченных статей 1880-х и 90-х годов: «О том, что есть и что не есть искусство, и о том, когда искусство есть дело важное и когда оно есть дело пустое» (1889-1890), «Наука и искусство» (1890-1891), «О науке и искусстве» (1891), «О том, что называют искусством» (1896).

В трактате «Что такое искусство?» Толстой анализирует число эстетических теорий, преимущественно основанных на понятии красоты как главном признаке искусства.

Результатом наших исследований стали следующие, выявленные в трактате «Что такое искусство?», взгляды писателя на искусство (вывод):

- 1) большая часть эстетических теорий отождествляет понятия «красоты» и «искусства», что неверно;
- 2) многие эстетические теории оправдывают вкусы людей господствующих классов общества;
- 3) искусство является псевдоискусством, если оно создано только для высших классов, а не для трудового народа. Лейтмотив данной эстетической позиции звучит также в трактате;
- 4) искусство является псевдоискусством, если оно создано деятелями искусства с целью личного обогащения и присвоения почетных степеней по заказу все тех же господствующих классов;
- 5) искусство является псевдоискусством, когда творцы прекрасного используют приемы («заимствование», «подражательность», «поразительность», «занимательность»), чуждые настоящему искусству;
- 6) искусство есть деятельность человеческая, состоящая в том, что один человек сознательно известными внешними знаками (посредством движений, линий, красок, звуков, образов; словами)

передает другим испытываемые им чувства, а другие люди заражаются этими чувствами и переживают их;

7) критерий ценности искусства в его нравственности;

8) единственный путь возрождения полноценного и настоящего искусства в служении его народу;

9) творения деятелей искусства будущего должны передавать только те чувства, которые влекут людей к братскому единению;

10) одно из условий создания настоящего искусства должна быть его новизна;

11) вне художественной формы не существует настоящих произведений искусства;

12) социально-нравственное содержание, вплетаясь в художественную ткань любого произведения искусства, играет системообразующую роль в творческом процессе;

13) идейно-эстетические основы декадентства и других разновидностей формалистического искусства сродни ницшеанской философии, являются проявлением этической деградации, равнодушия к человеку, и тем самым, враждебными подлинному искусству;

14) наука и искусство тесно связаны между собой; наука отыскивает важные истины и внедряет их в сознание людей, искусство же переводит эти истины из области знания в область чувства.

Список литературы

1. Толстой Л. Н. Что такое искусство? / Л. Н. Толстой // Толстой Л. Н. Полн. собр. соч.: в 90 т. / Л. Н. Толстой. М.: Гос. изд-во худ. лит., 1928–1958. Т. 30: Произведения 1882–1898 гг. 1951. С. 27–204.

**ПРЕРВАННАЯ КОММУНИКАЦИЯ КАК СЮЖЕТООБРАЗУЮЩИЙ МОТИВ В РАССКАЗЕ
А.П. ЧЕХОВА «ШУТОЧКА»****Колотовкина Н. В.***ГОУК ЛНР «Луганская государственная академия культуры и искусств имени М. Матусовского»,
г. Луганск*

Проблемы коммуникации в творчестве А. П. Чехова составили отдельное поле лингвистических исследований. Так, разработанные писателем принципы художественного изображения как одно из наиболее ярких проявлений новой организации повествования рассматриваются в работах И. Н. Сухих, Л. Г. Барласа, Н. А. Кожевниковой, С. Н. Степанова и др. Однако «коммуникативную проблематику чеховских текстов обычно сводят к одной проблеме – отсутствию взаимопонимания» [3, с. 14]. Не претендуя в данной работе на всесторонний анализ специфики коммуникации в прозе А. П. Чехова, обратимся к одному из наиболее характерных для творчества писателя мотивов – прерванной коммуникации, представленной в рассказе «Шуточка» (1886).

Сюжетная схема произведения внешне проста: рассказчик и Наденька мчатся с ледяной горы на санках, «...рассекаемый воздух бьет в лицо, ревет, свистит в ушах, ревет, больно щиплет от злости, хочет сорвать с плеч голову. От напора ветра нет сил дышать. Кажется, сам дьявол обхватил нас лапами и с ревом тащит в ад...» [4, с. 21]. И когда уже начинает казаться, что в следующее мгновение герои погибнут, юноша вполголоса произносит: «Я люблю вас, Надя!» И Наденька, еще не пришедшая в себя после стремительного спуска, не может понять, на самом ли деле были сказаны те слова или только послышались ей в шуме вихря. Она пытается разрешить эту загадку, снова и снова спускаясь с юношей с горы на санках, но ее немой вопрос так и остается без ответа.

Что представляет собой данная реплика героя, рефреном проходящая через все произведение? Сжатый до единственной фразы обращенный монолог? Диалог, ситуативно так и не получивший развития?

Известно, что характерной особенностью процесса коммуникации (общения) является диалогический принцип построения, требующий попеременной смены ролей говорящего и слушающего. Однако в данном случае мы наблюдаем нарушение этого принципа, что в итоге приводит рассказчика к коммуникативной неудаче. Юноша-рассказчик намеренно прекращает речевой контакт, не давая собеседнице возможности не только ответить на его реплику, но даже идентифицировать его как субъекта речи. Результатом подобной коммуникации становится такое явление, как прерывание речевого общения.

Однако если в первой редакции рассказа, опубликованной в журнале «Сверчок» (№ 10 за 1886 г.), представлена развязка в духе «осколочного» периода чеховского творчества: «Но тут позвольте мне жениться», то уже в последующей, включенной в собрание сочинений писателя, мы обнаруживаем совершенно иной финал: «А мне теперь, когда я стал старше, уже непонятно, зачем я говорил те слова, для чего шутил...» [Цит. по: 1, с. 8]. Фраза, казавшаяся рассказчику шуткой («шуточкой»), по сути, становится сообщением самому себе, ведущим к дальнейшему переосмыслению собственной жизни и возрастающим, таким образом, до уровня автокоммуникации [2, с. 14-16].

Список литературы

1. Горшков А. И. Две «Шуточки» Чехова // Русская речь. 2006. № 2. С. 8-16.
2. Руднев В. П. Словарь культуры XX века. М.: Аграф, 1999. 384 с.
3. Степанов А. Д. Проблемы коммуникации у Чехова. М.: Языки славянской культуры, 2005. 400 с.
4. Чехов А. П. Шуточка Полное собрание сочинений: в 30 т. М.: Наука, 1974-1983. Т. 5. 1976. 704 с.

К ПРОБЛЕМЕ РЕПРЕЗЕНТАЦИИ ЛИЧНОСТИ ПЕРСОНАЖА В КОММУНИКАТИВНОМ ПРОСТРАНСТВЕ ХУДОЖЕСТВЕННОГО ТЕКСТА*Короткова М.О.**Севастопольский государственный университет, г. Севастополь*

Художественный текст представляет собой особым образом организованное коммуникативное пространство, погружаясь в которое писатель и читатель ведут диалог с целью поиска ответов на актуальные для них вопросы. Изучение текста в рамках семиотического подхода предполагает комплексный анализ тесно связанных семантических, синтаксических и прагматических параметров, обеспечивающих понимание авторского замысла. Важная роль в интерпретации текста принадлежит коду, который не только зашифровывает содержащуюся в тексте информацию, но и является ключом к пониманию ее смысла. Современная антропоцентрическая парадигма в лингвистической науке помещает человека в центр исследования и обуславливает интерес к личности, стоящей за текстом, воспринимающей текст, а также изображенной в тексте и продуцирующей высказывание. Особую актуальность в связи с этим приобретает изучение языковой личности. Вслед за Ю.Н. Карауловым, мы понимаем под языковой личностью любого носителя языка, охарактеризованного посредством произведенных им текстов, в которых отображается восприятие мира говорящим субъектом [1]. Согласно данному подходу, анализ дискурса, отображающего как систему взглядов и ценностей говорящего, так и мотивы его поведения, позволяет реконструировать его мировоззрение. Таким образом, литературный персонаж является моделью реальной языковой личности, а комплекс его высказываний представляет собой дискурс, отображающий его картину мира. На наш взгляд, раскрытию личности персонажа художественного произведения способствует воссоздание системы авторских кодов, с помощью которых передается информация о его основных характеристиках. Единицами кодов выступают языковые средства, функционирующие на семантическом, синтаксическом и прагматическом уровнях текста.

Знакомясь с художественным произведением, читатель в первую очередь обращает внимание на изображенных в нем героев, начиная с описания их внешности и заканчивая их нравственно-ментальной характеристикой, базирующейся на их поведении и совершаемых ими поступках. Другим важным аспектом является эмоциональный настрой, вызываемый текстом. Иными словами, основными составляющими любого художественного текста являются герои, а также их поступки и действия, позволяющие получить эмоциональный заряд от книги и интерпретировать смысловую идею автора. Это позволяет нам считать доминантными репрезентантами личностей героев их индивидуальные и поведенческие характеристики, а также эмоциональные параметры текста, вследствие чего нами выделяются 3 универсальных кода, передающих информацию о любом герое любого художественного произведения: эмоциональный, индивидуально-статусный и событийно-поведенческий [2].

Эмоциональный код представляет собой способ передачи автором эмоциональных характеристик произведения, связанных с разворачиванием основных сюжетных линий повествования, с помощью языковых средств. Индивидуально-статусный код выступает способом представления в тексте ключевых параметров личности персонажа. Событийно-поведенческий код является способом передачи автором фактуальной информации о персонаже. Декодирование элементов данных кодов позволяет читателю воссоздать завершенные образы героев литературного произведения [2].

Список литературы

1. Караулов, Ю.Н. Русская языковая личность и задачи её изучения // *Язык и личность*. М.: Наука, 1989. 261 с.
2. Короткова, М.О. Языковые средства актуализации личности персонажа в поликодовом пространстве художественного дискурса (на материале творчества Анны Гавальды) // автореф. дис. ... канд. филол. наук. Кдр.: КубГУ, 2018. 24 с.

СОБЫТИЯ В КЕРЧЕНСКОМ ПРОЛИВЕ В ТЕКСТАХ СМИ КАК ИДЕОЛОГЕМА

*Кузина О.А.**Филиал МГУ имени М.В. Ломоносова в городе Севастополе*

Во время информационного противостояния освещение событий в прессе ведется с точки зрения идеологической системы каждой из противоборствующих сторон. СМИ используются представителями политической элиты для создания определенного идеологически «правильного» видения окружающего мира с рамках категории «свой-чужой». В текстах СМИ идеология находит свое выражение в виде системы идеологем, выстраивающихся вокруг основных событий и их участников [2]. Под идеологемой в данной работе понимается лингвокогнитивная единица, содержащая в себе идеологизированное представление об определенном фрагменте действительности [1]. Когнитивная сторона идеологемы заключается в том, что в сознании реципиента она выстраивает схемы, влияющие на дальнейший процесс восприятия и оценки информации. Языковая сторона идеологемы – это ее вербальная оболочка, т.е. слово или словосочетание, которым она вербализуется, а также языковые средства, создающие ее смысловое наполнение.

По своей внутренней структуре идеологема не линейна, а синтетична. План содержания идеологемы представлен смысловыми конструктами, заложенными в текстах при помощи средств языка. Набор конструктов динамичен. Одна и та же идеологема в рамках различных идеологических систем может содержать разные, часто диаметрально противоположные по своему оценочному компоненту, конструкты.

Событие в текстах СМИ можно считать идеологемой, если оно по-разному интерпретируется и имеет разную оценку в СМИ конкурирующих политико-идеологических систем. В связи с этим описание событий в Керченском проливе 25 ноября 2018 года также правомерно рассматривать как идеологему, поскольку в российской и западной прессе происходящее представлялось аудитории абсолютно по-разному. Анализ 20 статей с сайтов периодических изданий Великобритании и США позволил выявить, что идеологема «События в Керченском проливе» состоит из трех конструктов: «Столкновение в Керченском проливе – результат действий России», «Украина – жертва агрессии России» и «Конфликт в Керченском проливе – угроза стабильности в Европе».

Первый конструкт «Столкновение в Керченском проливе – результат действий России» выстраивается в текстах СМИ главным образом путем описания незаконных агрессивных действий России по отношению к украинским кораблям:

Whatever reasons Ukraine might have had for sending three boats toward the strait, it was within its rights. Russia's reaction – to ram the tugboat after an expletive-rich chase caught on video; to open fire on the boats and seize them, wounding several sailors and taking 23 captive; to scramble fighter jets and block passage under the Crimea Bridge with a freighter – was dangerous, arrogant, illegal aggression [7].

The Russians gave the Ukrainian ships the order to halt, and when they refused to comply, a series of dangerous maneuvers culminated with the Don patrol ship ramming the Ukrainian navy tug. Subsequently Russia called in air power reinforcements, with two Ka-52 helicopters and two Su-25 ground attack aircraft, along with several other ships. It also blocked the channel under the bridge with a tanker. Later that evening, Russian ships pursued the Ukrainian vessels and a brief gunfight left six wounded before the Russians captured the three Ukrainian ships [6].

Оба примера включают в себя параллельные конструкции с переходными глаголами с прямым дополнением, многие из которых являются военными клише. Кроме того, некоторые глаголы содержат сему силового воздействия, принуждения (to ram, to seize, to capture). Так создается представление о том, что в Керченском проливе разворачивалось настоящее военное столкновение, в котором Россия использовала военные корабли и авиацию. Перечисление действий только одного государства, а также использование лексемы «aggression» возлагает ответственность на Россию. Инцидент изображен как серьезное происшествие, нарушающее международное право и требующее внешнего вмешательства. Таким образом, конструкт формирует отрицательное отношение к действиям России.

С первым конструктом тесно связан второй – «Украина – жертва агрессии России». Он выстраивается путем указания на то, что украинские корабли не несли никакой угрозы России, имели право пройти через пролив и не предпринимали агрессивных действий, т.е. не совершали ничего, что могло бы послужить основанием для нападения на них:

... three Ukrainian vessels – two cutters and a tugboat – wished to pass through the strait, and had been waiting to hear confirmation on Sunday morning when the vessels were attacked [5].

The small Ukrainian convoy was sailing from Odessa in the Black Sea to Mariupol in the Sea of Azov [10].

Three ships were travelling from Odessa to Mariupol when they were intercepted by the Russian coast guard [4].

В данных примерах для обозначения украинских военных кораблей используются лексемы «cutter», «tugboat», «convoy», а также существительные во множественном числе «vessels» и «ships», что позволяет изобразить украинские военные корабли как не представляющие военную угрозу. Действия кораблей описаны глаголами «sail», «travel», «pass through», обозначающими лишь передвижение из одной точки в другую.

На фоне слабости, незначительности украинского флота и непровокационности его действий выделяется несоизмеримое применение силы со стороны российских военных:

Ships had waited for permission and began withdrawing from the area after they were buzzed by Russian helicopters [3].

... they were travelling in shared waters on a routine passage to the Sea of Azov, which they have a right to patrol under a bilateral treaty. ... A Russian Border Guard ship rammed the tug. Russian forces eventually captured all three boats, holding them in the Crimean port of Kerch [11].

В итоге происходящее представляется читателю так, будто Россия незаконно атаковала украинские корабли, которые следовали через Керченский пролив, имея на это право и не предпринимая никаких угрожающих безопасности действий. Так, Россия представлена как агрессор, а Украина – как пострадавшая сторона, жертва агрессии, т.е. конструкт содержит отрицательную оценку действий России и сочувствие к Украине.

Третий конструкт «Конфликт в Керченском проливе – угроза стабильности в Европе» возводит локальное столкновение в ранг общеевропейской и даже общемировой проблемы:

The Nov. 25 skirmish between Russian Border Guard and Ukrainian navy ships in the Kerch Strait has escalated tensions not just between the two countries, but also between Russia and NATO [6].

... tensions over a shared waterway escalated into a crisis that dragged in NATO and the UNO [8].

The simmering confrontation between Moscow and Kiev sparked a new global crisis [5].

Гиперболизация местного конфликта до масштабов мирового призвана подчеркнуть важность того, что Запад должен вмешаться в данную ситуацию.

Для того чтобы приблизить происходящее к западным читателям, заставить их почувствовать опасность, а, следовательно, поддержать западных лидеров в их стремлении оказать поддержку Украине и принять меры против агрессии России, в статьях указывается на то, что Черное море находится в зоне интересов НАТО, и то, что азовские порты Украины важны для экономики Европы:

The Black Sea – Nato's southeastern flank – is growing more fractious [9].

The narrow waterway links the Sea of Azov, where Ukraine also has several ports, to the Black Sea and on to European and global markets [12].

Таким образом, идеологема «События в Керченском проливе» в англоязычной прессе представляет ситуацию как серьезный конфликт между Россией и Украиной, инициатором которого является Россия, а Украина выступает исключительно пострадавшей стороной, который угрожает стабильности в Европе и требует вмешательства западных стран.

Список литературы

1. Каменева В.А. Лингвокогнитивные средства выражения идеологической природы публицистического дискурса (на материале американской прессы): автореф. дис. ... д-ра филол. наук: 10.02.19 / Каменева Вероника Александровна. Кемерово, 2007. 43 с.

2. Кузина О.А. Идеологема как ключевая категория медиадискурса в период информационной войны (на примере освещения в англоязычной прессе событий на Украине в 2013-2014 гг.) // Филологические науки. Вопросы теории и практики. Тамбов: Грамота, 2018. № 8 (86). Ч. 1. С. 110 – 115.

3. Captured Ukrainian sailors broadcast giving 'confessions' on Russian television // The Daily Telegraph. 27.11.2018. URL: <https://www.telegraph.co.uk/news/2018/11/27/captured-ukrainian-sailors-broadcast-giving-confessions-russian/>

4. Kerch strait confrontation: what happened and why does it matter? // The Guardian. 27.11.2018. URL: <https://www.theguardian.com/world/2018/nov/27/kerch-strait-confrontation-what-happened-ukrainian-russia-crimea>

5. Putin 'seriously concerned' after Ukraine votes to impose martial law // The Guardian. 26.11.2018.
URL: <https://www.theguardian.com/world/2018/nov/26/nato-calls-for-calm-after-boats-seized-in-russia-ukraine-clashes-kerch-strait>
6. Russia and Ukraine had a short naval battle // The Washington Post. 28.11.2018. URL:
https://www.washingtonpost.com/news/monkey-cage/wp/2018/11/28/russia-and-ukraine-had-a-short-naval-battle-heres-what-you-need-to-know/?utm_term=.2758cdec789b
7. Russia attacks Ukrainian ships and international law // The New York Times. 26.11.2018. URL:
<https://www.nytimes.com/2018/11/26/opinion/russia-ukraine-attack-ships-crimea.html>
8. Russia-Ukraine fight over narrow sea passage risks wider war // The New York Times. 26.11.2018.
URL: <https://www.nytimes.com/2018/11/26/world/europe/russia-ukraine-kerch-strait.html>
9. The West must stand up to Russian bullying // The Times. 30.11.2018.
URL: <https://www.thetimes.co.uk/article/west-must-stand-up-to-russian-bullying-6mkjr2l5n>
10. Ukraine, after naval clash with Russia considers martial law // The New York Times. 25.11.2018.
URL: <https://www.nytimes.com/2018/11/25/world/europe/ukraine-russia-kerch-strait.html>
11. Ukraine president warns Russia tensions could lead to 'full-scale war' // The Guardian. 27.11.2018.
URL: <https://www.theguardian.com/world/2018/nov/27/russia-to-charge-ukrainian-sailors-as-kerch-crisis-deepens>
12. Why the Russia-Ukraine conflict is now flaring at sea // The Washington Post. 27.11.2018.
URL: https://www.washingtonpost.com/world/europe/russia-shrugs-off-western-pressure-over-black-sea-incident-with-ukraine/2018/11/27/308a2df0-f245-11e8-99c2-cfca6fcf610c_story.html

ДЖОН ДОУЛЕНД – СВОЙ СРЕДИ ЧУЖИХ, ЧУЖОЙ СРЕДИ СВОИХ: АМБИВАЛЕНТНАЯ ФОКАЛИЗАЦИЯ Я-ПОВЕСТВОВАТЕЛЯ

Лобкова Н.В.

Филиал МГУ имени М.В. Ломоносова в городе Севастополе

Имея дело с нарративным текстом необходимо осознавать двойственную природу его событийности. Как писал М.М. Бахтин: «Перед нами два события – событие, о котором рассказано в произведении, и событие самого рассказывания <...>; события эти происходят в разные времена <...> и на разных местах, и в то же время они неразрывно объединены в едином, но сложном событии, которое мы можем обозначить как произведение в его событийной полноте. Мы воспринимаем эту полноту в ее целостности и нераздельности, но одновременно понимаем и всю разность составляющих ее моментов» (Бахтин М.М. С. 403-404). Одним из приемов, сигнализирующих об амбивалентном характере нарратива, является фокализация. Термин «фокализация» был введен французским структуралистом Жераром Жене́ттом в 1972, подразумевавшим под ней ограничения, накладываемые нарратором на информацию о персонажах в зависимости от степени доступа нарратора к психологии персонажа (Genette, 189-190). Когда мы имеем дело с повествованием от первого лица, можно предположить, что фокализация автоматически становится внутренней. Однако это не совсем так. Нарратор может дистанцироваться от своего прежнего сознания и видеть себя ретроспективно: сквозь призму пережитого опыта. В этом случае будет наблюдаться расслоение нарратора на субъекта, переживающего события (*experiencing self*), и субъекта, повествующего о них с временной дистанции (*narrating self*). В реальном тексте могут встречаться различные степени идентичности/неидентичности этих субъектов.

Письмо выдающегося музыканта Джона Доуленда первому министру Елизаветы I Роберту Сесилу представляет собой любопытный исторический документ, читая который вооружившись инструментарием нарратологии, историк может извлечь для себя сведения, которые в противном случае могли бы ускользнуть от него. Так, анализ текста с точки зрения фокализации выявляет не только позицию Доуленда по принципиальному в его время вопросу – месту в оппозиции «католики – протестанты», но и позволяет расслышать невнятный голос инакомыслящего, вынужденного юлить, имея дело с властью.

Хронологически событийный план можно разделить на 5 частей. Первая относится к 1580 г, когда юный Доуленд впервые увлекся католицизмом будучи во Франции. Вторая часть относится к периоду возвращения в Англию: первый эпизод (вероятно около 1584 г.) Доуленд становится сочувствующим свидетелем гонений на католиков; сюда же примыкает более поздний эпизод, когда он, уже будучи виртуозным музыкантом, не получает место при дворе, объясняя это своей религией. Третья часть переносит нас в Германию, где Доуленд музицирует для герцога Брауншвейгского и ландграфа Эссена, которые осыпают его всяческими благами. Четвертая часть происходит в Италии, где Доуленд встречается с соотечественниками-католиками, явно вовлеченными в изменнические интриги. Пятая часть: Доуленд возвращается в Германию и пишет письмо Сесилу, утверждая, что отверг католицизм и готов отдать жизнь, чтобы искупить свою вину.

С точки зрения позиции нарратора наиболее сильный диссонанс между «я рассказывающим» и «я действующим» наблюдается в первой части. Рассказывая о своем обращении нарратор выбирает такие лексические средства, которые не могли принадлежать адепту католицизма:

«...these men (1) thrust many idle toies into my hed of relygion, sainge that the papists was the truthe and ours in England all falce, and I being but yonge their faire words overecht me and I beleved with them»

1. Idle toies (праздные игрушки) - это то, как протестант описывал бы роскошь католической литургии.

2. «The papists» - уничижительное словечко, которым протестанты называли католиков.

3. «Overrecht» (совр. англ. «overreached» - обманули, ввели в заблуждение): очевидно, что на тот момент молодой человек не осознавал, что его обманывают, и только ретроспективно рефлексирующее сознание нарратора дает негативную оценку действиям католиков.

4. Оппозиция «свой- чужой» находится в обратной пропорции к оппозиции «истинная – ложная вера».

5. Отстранение «я» рассказывающего и рефлексирующего от «я» действующего наиболее очевидно в попытке нарратора оправдать своего молодого двойника фактом юности.

Первая часть и пятая часть зеркально отражают друг друга (обращение в католицизм – обращение в англиканство) и таким образом задают композиционную рамку. Одновременно они задают крайние точки пути: трансформация героя от заблуждения к возвращению к «истине». Это объясняет максимальный диссонанс в начале и абсолютное слияние субъектов действия и рассказывания в конце. Как акцентные точки в повествовании они содержат черно-белые позиции я-нарратора: отстранение от заблуждающегося и выражение полной лояльности к власти.

Однако, в промежуточных частях дело обстоит не так однозначно. Приемы отстранения я-нарратора от я-персонажа становятся менее явными. Так, например, по поводу казней католиков нарратор позволяет себе рискованное высказывание, что находил их “great injustice taking religion for the only cause”. С одной стороны, прошедшая форма глагола (I thought) предоставляет некую безопасную дистанцию, однако сам выбор «умолчать-неумолчать» принадлежит рассказчику. Делая выбор не умолчать, нарратор сигнализирует о том, что и сейчас разделяет эту точку зрения и на этот момент идентифицирует себя с убеждениями я-персонажа. Подробное перечисление даров немецких покровителей (кстати протестантов!) вступает в контраст с прозябанием на родине (I hav bin thrust off of all good fortunes), что не может пройти незамеченным, благодаря повтору фразы «any prince in the world».

Письмо Доуленда свидетельствует о дилемме художника, зависимого от власти и вынужденного выбирать между верой и карьерой. В мире, где инакомыслие преследуется, его проходящая красной нитью мысль о том, что можно быть преданным подданным, сохраняя свои убеждения, звучит слишком слабо. Задача историка и филолога – расслышать слабые голоса, доходящие до нас из-за толщи времен.

Список литературы

1. Бахтин М.М. Вопросы литературы и эстетики. М., 1975.
2. Genette G. Narrative Discourse: An Essay in Method. https://archive.org/stream/NarrativeDiscourseAnEssayInMethod/NarrativeDiscourse-AnEssayInMethod_djvu.txt.
3. Текстписьмацитируетсяпо: Marquess of Salisbury, Cecil Papers Vol. 172 nos. 91-93: John Dowland to Sir Robert Cecil, Nuremberg, 10th November 1595; John Scudamore priest to Nicholas Fitzherbert at Rome, Florence 7th July 1595// <http://www.philological.bham.ac.uk/dowland/text.html>.

**СОЦИОКУЛЬТУРНЫЕ ФАКТОРЫ ВЛИЯНИЯ РЕГИОНАЛЬНЫХ ВАРИАНТОВ НА
РАЗВИТИЕ АНГЛИЙСКОГО ЯЗЫКА***Матвейчева Ю.О.**Донецкая академия управления и государственной службы при Главе Донецкой Народной Республики,
г. Донецк*

Проблемы вариативности и происхождения английского языка привлекали внимание многих ученых еще с конца прошлого века. Актуальными остаются и вопросы развития английского языка в контексте глобализации. Современный английский язык существует в виде многонационального языка, который используется в различных территориальных национальных сообществах. Они рассматриваются как мультиязычная среда, состоящая из разветвленного количества разновидностей национальных и территориальных подсистем, которые характеризуются отдельными лингвистическими признаками, коммуникативными функциями и осуществляют влияние на языковую картину всего англоязычного сообщества. Изучение территориального варьирования языка, а также рассмотрение вариативности в рамках каждого из национальных вариантов являются перспективными направлениями научных исследований.

Социокультурная ситуация современной эпохи, глобализация и распространение английского языка в мире придают проблемам пространственно-территориальной вариативности, а развитию английского языка особое значение. Изучая вариативность английского языка, прежде всего, уделяют внимание этническому фактору. Влияние коренного населения является чрезвычайно весомым в различии диалектов английского языка, функционирующих на территории африканских и азиатских стран. Общей тенденцией для большинства из этих стран является сохранение английского языка как языка научно-технической информации и средства общения с внешним миром. Английский язык в этих странах выполняет роль посредника. В перечень внешних факторов можно добавить еще один, наиболее общий - глобализацию как центростремительный процесс экономического, политического и, как следствие, культурного сближения стран в масштабах всей планеты.

По мнению ряда лингвистов, процесс глобализации с позиции синергетики можно рассматривать как фазовый переход к становлению новой сложноорганизованной системы разнообразных связей планетарного масштаба. Происходит формирование новых параметров управления, выстраиваются новые принципы и правила сосуществования подсистем, образующих эту систему. Они находятся на разных ступенях организации и существуют - пока что - в разных событийных мирах. Происходит процесс самоорганизации, упорядочения внутренней структуры, когда вследствие сложных взаимодействий многочисленных микроскопических элементов возникает новая, макроскопическая структура, имеющий скачкообразный переход от количества к качеству.

На сегодняшний день, английский язык сохраняет за собой статус универсального, однако тенденция к расширению сфер влияния сопровождается другой тенденцией - регионализмом. Современная английская речь представлена многими региональными вариантами, в которых понятие стандарта, или нормы претерпевает существенные изменения. С точки зрения синергетики, по словам Домброван Т. И., английский язык представляет собой пример распределительной системы.

Имея тысячелетнюю историю, английский язык закрепился во многих странах, влияя на речевое поведение говорящих. Однако существует и обратный процесс, когда сами британцы уже привыкают к попаданию американизмов в их вариант. Известный британский публицист Мэтью Энгель отмечает, что достижения США в технологической, экономической и культурной областях способствовали появлению многих американизмов. В последнее время эта языковая экспансия приводит к тому, что и сами британцы чаще используют в речи американизмы, пренебрегая равноценными элементами из британского английского. По мнению большинства ученых, некоторые американизмы представляют угрозу самобытности английского языка. Нет ни одного ученого или общественного деятеля, который смог бы дать однозначные разъяснения по поводу этой языковой ситуации. Большинство современных языков являются открытыми для заимствований из других языковых систем. Как известно, язык отражает те процессы, которые происходят в обществе: экономические, социальные, этнические и другие. Не является исключением и английский язык. Происходит его эволюционное развитие, в результате чего активно распространяются и чаще употребляются именно американизмы в англоязычном мире.

Итак, в ходе межкультурных контактов внимание лингвистических исследований все чаще сосредоточено на изучении факторов, детерминирующих развитие языка. При этом особое внимание уделяется изучению социолингвистических ситуаций в обществе, которые происходят в разные эпохи его становления. Также важным является взаимодействие языка и культуры, функционирование языка в различных типах дискурса с учетом исторических условий. Те общественные события, при которых происходит взаимодействие различных языков и культур, и приводят к взаимодействию и ассимиляции носителей разных диалектов, оставляют заметный след в языке и определяют его развитие. Именно это определяет перспективность дальнейших исследований данного направления.

Список литературы

1. Домброван Т. И. Язык в контексте синергетики. Монография. [Текст] / Т.И. Домброван. Одесса: КП ОГТ, 2013. 346 с.
2. Blommaert Jan Urban Language & Literacies Paper 85 Sociolinguistics & English language studies (Tilburg University), 2012. 189 p.
3. English as a world language /Ed/ by Richard W. Balley and Manfred Giralach, New York: Arbor; East Lansing: The Univ. of Michigan press, 2006. 496 p.
4. Matthew Engel That's The Way It Crumbles: The American Conquest of the English Language Profile Books, 2017. 237 p.
5. Schneider E. W. Postcolonial Englishes: Varieties around the world. / E.W. Schneider // UK.: Cambridge University Press, 2007. 367 p.

**ПРЕДУПРЕЖДЕНИЕ ВОЗНИКНОВЕНИЯ КОНФЛИКТОВ В ПРОЦЕССЕ ВНЕДРЕНИЯ
ОНЛАЙН-КУРСОВ ПРИ ОБУЧЕНИИ ИНОСТРАННЫМ ЯЗЫКАМ***Медведовская О.В.**Филиал МГУ имени М.В. Ломоносова в городе Севастополе*

Современные технологии проникают во все сферы жизнедеятельности человека, и, чтобы отвечать тем вызовам, которые возникают перед нами, высшее образование должно быть способным адаптироваться к изменяющимся условиям реальности, а в некоторых случаях опережать и предвидеть намечающиеся изменения и тенденции.

Глобализация и переход общества на новый этап развития, который подразумевает повсеместное использование компьютерных технологий, заставляет высшее образование применять новые методики и технологии в обучении, а также повышает необходимость в изучении иностранных языков. Преподавание иностранных языков решает такие задачи, как развитие коммуникативной компетенции, дистанционное образование, использование информационных технологий, изменение статуса учителя иностранных языков и т. д., среди которых специалисты-практики выделяют две основные: создание коммуникативной компетенции и внедрение смешанного обучения (обучение в аудитории и онлайн обучение) [1]. Мобильность и цифровая грамотность современных студентов требуют от преподавателей использования новых подходов к обучению иностранным языкам, одним из которых являются онлайн-курсы. Сегодня все больше ВУЗов разрабатывают онлайн-курсы, которые представляют собой как отдельный предмет, так и являются частью образовательной программы.

Однако внедрение таких программ нередко становится причиной возникновения различных конфликтных ситуаций, у которых есть свои особенности, участники, условия протекания и причины. Чтобы вовремя предупредить возникновение конфликта, не допустить или нивелировать его развитие, необходимо иметь точное представление обо всех участниках конфликта в контексте онлайн обучения. К ним относятся слушатели онлайн-курса; тьюторы; авторы-разработчики курса; технические специалисты; руководители образовательных программ, которые выбирают онлайн-курс для студентов своей программы. Следует помнить, что конфликты могут проходить в виртуальном пространстве и реальной жизни, а также перетекать из реального контекста в виртуальный. Отсюда выделяют три среды конфликта – виртуальную, реальную и смешанную. Иногда в контексте онлайн-обучения причина конфликта неочевидна. В этом случае необходимо рассматривать такие предпосылки разрешения конфликтов, как достаточная зрелость конфликта, потребность субъектов конфликта в его разрешении, наличие необходимых средств и ресурсов для разрешения конфликта. Одним из важных факторов предупреждения и предотвращения возникновения конфликтов является умение определять типы конфликтных личностей и находить способы взаимодействия с ними [2].

Таким образом, умение выявлять конфликтные ситуации и решать их эффективно, способность находить подход к разным конфликтным личностям, гибкость в отношениях со слушателями и профессорско-преподавательским составом будут залогом успешного освоения программного материала, а использование современных методик обучения будет вызывать интерес к предмету и мотивировать слушателей к освоению новых умений и навыков.

Список литературы

1. Жерновая О.Р., Смирнова О.А. Современные образовательные технологии в обучении иностранным языкам в высшей школе// Материалы девятой международной научно-практической конференции «Профессиональное лингвообразование». НИУ РАНХиГС («Российская академия народного хозяйства и государственной службы при Президенте Российской Федерации») Нижний Новгород, июль 2015. 2015. С. 168-174.

2. Материалы онлайн-курса «Управление конфликтами в онлайн-обучении» Уральского федерального университета Режим доступа: https://openprofession.ru/course/URFU/conflict_management/

ЖАНР ИЕРЕЙСКОГО РАССКАЗА В СОВРЕМЕННОЙ РУССКОЙ ПРАВОСЛАВНОЙ ЛИТЕРАТУРЕ**Нестерук В. В.***Филиал МГУ имени М.В. Ломоносова в городе Севастополе*

Среди самых сокровенных движений души человека можно обнаружить и стремление к поиску истины и веры. И чем сложнее социальная обстановка, тем напряженнее поиск вечных истин. Недаром в литературе начала XXI в. наблюдается «бум» книг духовного содержания — в значительном количестве жанров, один из которых получил особое распространение и приобрел большую популярность среди читателей. Это рассказ священника, или иерейский рассказ.

Жанр иерейского рассказа не является новым явлением в духовной литературе. Тем не менее на рубеже XX и XXI вв. нередко именно священники создают художественные тексты. Самыми популярными писателями-священниками являются архимандрит Тихон (Шевкунов), протоиереи А. Авдюгин, Н. Агафонов, М. Ардов, Я. Шипов. За последние годы были опубликованы книги и менее известных иереев — священников В. Гофмана, А. Дьяченко, П. Карташева, М. Козлова, К. Островского и др.

Одна из задач современного литературоведения — определить границы и особенности жанра иерейского рассказа, т. к. многие тексты написаны на стыке разных жанров. Впрочем, следует отметить, что в книгах «фокус их внимания сосредоточен примерно на одном и том же — на современном человеке в его отношениях с Богом» [2]. Рассмотрим этот тезис на примере сборника рассказов «Господь управит» [1] протоиерея Александра Авдюгина.

Рассказы в книге тематически составляют четыре раздела. Помимо тематики, произведения объединены и общими стилевыми признаками. Так, тексты из первого раздела («Драгоценная вода», «Наглядное пособие» и др.) повествуют о жизни людей, в поступках которых явлены истинно христианские добродетели (верность, милосердие, детская искренняя вера и т. д.). Эти рассказы скорее похожи на документальные очерки, в которых автор практически не прибегает к художественному «украшательству».

Истории из второго раздела («Монастырские яблоки», «Поясок» и др.) повествуют о собственном опыте автора — времени его пребывания в Оптиной пустыни, его становлении как духовного лица, о других священниках, монахах и послушниках. Эти рассказы полны юмора, самоиронии, они раскрывают жизнь за стенами монастыря с другой, более житейской стороны, которая, впрочем, полна глубокого внутреннего смысла.

Самые трогательные тексты посвящены прихожанам разных церквей («Дед Матвей», «Александровна», «Харитоновна»). В них даны портретные зарисовки людей, исполненных истинной веры. Рассказы из этого раздела, пожалуй, наиболее эмоционально насыщены; через эти портреты автор оценивает как жизнь героев, так и свою собственную.

Последний раздел содержит тексты, посвященные приключениям одного священника и более всего напоминающие анекдоты («Детективная история», «Экзамен с псевдонимом» и др.), а употребление гиперболы сближает эти рассказы с фольклорным жанром сказки.

Таким образом, проблема определения жанра иерейского рассказа является одной из самых актуальных в современном литературоведении. Думается, ее осмысление значительно дополнит направление, посвященное анализу современной духовной литературы.

Список литературы

1. Авдюгин А. Господь управит / А. Авдюгин. Киев: Издат. отдел Укр. Православной Церкви, 2011. 288 с.
2. Каплан В. Иерейская проза. Станет ли она литературным явлением? [Электронный ресурс] / В. Каплан // Фома. 2010. № 1 (81). Режим доступа: <https://foma.ru/ierejskaya-proza.html>. Дата обращения – 10.01.2019.

STYLISTIC AND LINGUISTIC FEATURES OF ENGLISH AND RUSSIAN GROUP CHATS

*Семёнкина И.А.**Севастопольский государственный университет, г. Севастополь*

Along with e-mails, social networks, SMS, conference calls, video calls, chat rooms are a popular form of computer-mediated communication (CMC).

Chat genre is referred to as a prototypical social genre, the purpose of which, primarily, is relaxed phatic communication (communication for the sake of communication). Chat is a sequence of replicas of communicants, that is, a linear polylogue. A comparative analysis of the English and Russian-language chat sessions, simultaneous with the live broadcast of the top-rated programs of RTR and Russia Today, enabled us to highlight some general characteristics of this CMC genre.

Participants in chat sessions in both the Russian and English versions use nicknames, which is a highly distinctive feature of the chat group language. Nicknames are a way of self-presentation and manifest various personality characteristics of a chat participant (creativity, sense of humor, political views, social status, etc.).

Discussion of a cross-cutting or current (pressing) topic of the chat from time to time is interrupted by small talk (in relation to anything from weather to personal matters), flaming, trolling, flooding, spamming, flirting, etc.

Unlike other CMC genres, chat is not characterized by hypertextuality and multimedia, as it is based on verbal communication.

Chat interactivity allows all participants to independently control their involvement and activity. Comfort and democratic basis enables participants to choose any roles and to join or leave the session at any time.

The replicas of communicators come in separate portions, that is, the simultaneous speaking and perception of the participants of communication are impossible as in oral conversation, therefore chat is not a synchronous, but a quasi-synchronous form of communication.

As a result of time pressure and considering the participants' intention to imitate relaxed communication, chat messages show oral-written hybridism, and such categories as evaluativity, subjectiveness and affectability.

Conscious agraphism, agrammatism, ("whateverism" [1], [2]) express complete indifference to the need for consistency in linguistic usages. Non-standard spelling is sometimes deliberate and intentional. It may demonstrate personal choice, the sense of community in a particular group, sarcasm, humor, rebellion, an attempt to troll the counterpart etc.

Total negligence in the choice of speech behavior patterns is also displayed by random or exaggerated use of capital letters, misprints, unintentional omission or adding an extra letter, replacing a letter, changing order of letters, transmitting features of word pronunciation, punctuation errors etc.

Emoticons are widely used for conveying feelings, states, actions, as well as denoting objects and characters; to create an emotional background, achieve a humorous or other effect, prevent conflict situations and, finally, save time and effort.

The study of universal and culturally specific features and trends of CMC genres, helps to understand the influence of technology on human communication in general, and the use of language means to solve various communicative tasks.

References

1. Baron, N. "Whatever": A New Language Model? / N. Baron// Paper Presented at the 2002 Convention of the Modern Language Association December 27-30, New York, 2002.
2. Herring, S. Grammar and electronic communication/ S. Herring//In C. Chapelle (Ed.), The Encyclopedia of Applied Linguistics Hoboken, NJ: Wiley-Blackwell. 2012, pp. 2338-2346.

СВЯЗЬ КЛАССОВ ЗНАКОВ ПО Ч.С. ПИРСУ С ФОРМАМИ РЕЧИ³*Ситько Ю.Л.**Филиал МГУ имени М.В. Ломоносова в городе Севастополе*

1. Классификация знаков на иконы, индексы и символы у Ч.С. Пирса опирается на представление о трех видах отношения знака к своей причине (смыслу или значению): одномоментное, разномоментное и постоянное. Знаки-иконы представляют собой знаки, которые относятся к своему означаемому как одновременные, следовательно, и означаемое, и означающее, сосуществуя в один момент времени, локализируются в одном субъекте опыта. Знаки-индексы относятся к своему означаемому как существующие в следующий момент времени, следовательно, знак и его означающее существуют в разные моменты времени, связанные между собой последовательно. Знаки-символы соотносятся с означаемым «во всякое время», следовательно, порядок следования их неоднаправлен, как в системе.

2. Онтологизация приведенной пирсовой триады позволяет соотнести знаки с их источником в акте коммуникации, который мы позволим себе назвать речемышлением, поскольку не видим четких онтологических оснований для разделения процессов речи и мышления кроме отношения к материальному сигналу. Это могут быть говорящий, слушающий и их синтез как деятель, порождающий и воспринимающий знак, субъект порождения знаковой системы. Соответственно, процессы речи говорящего можно рассматривать как авторскую речь, то есть как такую, в которой смысл полностью одновременен своему выражению. Направление от смысла к сигналу в акте такого речемышления позволяет применить определение «ономасиологическое» в онтологическом, а не методическом смысле. Ономасиологическое речемышление является знаком актуального смысла субъекта опыта. Такой актуальный смысл сосуществует со своим знаковым иконическим выражением в едином времени субъекта опыта. Процессы восприятия речи можно рассматривать также как такие, при которых воспринимаемая материальная форма трансформируется в смысл, выступающий нематериальным знаком формы. В данном случае считаем допустимым термин «семасиологическое речемышление». Семасиологическое речемышление — знак гипотетического смысла, предшествующего сигналу во времени. Процессы рефлексии над знаковой системой и порождения ее составляющих можно представить как совмещение в одном субъекте ролей порождающего и воспринимающего сигнал. Такая речь, поскольку она связана с порождением знаков и их систем, может быть названа знакообразованием.

3. Проведенное Ч. Пирсом соотнесение знаков с актом коммуникации во времени позволяет определить их через составляющие языковой деятельности. Знаки-иконы следует определить как знаки речемышления, порождаемые субъектом опыта при означивании интенции. Следовательно, знаки-иконы есть авторская речь в самом широком смысле. Знаки-индексы следует определить как знаки речемышления, порождаемые субъектом опыта при восприятии речи-сигнала и ее интерпретации. Можно утверждать, что индексы и являются знаками по отношению к воспринимаемой речи-сигналу. Знаки-символы следует определить как знаки речемышления, воспринимаемые субъектом опыта как реализация языковых единиц «во всякое время», то есть реализация единицы языка вне отношения к актуальному смыслу, следовательно, в процессах знакопорождения как создания новых единиц и, возможно, подсистем языка.

³ Настоящее исследование осуществлено при поддержке Правительства г. Севастополя совместно с РФФИ по гранту 18-312-500003 «Синхронное описание русской речи Большого Севастополя по данным полевого обследования: знаковая природа инноваций и заимствований и их системная адаптация в конкретном региолекте».

ГРАММАТИЧЕСКИЕ ОШИБКИ РУССКОЯЗЫЧНЫХ СТУДЕНТОВ В ПИСЬМЕННОЙ РЕЧИ
НА АНГЛИЙСКОМ ЯЗЫКЕ

Теплова Л.И.

Филиал МГУ имени М.В. Ломоносова в городе Севастополе

Необходимость владения английским языком сегодня практически ни у кого не вызывает сомнения. Поколение современных студентов видит практическую выгоду владения английским языком как в сфере будущей профессии, так и в бытовой сфере, в организации отдыха, путешествиях и т. д. Эти факторы способствуют достаточно высокой мотивации к изучению иностранных языков у большей части студентов. Старания, прилагаемые к изучению языка, в первую очередь положительно сказываются на овладении языком для общих целей в форме устной речи. Формирование же устойчивых навыков письменной речи, в особенности для ситуаций профессионально-ориентированного общения, происходит медленнее и требует больших усилий [1].

Эффективная работа над формированием грамматических навыков предполагает понимание сущности и природы грамматических ошибок. Поскольку человек воспринимает иностранный язык через призму своего языка, то и ошибки в речи иноязычных объясняются определенной разницей грамматического строя родного и изучаемого языков и обусловлены межъязыковой интерференцией родного языка и проявляются на всех уровнях — фонетическом, лексическом, грамматическом [2; 3].

Методистам давно известно, что причиной возникновения грамматической интерференции является перенос правил функционирования грамматических единиц одного языка на примерно такие же цепочки грамматических единиц другого языка, либо отсутствие правил, обязательных для одного языка в грамматике другого [4].

Ошибки на расстановку элементов обусловлены тем, что свободный порядок слов в предложении, допустимый в русском языке, переносится на структуру английских предложений. Подобное автоматическое транспонирование приводит к следующим ошибкам: неправильный порядок слов в утвердительных предложениях (*Of course, these knowledge and skills can learn and employees of the company. *Here is a list of possible functions that can perform marketing consultant); неправильный порядок слов в вопросительных предложениях (*But why management we can relate to art?); неправильный порядок слов второстепенных членов предложения, в частности дополнений и обстоятельств (*In addition architects of modern business centers should place in their projects cafes.).

Ошибки в конструировании словосочетаний проявляются, в частности, в некорректном употреблении или пропуске предлогов в глагольных словосочетаниях, что вызвано несоответствиями переходных и непереходных глаголов в русском и английском языках (*wait me по аналогии с русским *жди меня* вместо *wait for me*, *influence on smth. по аналогии с русским *влиять на* вместо *influence smth.*), а также различием в управлении глаголов-паронимов (*But it is much nicer to live in a society where people hear to you and listen to you.). Подобные ошибки учащаются в тех случаях, когда различается управление в конверсивной паре глагол-существительное (*to influence smth*, но *an influence on smth.*).

Ещё один тип ошибок связан с опущением единиц языка. Студенты пытаются построить предложения на английском языке, пропуская в них те элементы, которые отсутствуют в русском. Это относится к формам глагола-связки быть в настоящем времени (*Usually this behavior evokes strong emotions, because the actions of these people often unusual or strong-willed.) и артиклям (*Consultant has knowledge and skills that can be useful for the company.).

Понимание сущности и природы ошибок необходимо для выработки адекватной стратегии их коррекции, а также правильного подбора, компоновки и последовательности предъявления обучающимся как уже готовых дидактических материалов, так и разработки своих собственных. Изучение профессионально-ориентированного языка представляет собой достаточно сложный процесс, и коррекцию указанных выше типов ошибок следует осуществлять на начальном этапе обучения языку в вузе, чтобы ко времени изучения профессионально-ориентированного языка, предполагается они уже достаточно уверенно владели грамматическими навыками и могли сосредоточиться на содержательной стороне иноязычной речи.

Список литературы

1. Добрынина О.А. Грамматические ошибки в англоязычном академическом письме: причины появления и стратегии коррекции // Высшее образование в России. 2017. №8 / 9 (215). С.100–107.
2. Баграмова Н.В., Соломина А.В. Роль интерлингвистических и интралингвистических процессов при изучении иностранного языка // Известия Российского государственного педагогического университета им. А.И.Герцена. 2015. №174. С.44–53.
3. Самарская С.В. Влияние межъязыковой грамматической трансференции и интерференции на изучение иностранного языка // Актуальные проблемы филологии и педагогической лингвистики. 2017. №3. С.210-216.
4. Вайнрайх У. Новое в лингвистике. Вып. 6. Языковые контакты. М., 1972. С. 25–60.

ГРАЖДАНСКАЯ И ЛИЧНАЯ СВОБОДА В ПУБЛИЦИСТИЧЕСКОЙ ДЕЯТЕЛЬНОСТИ
Н. М. КАРАМЗИНА

Ярко А. Н.

Филиал МГУ имени М.В. Ломоносова в городе Севастополе

Предельно разнообразную деятельность Н. М. Карамзина можно рассматривать под разными углами, в том числе и в аспекте разработки понятия «свобода» как применительно к себе самому, так и в качестве освобождения культурного общества, культурного человека. Само разнообразие воплощения размышлений о теме свободы, от целиком посвящённой статьи до примечания, говорит о важности этой проблемы для Карамзина.

Воплощением свободы в «Письмах русского путешественника», которые являют собой «некий художественный итог пережитого и передуманного за все 1790-е гг.» [1, с. 19], является Швейцария, которую Карамзин называет страной «свободы и благополучия» и уже через строчку говорит о том, что дыхание его здесь стало свободнее. Карамзин описывает быт, отсутствие налогов, роскоши и экономического расслоения населения, однако причину благоденствия швейцарцев, основанного на свободе, он видит в их добродетели.

Следующим этапом творческой деятельности Н. М. Карамзина является издание «Московского журнала». В самом объявлении в Московских ведомостях о новом издании, в декларируемом отказе от традиций издания предыдущих журналов чувствуется внутренняя свобода Карамзина. Собственно, сам акт его разрыва с масонами и путешествие обозначает принцип его жизни, его независимое от авторитетов существование. Поведение его по приезду не вызвало одобрения не только у врагов, но и у друзей его, и издаваемый журнал нарушал все существовавшие до этого традиции. Во-первых, Карамзин не только собирался издавать его сам, но и при этом подчёркивал своё лицо, стоящее за этим изданием. Во-вторых, журнал предполагал быть новаторским во всём, что чётко видно уже в самом объявлении о его издании. Здесь сочетается внутренняя независимость Карамзина со свободой слова, которую он думал придать литературной жизни России, и внутренней свободой человека, которой должен бы, по его мысли, обладать гражданин. Сам тон этого объявления («Вот мой план») даёт не только издателю свободу делать такой журнал, какой он хочет, но и читателям – свободу относиться к нему по своему усмотрению: «Почтенной публике остаётся его добрить или не одобрить». «Молодой и никому не известный литератор брался, полагаясь на собственный вкус, единолично решать, что следует считать хорошим, а что дурным, утверждал, что критики до сих пор не было, и брался её создать, предлагал обширный план, требующий многих знаний, и заявлял, что он единолично способен этот план выполнить...» [4, с. 187] Ю. М. Лотман акцентирует внимание на дерзости и эпатаже Карамзина, которые, однако же, как представляется, являются декларацией как внутренней личностной свободы, права на создание нового по самой сути журнала, в основу которого будет положен новый же взгляд на литературу, так и нового понятия в культурной России – свободы слова, впервые, пусть и имплицитно, вводимого на страницы журнала. Таким он и станет, то есть будет восприниматься как «единый монолог издателя», сочетающийся с плюрализмом точек зрения, что опять же формирует двоякое воплощение свободы: в праве издателя на свой голос и в предоставлении при этом на страницах журнала различных взглядов.

Одной из форм выражения позиции Н. М. Карамзина становится перевод рецензий. Воплощение позиции издателя начинается здесь с отбора произведений, а порой здесь и заканчивается. Так, отзыв на книги «Развалины, или Размышления о революциях Империй» Вольнея и «Жан-Жак Руссо и проч.» предельно краток: «Сии две книги можно назвать важнейшими произведениями французской литературы в прошедшем году» [5], – однако сам выбор обозначает программу журнала: не только ориентацию на Руссо, но и вопрос революций, причём решаемый в философском, а, следовательно, неоднозначном ключе.

Совсем иное представление о свободе у Карамзина, когда он закрывает журнал:

«ЗАКЛЮЧЕНИЕ

<...>

Строгие люди обвиняли меня, снисходительные простили. Теперь обязательство мое кончилось – я свободен.

Но сия свобода не будет и не должна быть праздностию».

В статье «Историческое похвальное слово Екатерине II» автор акцентирует внимание на ограничении свободы общественным благом, а также называет свободой главной ценностью современного ему российского общества. Вместе с тем одно из главных достоинств Екатерины, выделяемых в статье, – ограничение как свободы торговли, так и свободы слова. «Великим делом» называет он и разработку гражданских законов, учреждённую Александром I [3, с. 268–277].

Позже мысль о том, что свобода предполагает разумное ограничение монархом через закон, трансформируется в категорическое отрицание революций. Монархизм означает для Карамзина не бездумное преклонение перед этим политическим строем, а мудрое ограничение – во имя свободы прежде всего.

Итогом же размышлений Карамзина на рассматриваемую нами тему следует считать черновую заметку «Мысли об истинной свободе». Композиция соответствует названию: начинает автор размышлениями об истине, заканчивает – о свободе. Соглашаясь с теми, кто говорит, что настало время истины, он отмечает, что это значит – время спорить о ней. «Аристократы, Демократы, Либералисты, Сервилисты!» – отказывая в истинном понимании свободы им всем («Слово “либералист” Карамзин произносил с иронической улыбкой, слово “сервильный” – с отвращением» [4, с. 302]), автор приводит своё видение: «Для существа нравственного нет блага без свободы; но эту свободу даёт не Государь, не Парламент, а каждый из нас самому себе с помощью Божию. Свободу мы должны завоевать в своём сердце миром совести и доверенностию к Провидению!»

Как видим, мысль о том, что для нравственного существа нет блага без свободы, сопровождала Карамзина на протяжении всего его творчества, но в конце его деятельности необходимость эта воплощается в свободе внутренней, замещающей и гражданскую свободу, и свободу творчества.

Список литературы

1. Serman Iia. Культура и свобода в «Письмах русского путешественника» Н. М. Карамзина // In: Revue Russe n°12, 1997.
2. Карамзин Н. М. Письма русского путешественника // Н. М. Карамзин. Избранные сочинения в двух томах. М.; Л.: Художественная литература, 1964. Т. 1, с. 79–601.
3. Карамзин Н. М. Приятные виды, надежды и желания нынешнего времени // Н. М. Карамзин. Избранные сочинения в двух томах. М.; Л.: Художественная литература, 1964. С. 268–277.
4. Лотман Ю. М. Карамзин. СПб., 1997.
5. Московский журнал. М., 1792. Ч. V, кн. 1. С. 150–151. [Электронный ресурс]. Режим доступа: http://mediamuseum.guru.ru/sites/default/files/pdf/%D0%9C%D0%BE%D1%81%D0%BA_%D0%B6%20%D1%87_V%20%D0%BA%D0%BD_1%201792.pdf (дата обращения: 28.04.18).

Редакторы раздела: М.В. Ветрова, В.В. Нестерук.

ХОРОТОП КАК САКРАЛЬНОЕ ПРОСТРАНСТВО АРХАИЧЕСКИХ АФИН В МИФЕ ПЛАТОНА ОБ АТЛАНТИДЕ В ДИАЛОГАХ «ТИМЕЙ» И «КРИТИЙ»*Коробкина Е.Н.**НИЦ "Центр перспективных конвергентных технологий и коммуникаций"**КФУ им. В. И. Вернадского, г. Симферополь*

В данной работе исследуется понятие о хоротопе как сакральном пространстве архаических Афин согласно мифу Платона об Атлантиде в диалогах «Тимей» и «Критий». Исследовательская парадигма доисторических Афин – и противостоящей им Атлантиде – распространилась современными учеными-историками на крито-микенскую цивилизацию. Мы же рассматриваем философскую пространственную парадигму изнутри, с точки зрения сакральной дилеммы памяти и забвения. Такое прочтение возможно, если рассматривать хоротоп архаических Афин как центр самого мифа о существовании «праафинского» государства, описанного Платоном в диалогах «Тимей» и «Критий», и, следовательно, мы применяем философский хоротопный метод для исследования, и, в большей мере, философско-мифотворческого воссоздания, или моделирования архаической структуры мифа. Архаическая структура подразумевает Афины хорические, ландшафт которых сакрально хоротопен. Центр репрезентирует миметические образы в форме мифических историй о якобы не существующем, но с точки зрения иного, с точки зрения хорического знания, данного Солону египетским жрецом, эти картины миметических образов наиболее реальное воплощение замысла демиурга и, соответственно, хоротоп архаических Афин и есть те истинные Афины в миметической диаде космос-полис, современные же Солону Афины, – их бледная копия. Задача философа и поэта, исследователя, следовательно, создавать хоротопно образ того идеального государства, каковым у Платона и являются хорические Афины.

Миф Платона об Атлантиде и о противостоящих ей архаических Афинах содержится в двух его диалогах «Тимей» и «Критий». Диалоги были названы по именам главных участников. Тимей – знаменитый пифагореец, философ и общественный деятель. Другой участник диалога Гермократ – сицилиец, фактический правитель Сиракуз в годы Пелопонесской войны. Встреча Сократа со своими собеседниками состоялась в доме Крития, внучатого племянника Солона, афинского политика, законодателя и поэта, одного из «семи мудрецов» древней Греции.

В диалоге «Тимей» Критий и рассказывает о поездке Солона в Египет. Рассказ повествует о том, как в городе Саис Солон встретил жрецов, по мнению которых греки не помнят о прошлом, не сохраняют о нем никаких свидетельств:

«И вы снова начинаете все сначала, словно только что родились, ничего не зная о том, что совершалось в древние времена в нашей стране или у вас самих. Взять хотя бы те ваши родословные, Солон, которые ты только что излагал, — ведь они почти не отличаются от детских сказок» [3, с. 400].

Египтяне же сохранили память о древней истории Греции. Они знают, что Афины были основаны на тысячу лет раньше Саиса. Характеристика архаических Афин, данная в рассказе Крития, как «страны», в которой некогда жил «прекраснейший и благороднейший род людей» [3, с. 410].

Существует ряд современных гипотез о столь странной амнезии классических греков.

В. Я. Брюсов справедливо отмечает, что классические греки не помнили о крито-микенской цивилизации, а египтяне помнили. «Праафинское» государство, описанное Платоном, – это цивилизация, центрами которой были открытый А. Эвансом Кносс (столица Крита) и открытые Г. Шлиманом Микены. Египтяне поддерживали тесные контакты с этой культурой и вполне могли рассказать о ней Солону, на которого ссылается Платон.

На наш взгляд, объяснение этому существует на страницах самого «Тимея». Для этого обратимся к фигуре платоновской «хоры». Тимей называет «третий вид» хорой. У Платона между идеей – эйдосом – и его материальной копией располагается нечто, не обладающее никакой формой. Эта чистая инаковость, без которой идеи производили бы чистые копии, клонов, - и есть хора. Благодаря тому, что инаковость «деформирует идею», тем самым, позволяя состояться многообразию вещей в мире, осуществляется индивидуация вещей. Принцип «деформации идеи» хорой, можно рассматривать как диалектический принцип разделения и единства противоположностей. О хоре здесь можно сказать как о пороге хоризмоса [2, с. 102].

Фигура платоновской хоры как предел, как хоризмос, как интервал между идеальным и объективным, изменяет и разделяет противоположности. Создает в продлении перекресток (крест), обозначенный понятием «хоротоп», место перекрестка, как мест сакральных, так и топосов объективной реальности, точкой перекрестья которых и является фигура «абсолютно иного» - хоры. Нами была выявлена парадигма хоротопа на основании различий в представлениях о категориях пространства: «хоры» Платона и трех видов категорий места Аристотеля: «топос» - местность, «платос» - плоская местность, «хорос» - нечто простирающееся. Предназначенность хоры: постоянно изменять вошедшее в нее; специфика хоротопа, как матрицы, сохранять сакральность хорического и создавать протяженность топосов не во времени, ибо в хоре нет времени, или оно абсолютно иное, но, создавая протяженность мест в пространстве, хоротоп формирует хронотоп [1].

Мы можем проследить своеобразный рисунок хоротопа. Ядро: античный миф с хорическими характеристиками; теменос с атрибутами сакрального пространства: жрицы - мойры, в руках которых само время. В этом главное свойство хоры: ткать узор, давать форму эйдосам, и даже самому времени, которое в сакральном пространстве хоры лишено хронологической протяженности, равно как и само пространство лишено качества протяженности. И время, и пространство здесь матрично хоротопны. Творческое действие здесь священнодействие жрицы в теменосе, все атрибуты в котором несут высшую смысловую нагрузку и цель: трансформация форм в сакральном пространстве хоротопа – и репрезентация их вовне в качестве вневременных миметических образов, архетипичность которых оставляет свой отпечаток в развитии сюжетов и сценариев, заставляя обращаться к ним снова и снова.

Возвращаясь к сакральному пространству архаических Афин в диалоге Платона «Тимей», мы можем отметить принцип мифологизации реальности древними греками. И теперь уже согласно законам трансформации утраченного ими знания в миф об архаических Афинах. Те Афины, о которых греки забыли, становятся Афинами хорическими, ландшафт которых сакрально хоротопен. Центр репрезентирует миметические образы в форме мифических историй о якобы не существующем, но с точки зрения иного, с точки зрения хорического знания, данного Солону египетским жрецом, эти картины миметических образов наиболее реальное воплощение замысла демиурга и, соответственно, хоротоп архаических Афин и есть те истинные Афины в миметической диаде космос-полис, современные же Солону Афины, – их бледная копия. Задача философа и поэта, исследователя, следовательно, создавать хоротопно образ того идеального государства, каковым у Платона и являются хорические Афины.

Список литературы

1. Бахтин, М. М. Формы времени и хронотопа в романе. Очерки по исторической поэтике / Бахтин М. М. Вопросы литературы и эстетики. М.: Худож. лит, 1975. С. 234–407.
2. Матеи, Жан-Франсуа. Платон и зеркало мифа. Париж, 1996. 127 с.
3. Платон. Собрание сочинений. М.: Мысль, 1994, Т.3. 654 с.

НАУКА И МИФ: ОСОБЕННОСТИ СООТНОШЕНИЯ ПО П. ФЕЙЕРАБЕНДУ

*Ставицкий А.В.**Филиал МГУ имени М.В. Ломоносова в городе Севастополе*

Говоря о проблемах науки в современных условиях нельзя обойти идеи известного австрийского философа и методолога науки Пола Фейерабенда. В частности, мы имеем в виду его соображения о соотношении и даже столкновении теории с фактами [2, с. 186-201], о размытости методологических разграничений [2, с. 125-247] в науке и, в конечном счёте, о мифологичности науки в принципе. Так, по мнению П. Фейерабенда, наука как «одна из многих форм мышления, разработанных людьми» [3], «гораздо ближе к мифу, чем готова допустить философия науки» [3]. Но соображения и мотивации у неё по отношению к мифу не совсем научного характера. Анализируя данный феномен, П. Фейерабэнд писал: «Мысль о том, что наука может и должна развиваться согласно фиксированным и универсальным правилам, является и нереальной, и вредной. Она нереальна, так как исходит из упрощенного понимания способностей человека и тех обстоятельств, которые сопровождают или вызывают их развитие. И она вредна, так как попытка придать силу этим правилам должна вызвать рост нашей профессиональной квалификации за счет нашей человечности. Вдобавок эта мысль способна причинить вред самой науке, ибо пренебрегает сложностью физических и исторических условий, влияющих на научное изменение. Она делает нашу науку менее гибкой и более догматичной. Те, кто уповает на логическую доказательность, не сомневаются в том, что изобретения Разума дают гораздо более значительные результаты, чем необузданная игра наших страстей. Такие предположения вполне допустимы и, быть может, даже истинны. Тем не менее, иногда, следовало бы проверять их. Попытка подвергнуть их проверке означает, что мы прекращаем пользоваться ассоциированной с ними методологией, начинаем разрабатывать науку иными способами и смотрим, что из этого получается» [3].

Впрочем, П. Фейерабэнд не ограничивается данным проблемным аспектом и пишет не только о том, что любое методологическое предписание имеет свои пределы, но также о склонности сторонников господствующих в тех или иных науках теорий не убеждать своих оппонентов, а подавлять. И это не способствует свободному развитию науки, утверждая в ней догматизм и начётничество. Особенно это заметно, на утвердившемся в науке отношении к мифологии. Тем более, что представления о мифе, которые на протяжении последних веков навязывали науке и обществу рационалисты и позитивисты, оказались спорными. Иначе говоря, «благодаря исследованиям совершенно иного рода», миф оказался лучше, чем о нём думали [3]. Однако в своём анализе взаимоотношения науки и мифа П. Фейерабэнд идёт ещё дальше, утверждая, что «наука и миф во многих отношениях пересекаются, что видимые нами различия часто являются локальными феноменами, которые всегда могут обратиться в сходство, и что действительно фундаментальные расхождения чаще всего обусловлены различием целей, а не методов достижения одного и того же "рационального" результата» [3]. Отметим, что данное наблюдение П. Фейерабенда заслуживает внимания. Хотя вслед за ним утверждать, что методы «работы» мифа и науки схожи, мы не берёмся, так как в значительной степени именно поставленные цели определяют средства их достижения. С другой стороны, и подходы его в данном описании отдают той «рациональностью», которая для взаимодействия мифа и науки не свойственна. В частности, миф и наука, взаимодействуя, не просто «пересекаются», но миф «проступает» и «прорастает» в науке постоянно, в той или иной степени мифологизируя её. При этом, поскольку поиск теории в значительной степени представляется как поиск единства, лежащего в основе видимой сложности, «и наука, и миф надстраивают над здравым смыслом теоретическую суперструктуру» [3]. Поясняя эту мысль П. Фейерабэнд писал: «Существуют теории разных степеней абстракции, и используются они в соответствии с различными требованиями объяснения. Построение теории включает в себя разрушение объектов здравого смысла и объединение их элементов иным способом. Теоретические модели начинают с аналогии, однако постепенно отходят от образца, на который опиралась аналогия, и т.д.». Поэтому, хотя «Наука не готова сделать теоретический плюрализм основанием научного исследования», «Миф гораздо ближе к науке, чем представляется с философской точки зрения» [3]. Так, согласно общепринятому мнению, что в отличие от принятых на веру мифических воззрений, в которых сомнение подвергается тотальному запрету, в науке в случае накопления негативных данных теория неизбежно подвергается сомнению и корректируется, либо отвергается полностью. Однако, анализируя данный вопрос более подробно, Л. Фейерабэнд отметил,

что, «хотя отдельные ученые могут действовать описанным выше образом, подавляющее большинство ведет себя совершенно иначе. Скептицизм сводится к минимуму; он направлен против мнений противников и против незначительных разработок собственных основных идей, однако никогда – против самих фундаментальных идей. Нападки на фундаментальные идеи вызывают такое же "табу"-реакцию, как "табу" в так называемых примитивных обществах» [3]. Не случайно, пытаясь разобраться в проблеме роли науки в обществе, П. Фейерабенд поставил вопрос, действительно ли «наука представляет собой нейтральную структуру, содержащую позитивное знание, которое не зависит от культуры, идеологии, предубеждений» [3]? И ответил на него отрицательно. А это значит, что «наука обладает не большим авторитетом, чем любая другая форма жизни. Ее цели, безусловно, не важнее тех целей, которым подчинена жизнь в религиозных сообществах или племенах, объединенных мифом. Во всяком случае, эти цели не должны ограничивать жизнь, мышление, образование членов свободного общества, в котором каждый человек должен иметь возможность формировать свое собственное мышление и жить в соответствии с теми социальными убеждениями, которые он считает для себя наиболее приемлемыми. Поэтому отделение церкви от государства следует дополнить отделением науки от государства» [3]. Иначе говоря, в той степени, в какой наука не способна обеспечить полную свободу мышления и взаимодействия идей, она должна быть ограничена в области подавления других, не освященных её авторитетом форм деятельности и мышления. Особенно, если они освящены традицией. Что касается последнего, нам этот тезис представляется в современных условиях нереальным. Но исходная мотивация выдающего австрийского учёного, несмотря на его радикализм, представляется вполне обоснованной и заслуживающей обсуждения. И хотя «крайности одной научной школы почти всегда уравниваются крайностями другой» [3], это не даёт гарантий, что наука будет свободно развиваться, а конкуренция между ними будет протекать исключительно в рамках поиска истины, а не чьей-то конкретной вины. Ведь проходящая в науке полемика нередко не ограничивается чисто научными рамками и выплёскивается в общество с привлечением власти на сторону более известной и авторитетной позиции.

По иронии судьбы, как правило, именно данная позиция, в конечном счёте, будет отвергнута, но происходит это далеко не сразу. И сначала её представители, пользуясь своим влиянием, в той или иной степени расправляются или нейтрализуют своих научно более перспективных противников, пытаясь оттянуть их успех, как можно дольше во времени. Но будущее науки неизбежно меняет её в соответствии с новыми знаниями. И пересмотр отношения науки к мифу – в их числе.

Список литературы

1. Ставицкий А.В. Онтология современного мифа. Севастополь: Рибест, 2012. 542 с.
2. Фейерабенд П. Избранные труды по методологии науки. М.: Прогресс, 1986. 542 с.
3. Фейерабенд П. Наука – миф современности // Фейерабенд П. Против метода. Очерк анархистской теории познания [Электронный ресурс] / П. Фейерабенд. – Режим доступа: <http://psylib.org.ua/books/feyer01/txt18.htm>.

УДК 657.6

ВНЕЗАПНАЯ ИНВЕНТАРИЗАЦИЯ КАК МЕТОД ФИНАНСОВОГО КОНТРОЛЯ НА ПРЕДПРИЯТИИ

Алтухова Н.В.

Филиал МГУ имени М.В. Ломоносова в городе Севастополе

Инвентаризация активов и обязательств предприятия является одним из методов бухгалтерского учета [6], [8], [9]. Важна роль инвентаризации и в осуществлении финансового контроля [5], [7], [9].

Проведение инвентаризации активов и обязательств регулируется следующими нормативно-правовыми документами: 1) статья 561 Гражданского кодекса РФ [1]; 2) статья 11 Федерального закона "О бухгалтерском учете" [2]; 3) Приказ Минфина РФ от 13.06.1995 N 49 (ред. от 08.11.2010) "Об утверждении Методических указаний по инвентаризации имущества и финансовых обязательств" [3]; 4) пункт 1 и пункт 4 ПБУ 1/2008 "Учетная политика организации" [4].

Виды, формы, периодичность, основания проведения инвентаризации (рисунок 1) обязательно должно быть изложено в Учетной политике предприятия. Этим же документом определяется постоянно действующая инвентаризационная комиссия.



Рисунок 1. Классификация инвентаризаций

Особой формой финансового контроля является внеплановая инвентаризация. Инициаторами внезапной инвентаризации могут быть: 1) собственники организации; 2) руководители; 3) должностные лица головной организации; 4) органы финансового или налогового контроля; 5) следственные органы; 6) заинтересованные сотрудники предприятия.

Причинами внезапной инвентаризации могут служить: 1) ревизия, проводимая головной организацией; 2) факты установленного хищения; 3) случаи обмана покупателей; 4) наличие сверхнормативных излишков ТМЦ; 5) факты неучтенных продаж или изготовления неучтенной продукции; 6) нарушение правил приходавания, хранения, отгрузки продукции или товаров; 7) нарушение правил эксплуатации и содержания оборудования, машин, механизмов, инвентаря; 8) нарушение кассовой дисциплины; 9) нарушение технологии производства или снижение качества продукции; 10) желание проверить добросовестность и компетентность сотрудников (особенно недавно принятых).

Внеплановая внезапная инвентаризация обязательно проводится также после стихийного бедствия, пожара или других форс-мажорных обстоятельств, в случае смерти или серьезного заболевания

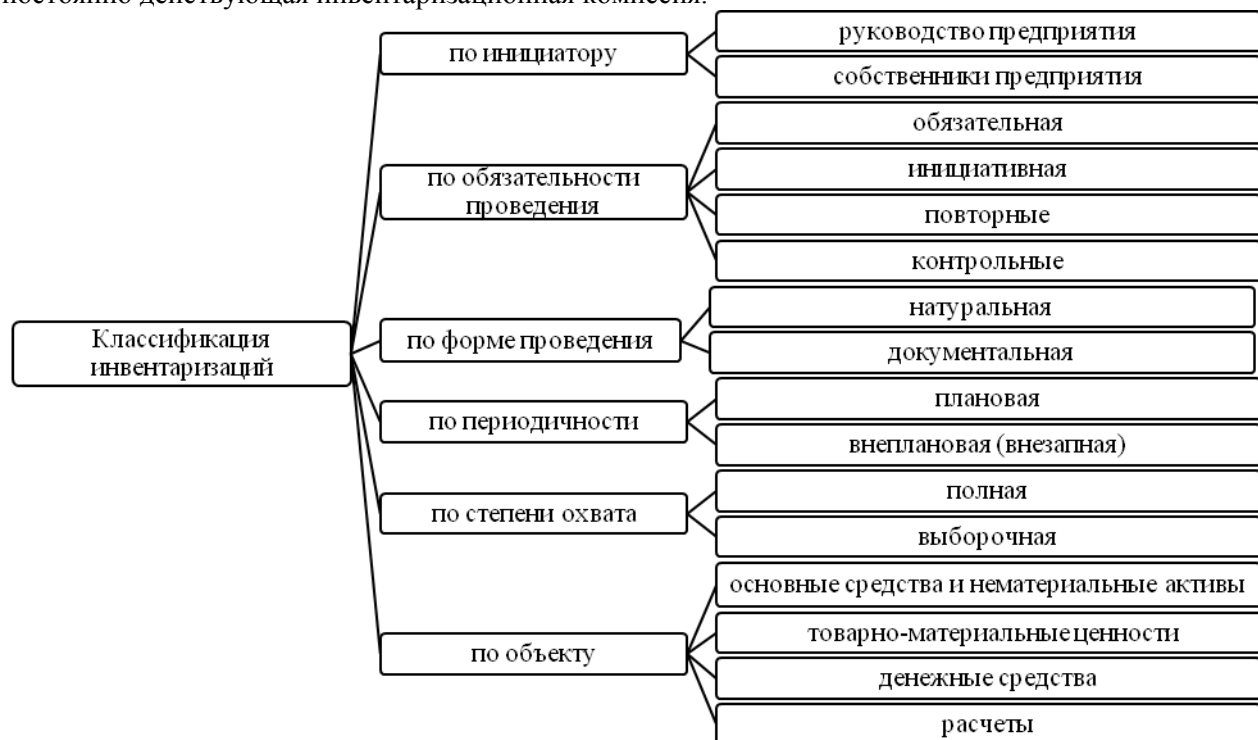
материально-ответственного лица, когда необходимо внепланово передать ТМЦ иному материально-ответственному лицу.

Внезапная инвентаризация требует более серьезной подготовки, чем обычная плановая инвентаризация. О факте такой инвентаризации, ее целях, объектах и сроках не должно быть заранее известно материально-ответственному лицу (лицам), а иногда и руководителям ревизуемого подразделения. Издание приказа, сбор постоянно действующей или формирование рабочей инвентаризационной комиссии, подготовительные мероприятия требуют полной конфиденциальности.

В ходе предварительных мероприятий необходимо: 1) завершить и проверить учетные данные в первичных документах и регистрах учета; 2) опломбировать запасные выходы из инвентаризируемых помещений; 3) проверить исправность и готовность измерительных приборов; 4) остановить приходно-расходные операции с ТМЦ. Материально-ответственное лицо и другие контролируемые должностные лица не должны иметь возможности восполнить недостачу, удалить излишки или составить подложные документы, маскирующие факт недостачи или излишков. Необходимо помнить, что отсутствие материально-ответственного лица или хотя бы одного из членов инвентаризационной комиссии приведет к признанию результатов инвентаризации недействительными.

Если проводится внезапная инвентаризация расчетов с контрагентами, банками или налоговыми органами, проведение сверок и оформление актов сверки необходимо проводить так, чтобы об этом не стало известно контролируемым лицам, во избежание их вмешательства в процедуры сверок или сговора с контрагентами.

Изложение правил, предпосылок и условий проведения внезапных инвентаризаций должны быть подробно изложены в Учетной политике предприятия и доведены до сведения всех заинтересованных лиц.

Внезапная инвентаризация – это эффективный инструмент финансового контроля на предприятии, позволяющий не только вскрывать, но и предупреждать факты хищений, обеспечивать сохранность и исправность имущества, анализировать компетентность и ответственность сотрудников предприятия.

Список литературы

1. Гражданский кодекс Российской Федерации от 30 ноября 1994 года N 51-ФЗ
2. Федеральный закон "О бухгалтерском учете" от 06.12.2011 N 402-ФЗ.
3. Приказ Минфина РФ от 13.06.1995 N 49 (ред. от 08.11.2010) "Об утверждении Методических указаний по инвентаризации имущества и финансовых обязательств".
4. Положение по бухгалтерскому учету «Учетная политика организации» (ПБУ 1/2008) (Приказ Минфина России от 06.10.2008 N 106н "Об утверждении положений по бухгалтерскому учету")
5. Гукасова Е.А. Инвентаризация как способ внутреннего контроля // Новая наука: Проблемы и перспективы. 2015. № 6-1. С. 146-148.
6. Дехтяренко И.С., Горбачева А.В., Кузнецова Н.В. Особенности инвентаризации как метода бухгалтерского учета // Академическая публицистика. 2017. № 11. С. 205-209.
7. Дубровина С.П. Инвентаризация и ее роль в сохранности собственности // Актуальные вопросы экономических наук. 2015. № 43. С. 122-126.
8. Ратовская С.А. Инвентаризация как метод восстановления учета // Советник бухгалтера государственного и муниципального учреждения. 2016. № 12 (144). С. 27-35.
9. Шульга Е.О. Инвентаризация как один из методов учетных и контрольных мероприятий // Новая наука: Стратегии и векторы развития. 2015. № 6-1. С. 253-255.

АНАЛИЗ ПРЕДПРИНИМАТЕЛЬСКИХ РИСКОВ В ИННОВАЦИОННОЙ ДЕЯТЕЛЬНОСТИ

*Байербах А.Г.**Севастопольский государственный университет, г. Севастополь*

В современных условиях активного развития рыночных отношений в России инновационная деятельность позиционируется как единственный способ процветания российских предприятий независимо от формы собственности и сферы их деятельности. Рассмотрение полного перечня ситуаций, возникающих при реализации инноваций, на практике не столько невозможно, сколько экономически нецелесообразно, что связано с тем, что существует очень широкий спектр способов и форм инновационной деятельности, а также множественность состояний организации и внешней среды [1].

В связи с этим, реализация инноваций связана с риском, то есть возможностью возникновения в процессе реализации проекта непредвиденных ситуаций и их последствий.

До сих пор нет однозначного толкования сущности предпринимательских рисков не только у отечественных экономистов, но также и в зарубежной экономической литературе. В первую очередь это связано с многогранностью этой экономической категории.

Само понятия риск целесообразно давать в нескольких аспектах. Во-первых, это опасность или угроза: в рамках этой концепции можно рассмотреть негативные последствия, которые приводят к вреду для людей и предприятий. Во-вторых, риск как возможность: содержит в своей основе концепцию существования взаимосвязи между риском и прибылью. Чем выше риск, тем выше потенциальный доход. В-третьих, риск как неопределенность: в данном аспекте понимание риска апеллирует до такого теоретического понятия как вероятностное разделение возможных результатов, позитивных или негативных, это мера неопределенности между разными результатами решения, которые оценивают пользу или вред данных решений, а также их эффективность [5].

Одной из важнейших составляющих анализа предпринимательских рисков является их классификация, которая в дальнейшем позволяет провести идентификацию и оценку риска. В научной литературе рассматривается множество классификаций рисков в зависимости от различных критериев, например, на основании различных видов деятельности или по областям проявления рисков. В основе наиболее распространенной классификации лежит выделение чистых и спекулятивных рисков.

В процессе реализации инновационного проекта осуществляются разные виды деятельности: операционная, инвестиционная и финансовая. Все перечисленные виды деятельности связаны с типовыми рисками инвестиционного проекта.

Однако можно выделить и несколько особых видов рисков, которые непосредственно связаны только с реализацией инновационного проекта.

1. Риски ошибочного выбора инновационного проекта. Выбранный проект может быть не столь значимым для будущих потребителей, как на это рассчитывали организаторы проекта, что зачастую приводит к неиспользованию или ограниченному применению результатов инновационной разработки.

2. Риски необеспечения инновационного проекта достаточным уровнем финансирования. Данные риски включают в себя три аспекта. Во-первых, невозможность привлечь инвесторов, во-вторых нехватка финансовых средств в процессе реализации проекта в силу невыполнения финансового плана, в-третьих дефицит проектного бюджета по причине ликвидации или банкротства кредиторов.

3. Маркетинговые риски. Эти риски могут быть связаны с нестабильным спросом на новый товар (услугу) на целевом сегменте рынка, неудачным выбором стратегии продаж или не эффективной рекламой.

4. Риски неисполнения хозяйственных договоров. Данные риски возникают при отказе партнера от заключения договора после проведенных переговоров, при заключении договора с неплатежеспособным партнером, при невыполнении партнерами обязательств в установленный срок.

5. Риски усиления конкуренции. Причинами данных рисков могут быть утечка конфиденциальной информации, замедленное внедрение нововведений, не добросовестность конкурентов.

6. Риски, связанные с недостаточным уровнем кадрового обеспечения.

7. Риски, связанные с обеспечением прав собственности на инновационный проект. Возникают в результате недостаточной патентной защиты изобретений и технологий или неправильного оформления патентных прав [2].

При анализе инновационного проекта в отношении его рисков требуется, прежде всего, идентифицировать возможные области риска применительно к конкретному проекту. На этапе идентификации рисков необходимо не только определить, какие риски существуют для данного проекта, но и оценить вероятность наступления каждого из них. Только после проведения анализа всех возможных рисков возможно оценить целесообразность принятия инновационного проекта и выработать меры по защите от возможных потерь.

Существуют качественный и количественный подходы к анализу рисков. Качественный подход имеет целью определить факторы, области и виды рисков, количественный позволяет оценить отдельные риски и риск участия в проекте в целом.

В рамках количественного подхода можно сформулировать ряд методов: статистические, аналитические, методы экспертных оценок и методы аналогов [4].

Эти и другие методы анализа позволяют оценить вероятность возникновения инновационных рисков и впоследствии создать ряд мероприятий, позволяющих предотвратить их наступление или минимизировать возможные потери.

Таким образом, можно сделать вывод, что инновационная деятельность в большей степени, чем другие виды деятельности, сопряжена с предпринимательскими рисками. Это обосновывает необходимость тщательного изучения и анализа предпринимательских рисков в инновационной деятельности с целью практического применения проведенного анализа на предприятиях, что позволит повысить эффективность результатов экономической деятельности организаций.

Список литературы

1. Барышева А. В., Балдин К. В., Галдицкая С. Н., Передеряев И. И. Инновации: Учебное пособие. М.: Издательско-торговая корпорация «Дашков и К°». 2007. 382 с.
2. Белый Е.М., Рожкова Е.В. Особенности инновационного процесса для различных видов инноваций// Качество. Инновации. Образование. 2011, № 4, (71), С. 39–44.
3. Гранатуров В.И. Экономический риск: сущность, методы измерения, пути снижения: учеб. пособие, 4-е издание, перераб. и доп. М.: Дело и сервис, 2016.
4. Древис К.О., Дольникова Н.П. Риски в инновационной деятельности // Экономика и менеджмент инновационных технологий. 2015. №12 [Электронный ресурс]. URL: <http://ekonomika.snauka.ru/2015/12/10556> (дата обращения: 29.09.2017).
5. Дудин М.Н. Риски в инновационной деятельности // Креативная экономика. 2007. Том 1. № 10. С. 65-73.
6. Управление инновациями. Теория и практика // Вертакова Ю.В, Симоненко Е.С Уч. Пос. 2008. 432 с.

РОЛЬ ВЫСШИХ УЧЕБНЫХ ЗАВЕДЕНИЙ В НАЦИОНАЛЬНЫХ ИННОВАЦИОННЫХ СИСТЕМАХ**Гармашова Е.П.***Севастопольский государственный университет, г. Севастополь*

Актуальность темы исследования связана с усилением социально-экономической значимости высших учебных заведений как ключевых элементов национальных инновационных систем. По сути, во многих странах университеты начали выполнять роль важнейших инструментов экономического развития, основанного на знаниях. В развитых странах университеты оказывают существенное влияние на создание, развитие и распространение инноваций.

Теоретической базой исследования теории инноваций, эволюции инновационных процессов и функционирования национальных инновационных систем являются труды Й. Шумпетера, Б.Твисса, К. Фримана, Р.Росвелла, П. Друкера, Ю. В. Яковца и др. Отдельные вопросы эффективности функционирования высших учебных заведений в современной экономике, основанной на знаниях, раскрыты в трудах Д. Мовери, Р. Нельсона, Н. Розеберга, М. Сервантеса, Н. Вонортаса.

Целью исследования является переосмысление роли университетов в рамках национальных инновационных систем.

Понятие «национальной инновационной системы» было разработано немецким экономистом Ф. Листом еще в 1841 году [2], однако родоначальником полноценной концепции НИС принято считать К. Фримана, который в 1980-х годах определил «национальную инновационную систему» как «сложную систему взаимодействия экономических субъектов и общественных институтов (например, таких как, ценности, нормы, право), которые создают, накапливают, распространяют новые знания преобразуя их в новые технологии, продукты и услуги» [1]. Национальные инновационные системы разных стран дифференцируются по организационной структуре, по механизмам создания, внедрения и распространения инноваций [1]. Несмотря на то, что единой эффективной модели национальной инновационной системы не существует, можно выделить основные ее подсистемы, такие как подсистема генерации знаний и подсистема производства инновационной продукции. Следует учитывать, что в инновационной системе центральное место занимают не только подсистемы, но и формы их взаимодействия.

Основу национальной инновационной системы составляет такая ее подсистема как генерация знаний, которая охватывает совокупность организаций, выполняющих фундаментальные и прикладные исследования и разработки. Целью таких учреждений является, в первую очередь, проведение фундаментальных и прикладных исследований, а также содействие инновационному развитию страны. В национальных инновационных системах разных стран существенный вклад в проведение исследований и разработок вносят высшие учебные заведения. По мнению многих экономистов, высшее и профессиональное образование является той «почвой, на которой растут инновации, понимание их роли и восприятия» [4]. Масштабы исследовательской деятельности отражает показатель расходов институтов высшего образования на НИОКР. Так, во некоторых странах этот показатель достигает практически 1% от ВВП (Дания, Швеция, Швейцария). Однако, следует иметь в виду, что это относительный показатель и в абсолютном выражении система образования, например, США значительно крупнее. Так, расходы на НИОКР в рамках системы высшего образования США в 2016 году составляли 64 653 млн.долл. (здесь и далее по ППС), что значительно превышает расходы любой другой страны мира. Для сравнения в Японии расходы на НИОКР в рамках системы высшего образования составляли 20 832 млн.долл., в Германии – 19 689 млн.долл., в России – 3 810 млн.долл., в Китае – 3 164 млн.долл. [4].

Однако, следует учитывать тот факт, что в ряде стран система высшего образования в первую очередь ориентирована на функцию передачи знаний, то есть именно на образование, а функция генерации новых знаний выполняется специализированными научными учреждениями. Так, например, в России это различные научно-исследовательские институты, полигоны и научные центры, входящие в Российскую Академию Наук. В связи с этим доля расходов на фундаментальные исследования в государственном секторе России в 2016 году составляла 75,7% против 18,8% в сфере высшего образования. В абсолютном выражении расходы на исследования и разработки в государственном секторе России составляли 12 341 млн.долл.. Для сравнения в США – 56 210 млн.долл., Японии – 13

402 млн.долл., Германии – 16 021 млн.долл., Великобритании – 3 007 млн.долл., Китае – 65 840 млн.долл. [3].

Второй основополагающей подсистемой НИС является производство инновационных продуктов. Роль университетов в рамках данной подсистемы традиционно воспринималась как косвенная и сводилась к профессиональной подготовке специалистов для национальной экономики. В результате подготовка специалистов, способных работать в высокотехнологичных отраслях, разрабатывать и внедрять инновационные проекты, эффективно руководить инновационными процессами является приоритетной задачей высших учебных заведений во многих странах. Однако, начиная с 1970-х годов в отдельных индустриально-развитых странах университеты начинают более активно вовлекаться в подсистему производства инновационных продуктов, постепенно осваивая функцию коммерциализации научных знаний. Во многих странах данная тенденция воплотилась в создании различных региональных форм научно-производственной интеграции (технопарки). В основном, научно-производственная интеграция проявлялась в организации инновационных фирм вокруг высших учебных заведений с целью коммерциализации университетских технологий. Стимулом создания подобных территориальных форм научно-производственной интеграции послужили примеры высокотехнологичных региональных кластеров в США, в частности Силиконовая долина (на базе Калифорнийского и Стэнфордского университетов) и Маршрут 128 в районе Бостона (на базе Гарвардского университета и Массачусетского технологического института). Эти успешные высокотехнологичные кластеры объединяют фирмы, которые вовлечены в коммерциализацию технологий, разработанных именно в региональных университетах. Однако копирование даже этих примеров успешной научно-производственной интеграции нецелесообразно ввиду нескольких объективных причин. Во-первых, инновационная деятельность во многом определяется инновационной культурой, которая, в свою очередь, развивается в течение длительного периода времени. Во-вторых, необходим эффективно действующий бизнес-сектор. В-третьих, должна работать система трансфера технологий, основанная на нормативно-правовой базе в сфере спецификации и защиты прав интеллектуальной собственности на научные открытия и изобретения.

Таким образом, традиционными функциями высших учебных заведений являются генерация, хранение и передачи научных знаний, однако в постиндустриальной экономике университеты расширяют перечень выполняемых функций и постепенно вовлекаются в процессы коммерциализации научных знаний.

Список литературы

1. Freeman C. «The National System of Innovation» in historical perspective / C. Freeman // Cambridge Journal of Economic. 1995. № 19. P. 5-24.
2. List F. National System of Political Economy: in 2 vol. / F. List. New York: Cosimo Classics, 2005. Vol. 2: The Theory. 248 p.
3. OECD Science, Technology and Industry Scoreboard 2017 / OECD 2017. Режим доступа: https://stats.oecd.org/Index.aspx?DataSetCode=GERD_SOF (22.07.18).
4. The Oxford Handbook of Innovation / Edited by Jan Fagerberg, David C. Mowery, Richard R. Nelson. Oxford: Oxford University Press. 2006. 680 p.

УСТОЙЧИВОЕ РАЗВИТИЕ В ЕВРОПЕЙСКОМ СОЮЗЕ

Говорова Н.В.

Институт Европы Российской академии науки, г. Москва

Цели по обеспечению устойчивого развития ООН [6] являются основой всей европейской политики, нашли свое отражение в Договоре о Европейском союзе [2] и включены в основные проекты, секторальную политику и важнейшие инициативы. В соответствии с сообщением Европейской комиссии «Следующие шаги для устойчивого европейского будущего» [3] ЕС проводит регулярный мониторинг прогресса выполнения 17 целей устойчивого развития (ЦУР ООН 2030). ЕС действует во многих направлениях для выполнения Повестки дня в области устойчивого развития на период до 2030 г. и достижения всех ее целей. Это, прежде всего, построение более совершенного и справедливого единого внутреннего рынка, экономического и валютного союза и цифрового рынка, а также энергетического союза; создание новых современных рабочих мест, условий для качественного экономического роста и инвестиций; регулирование миграции на основе справедливости и соблюдения основных прав и демократических свобод; заключения сбалансированного соглашения о свободной торговле между ЕС и США; упрочение геополитической и геоэкономической роли ЕС в мире [4].

Для мониторинга прогресса в отношении ЦУР в контексте ЕС Комитетом европейской статистической системы был разработан набор из ста индикаторов, сопряженных с ключевыми политиками ЕС. Тенденции индикаторов оцениваются исходя из среднего темпа их роста за последние пять лет. Для показателей с количественными целевыми показателями оценивается прогресс в достижении этих целей. Это относится к 17 из 100 показателей, главным образом в областях изменения климата, потребления энергии, образования, бедности и занятости. Все остальные показатели анализируются в зависимости от направления и скорости изменения. За пятилетний период ЕС сделал прогресс в достижении почти всех целей, однако происходило это с различной динамикой (табл.).

Таблица. Движение ЕС к ЦУР ООН 2030

Значительный прогресс	ЦУР 3 Хорошее здоровье и благополучие
	ЦУР 4 Качественное образование
	ЦУР 7 Доступная и чистая энергия
Умеренный прогресс	ЦУР 11 Устойчивые города и общины
	ЦУР 12 Ответственное потребление и производство
	ЦУР 5 Гендерное равенство
	ЦУР 8 Достойный труд и экономический рост
	ЦУР 17 Партнерство в интересах устойчивого развития
	ЦУР 1 Ликвидация нищеты
	ЦУР 15 Сохранение экосистем суши
	ЦУР 2 Ликвидация голода
Небольшой прогресс	ЦУР 9 Промышленность, инновации и инфраструктура
Нет прогресса	ЦУР 10 Сокращение неравенства
Недостаточно данных	ЦУР 6 Чистая вода и санитария
	ЦУР 13 Борьба с изменением климата
	ЦУР 14 Сохранение морских экосистем

Источник: Евростат.

Проанализируем ЦУР, имеющие прямое отношение к экономике в порядке оценки средних показателей, от лучших до худших. ЕС добился значительного прогресса в областях, связанных с ЦУР 4 «Обеспечение инклюзивного и справедливого качественного образования и содействие возможностям обучения на протяжении всей жизни для всех», ЕС добился значительного прогресса в достижении четырех из шести критериев, что объясняется главным образом дальнейшим увеличением уровня занятости недавних выпускников. Кроме того, меньше учеников рано покидают школу, и все больше людей получают высшее образование. Однако, в отличие от этих позитивных тенденций, результаты

обучения (исследование PISA для чтения, математики и науки) по-прежнему ниже целевого показателя ЕС, нет достижений и по уровню участия взрослых в обучении.

Устойчивый экономический рост и улучшение ситуации на рынке труда ЕС за последние несколько лет четко отражены в тенденциях, связанных с ЦУР 8 «Достойная работа и экономический рост». Этому способствовали увеличение ВВП на душу населения и уровня занятости, снижение числа молодых людей вне занятости, образования и обучения. Однако не все люди в равной степени выигрывают от этих улучшений, поскольку многие женщины, по-прежнему остаются экономически неактивными из-за семейных обязанностей. Высокой остается и доля работающих бедных.

Что касается ЦУР 9 «Промышленность, инновации и инфраструктура», то ухудшение оценки в основном связано с тем, что доля железнодорожных и внутренних водных грузовых перевозок, а также количество заявок на патент в Европейское патентное ведомство уменьшились. Кроме того, хотя выбросы CO₂ от новых автомобилей снижаются, скорость прогресса замедлилась. ЕС также далек от своей цели повышения финансирования НИР до 3% ВВП к 2020 г., при том, что доля занятых в секторе НИОКР и наукоемких сферах обслуживания постоянно растет [5].

Выводы.

Все Цели устойчивого развития ООН взаимосвязаны, поэтому многие действия ЕС вносят вклад в несколько целей, достижение которых будет в значительной степени зависеть от действий государств-членов, так как во многих областях Союз лишь координирует и дополняет политики стран или несет общую ответственность. Стратегия «Европа 2020» [1], структурные и инвестиционные фонды ЕС, а также Программа занятости и социальных инноваций, Фонд Европейской помощи наиболее обездоленным, Механизм гражданской защиты и Инструмент оказания экстренной помощи в рамках Союза играют важную роль в достижении некоторых ЦУР, прежде всего по вопросам снижения бедности, обеспечения качественного образования и доступа к чистой и надежной энергии. Исследования и инновации, лежащие в основе реализации ЦУР, финансируются в рамках Рамочной программы исследований и инноваций (Horizon 2020).

Список литературы

1. Communication from the Commission Europe 2020. A strategy for smart, sustainable and inclusive growth. Brussels, 3.3.2010 COM (2010) 2020 final.
2. Consolidated version of the Treaty on European Union (TEU). Official Journal of the European Union, Art. 3 (5), 21 (2). С 326. 26.10.2012.
3. European Commission (2016), Next steps for a sustainable European future: European action for sustainability, COM (2016) 739.
4. Key European action supporting the 2030 Agenda and the Sustainable Development Goals. Strasbourg, 22.11.2016. SWD (2016) 390 final.
5. Sustainable development in the European Union. Monitoring report on progress towards the SDGs in an EU context. 2018 edition. Luxembourg: Publications Office of the European Union, 2018. doi: 10.2785/221211.
6. Transforming our world: the 2030 Agenda for Sustainable Development. [Электронный ресурс]. URL: <https://sustainabledevelopment.un.org/post2015/transformingourworld> (дата обращения: 15.01.2019).

ПРЕДПОСЫЛКИ ФОРМИРОВАНИЯ СОЦИАЛЬНО ОРИЕНТИРОВАННОЙ ЭКОНОМИКИ*Дребот А.М.**Севастопольский государственный университет, г. Севастополь*

Наличие противоречий в социально-экономическом развитии стран в переходный период, а также сопутствующих проблем в реализации социально-экономической политики и обеспечении государственных социальных гарантий, отсутствие эффективной системы мотивации в обществе усиливают необходимость создания условий для формирования и развития социально ориентированной экономики (СОЭ). Опыт общественных трансформаций в постсоциалистических странах показал, что рыночная экономика не выполняет социальных функций и не обеспечивает высокий уровень жизни населения. Поэтому важно сформировать многоукладную экономику. Помимо рыночного механизма, необходима также активная позиция государственных (политических), гражданских, а также духовных институтов (социокультурных и воспитательных) которые, взаимодействуя, должны находить наиболее эффективные, оптимальные границы и степень рыночного и государственного присутствия, направления трансформации отношений собственности, социальных стандартов обеспечения жизнедеятельности человека, пути институционального реформирования.

Мероприятия по формированию СОЭ должны в краткосрочном периоде тормозить экономический спад. В долгосрочном периоде – создавать условия для роста следующих важных интегральных индикаторов общества, как качество и продолжительность жизни, уровень благосостояния населения, социальная устойчивость в обществе, научно-технический, инновационный потенциал и национальное богатство. Каждый из этих индикаторов синергетически взаимодействует с остальными. Причём задача общества не допустить отрицательной синергии.

Изучение опыта формирования и развития СОЭ в развитых странах даёт основания полагать, что для формирования социально ориентированной экономики необходимо объединить возможности правового, экономического, организационного, информационного, духовного потенциала с основными целями социально-экономического развития страны. Предпосылки формирования СОЭ можно систематизировать в такие основные группы, как:

- 1) Правовые
- 2) Социально-экономические
- 3) Техничко-экономические
- 4) Организационные
- 5) Информационные

Институциональные составляющие присутствуют в каждой из названных предпосылок. Создание условий формирования СОЭ может быть осуществимо лишь при солидарном участии субъектов национальной экономики, однако, при ключевой активной роли государства, а не крупного бизнеса или мелких предпринимателей. Государство должно выступить главным экономическим субъектом, метаинститутом, который станет системообразующей, стабильной несущей конструкцией для страны, защитником и гарантом интересов граждан. Именно государство, используя свой потенциал власти, должно выстроить мотивационный механизм субъектов, институтов национальной экономики по формированию СОЭ.

Мотивационный механизм должен влиять в конечном итоге на развитие культуры СОЭ, что будет в свою очередь разрушать различные барьеры при реализации основных направлений формирования СОЭ.

Под культурой СОЭ следует понимать комплексное понятие, включающее в себя культуру права, инноваций, политическую и социально-экономическую культуры, информационную и производственную культуры, а также духовную культуру. Это совокупность знаний, социальных и духовных ценностей и норм, регулирующих экономическое поведение людей и их трудовую деятельность. В целом культура СОЭ характеризует уровень практического достижения развитости взаимодействия и согласия всех социально-экономических отношений в обществе, степень восприимчивости личностью, группой, обществом различных идей и принципов СОЭ в диапазоне от толерантного отношения до готовности и способности к созиданию, осуществлению данных идей и принципов. Любое поведение, любой поступок всегда имеют определенные причины, совокупность которых и составляет мотивацию поведения субъектов. Знания, а также духовные и социальные ценности, являющиеся

элементами культуры, также включаются в механизм мотивации экономического поведения, влияют на выбор способов экономического поведения [1].

В СОЭ государство должно проводить работу по снижению девиантного экономического поведения (коррупция, экономические махинации, собирание милостыни, воровство, иррациональное предпринимательство (по М. Веберу торгово-спекулятивное)). Оппортунистическое поведение Уильямсон О. И характеризует как «следование своим интересам, в том числе обманом путем, включая сюда такие явные формы обмана, как ложь, воровство, мошенничество, но едва ли ограничиваясь ими. Намного чаще оппортунизм подразумевает более тонкие формы обмана, которые могут принимать активную и пассивную форму» [2, с. 43].

Формирование СОЭ, в определённой степени, это трансформация экономического поведения субъектов. Анализируя опыт предшествующих поколений, нельзя не отметить, что человечество существует лишь постольку, поскольку частное подчиняется, в конечном счете, общему. Страны и целые цивилизации исчезали бесследно, как только жертвовали общим в угоду частному. Напротив, с давних времен и до сих пор страны прогрессируют в той мере, в какой поддерживают господство общего над частным и подчиняют частное общему [3].

Таким образом, институциональная среда должна способствовать переходу в рыночный социально-ориентированный тип экономического поведения на всех уровнях, создать необходимые социально-экономические, правовые, технико-экономические, информационные и иные предпосылки, без которых реализация СОЭ будет затруднена.

Список литературы

1. Савченко В.В. Экономическая культура как фактор развития экономики/ В.В. Савченко//Вестник Ставропольского государственного университета, 2006. №44. С.88-97.

2. Уильямсон О. И. Поведенческие предпосылки современного экономического анализа/ О.И. Уильямсон// THESIS: теория и история экономических и социальных систем, 1993. Т. 1, Вып. 3. С. 39-49.

3. Исаева С. А. Роль государства в трансформации экономических отношений/ С.А. Исаева //Проблемы современной экономики, 2009. №3. С.73-76.

СТРУКТУРА ЭКСПОРТА ВЫСОКОТЕХНОЛОГИЧНЫХ ТОВАРОВ РОССИИ

*Кожухова Н.Н. *, Буценко И.Н. ***** Филиал МГУ имени М.В. Ломоносова в городе Севастополе,**** Институт экономики и управления ФГАОУ ВО «Крымский федеральный университет имени В.И. Вернадского», г. Симферополь*

Актуальность темы исследования. В условиях динамичного развития мирового рынка технологий наращивание объемов экспорта высокотехнологичного экспорта рассматривается правительством многих стран мира как все более действенный фактор наращивания глобальной конкурентоспособности и необходимым условием стабильного экономического роста национальной экономики. Кроме этого, увеличение доли высокотехнологичного экспорта в общем объеме экспорта России выступает одним из приоритетов социально –экономического развития национальной экономики, связанных с переходом на инновационную модель развития.

Цель и задачи исследования. Цель – выделить основные позиции России в мировом экспорте высокотехнологичных товаров, проанализировать структуру экспорта высокотехнологичных товаров России.

Результаты исследования. Объективную оценку участия России в мировой торговле высокотехнологичными товарами сдерживают расхождения в понимании термина и групп товаров, которые можно назвать высокотехнологичными. По оценкам ЮНКТАД высокотехнологичный экспорт России в 2017 г. составил 9,1 млрд долл. США (в 2016 г.- 6,7 млрд долл. США) [5], Всемирного банка – 9,2 млрд долл. США (в 2016 г.- 6,6 млрд долл. США) [1]. А.Н. Спартак, А.Е. Лихачев [3] отмечают, что значительные искажения международных сопоставлений в объемах высокотехнологичного экспорта связаны с тем, что международные базы данных «не видят» высокотехнологичную военнотехническую продукцию. «По методологии Всероссийской академии внешней торговли (ВАВТ), отечественный экспорт высокотехнологичных товаров (с учетом закрытых позиций) колеблется в последние годы в диапазоне 18-19 млрд долл. В 2016 г. данный показатель находился на уровне 18,32 млрд. долл. США, из которых около 63% падало на закрытые позиции (бронетехнику, летательные и космические аппараты, военные корабли, оружие и боеприпасы)» [3].

По данным Организации экономического сотрудничества и развития (ОЭСР) в 2017 г. Россия обеспечивает 0,13% мирового экспорта фармацевтической продукции, 0,16% – компьютеров, электронной и оптической продукции, 0,5% – аэрокосмической продукции [4]. Согласно данным, приведенным в таблице 1 динамика участия России в мировом экспорте высокотехнологичных товаров за период 2012 -2017 гг. не стабильная. С 2016 г. наметилась положительная тенденция увеличения доли России в мировом экспорте по всем представленным группам высокотехнологических товаров.

Таблица 1. Доля России в мировом экспорте отдельных высокотехнологичных товаров, %

Товарные группы	2012 г.	2013 г.	2014 г.	2015 г.	2016 г.	2017 г.
Фармацевтическая продукция	0,13	0,11	0,11	0,10	0,12	0,13
Компьютеры, электронная и оптическая продукция	0,14	0,15	0,21	0,17	0,15	0,16
Аэрокосмическая продукция	1,69	1,95	0,74	0,94	0,40	0,50

Источник: составлено на основании [4].

Дальнейшее укрепление позиций России на мировых рынках высокотехнологичной продукции зависит от конкретных мероприятий, которые повысят или поддержат экспортный потенциал отечественного высокотехнологичного производства. С учетом этого целесообразно выделить основные составляющие экспортного потенциала отечественного высокотехнологичного производства: товары, которые уже являются конкурентоспособными на мировом рынке (составляют базу

экспортного потенциала); товары, которые могут без значительных расходов материальных и финансовых ресурсов стать конкурентоспособными в течение краткосрочного периода (являются перспективными относительно расширения базы экспортного потенциала). На сегодняшний день можно выделить отдельные товарные группы высокотехнологического экспорта России с высоким экспортным потенциалом. Так, по данным консалтинговой компании «Деларей» (De la Rey Consulting Ltd.) «по состоянию на 2015 г. Россия заняла первое место в мире по экспорту изопренового каучука (доля в мировом экспорте составила 50,5%), изобутиленизопренового каучука (39,2%), а также ядерных реакторов и тепловыделяющих элементов (35,6%)» [2].

По данным ЮНКТАД в товарной структуре высокотехнологического экспорта России за период 2013 -2017 гг. лидерами являются товарные группы: «машины и оборудование, генерирующие энергию» (в среднем 29,2 %), «другое транспортное оборудование» (в среднем 19,1 %), «электрические машины и оборудование» (в среднем 17,2%), «другое промышленное оборудование» (в среднем 13,8 %) (таблица 2).

Таблица 2. Структура высокотехнологического экспорта России, 2013-2017 гг., %

Товары	2013 г.	2014 г.	2015 г.	2016 г.	2017 г.	
Медицинская и фармацевтическая продукция	3,3	4,1	3,7	5,3	4,3	
Машины и оборудование, генерирующие энергию	28,5	29,6	28,8	32,3	26,8	
Специализированная техника	6,6	5,8	5,0	6,5	6,1	
Металлообрабатывающее оборудование	1,0	1,0	0,7	0,9	0,7	
Другое промышленное оборудование и запчасти	13,2	13,5	13,7	14,5	14,2	
Электрические машины и оборудование	16,4	18,8	15,0	19,6	16,2	
Другое транспортное оборудование		22,5	18,1	25,0	9,2	20,9
Профессиональные и научные приборы	8,0	8,4	7,5	11,0	10,2	
Фотоаппараты, оптические товары	0,5	0,7	0,6	0,7	0,6	

Источник: рассчитано на основании [5]

Главными статьями экспорта энергетического оборудования являются турбореактивные двигатели и твэлы (тепловыделяющий элемент), ядерные реакторы, реактивные двигатели и части турбодвигателей. Изменение объемов и структуры экспорта высокотехнологичных товаров России в 2014-2015 гг. обусловлены рядом факторов, прежде всего девальвацией валюты, экономическими санкциями в отношении России.

Выводы. России пока сохраняет статус нетто-импортера высокотехнологичных товаров. Положительным является увеличение доли высокотехнологичной продукции в товарном экспорте России и в мировом экспорте на фоне роста ее абсолютных стоимостных показателей. В товарной структуре экспорта высокотехнологичной продукции России преобладают машины и оборудование, генерирующие энергию, а также другое транспортное оборудование. Фактически правительство нашей страны предпринимает важные шаги для перевода национальной экономики из режима «выживания» и «накапливания резервов» в режим модернизации и инновационного развития.

Список литературы

1. Высокотехнологичный экспорт по данным Всемирного банка. [Электронный ресурс]. Режим доступа: <https://data.worldbank.org/indicator/tx.val.tech.cd>.

2. Высокотехнологичный экспорт России. Аналитическое исследование. М.: Консалтинговая компания De la Rey, 2016. 16 с.
3. Спартак А.Н. Экспортный потенциал России в инновационных сегментах мирового рынка / А.Н. Спартак, А.Е. Лихачев // Российский внешнеэкономический вестник. 2017. № 10. С. 3-22.
4. Статистика ОЭСР [Электронный ресурс]. Режим доступа: <http://www.oecd.org>.
5. Статистика ЮНКТАД [Электронный ресурс]. Режим доступа: <http://unctad.org>.

НОВАЯ АГРАРНАЯ ПОЛИТИКА: НЕОИНДУСТРИАЛЬНЫЙ КОНТЕКСТ*Котов Е.В.**ГОУ ВПО «Донецкая академия управления и государственной службы при Главе Донецкой Народной Республики», г. Донецк*

Актуальность темы. Повышение конкурентоспособности и обеспечение доходности агробизнеса требует разработки стратегии развития, учитывающей мировые подходы к развитию агросферы. Необходимость развитие аграрного потенциала актуализируется демографическими тенденциями, которые свидетельствуют о наличии устойчивого роста спроса на продукты питания.

Современное состояние и проблемы. Передовые технологии производства пищи, основанные на использовании растительных компонентов, которые заменяют продукты животного происхождения, становятся серьезной угрозой традиционной связке «сельское хозяйство – пищевая промышленность» [2]. Активно развивается производство мясных и сырных продуктов без использования продуктов животного происхождения. С помощью биотехнологий уже синтезировано яйцо и мясо. Биотехнологии в состоянии сделать из растений не только яйца и мясо, а и сыр, молоко, сало, курицу. При этом биопроизводство это не химический, а биологический процесс, который не оказывает вредного влияния на здоровье человека. Получаемые из растений продукты не отличаются от продуктов произведенных из мяса и сыра, но совершенно не содержат холестерин, гормоны или антибиотики и не подвержены заражению бактериями.

Цель исследования – выявить перспективы развития агросферы на принципах неоиндустриализации. Основная идея исследования – обосновать необходимость нового подхода к использованию традиционных агроресурсов, состоящего в глубокой и комплексной их переработке на основе неоиндустриального подхода.

Появление биотехнологий свидетельствует о готовности традиционной пищевой промышленности к глубокой модернизации, которая в современных условиях работает неэффективно, негуманно и экологически опасно. Современная пищевая отрасль сформировалась путем внедрения достижений индустриализации в сельском хозяйстве. До промышленной революции производство еды осуществлялось в сельском хозяйстве и только появление машин и механизмов, автоматизации производственных процессов позволила выделить производство продуктов питания в самостоятельную отрасль.

Индустриализация не смогла полностью оторвать пищевую промышленность от сельского хозяйства: первая осталась единственным потребителем продукции другой. Новая индустриализация, основанная на цифровизации и роботизации производства, запустила процессы модернизации пищевой отрасли, которые разорвут оставшиеся связи. Сектор производства продуктов питания активно интегрируется с другими секторами – сектором фармацевтических препаратов, биотехнологий и фитосырья. Научные, технологические и рыночные факторы увеличивают плотность консолидации и интеграции этих секторов.

Модернизированная пищевая промышленность будет построена на наукоемких биотехнологиях, где будет задействовано минимум физической силы при максимуме интеллектуального труда. Принципы неоиндустриализации в скором будущем охватят все стадии и сферы производства продуктов питания, поэтому необходимо уже сейчас учитывать новые тенденции развития аграрной сферы [1].

Неоиндустриальный подход к экономическому развитию имеет значительный социальный эффект: новые технологии используют накопленные знания и навыки человека, а не его физическую силу; увеличиваются производительность труда при одновременном сохранении, а при благоприятных условиях даже увеличивают размер свободного от работы времени, которое человек может использовать для восстановления сил, социальное, культурное, физическое и профессиональное развитие; высокая производительность труда, обуславливающая высокий уровень его оплаты, что способствует повышению общего уровня качества жизни населения.

В мире появляются новые типы производства продовольствия: нутригеномика, биотехнологии, нанотехнологии, производство биоактивных ингредиентов; активизируется поиск новых методов обработки ресурсов и получения новых вкусовых качеств, цветов и синтетических форм; разрабатываются специальные медицинские и персонализированные продукты питания на основе генетических ресурсов. Потребители становятся более осведомленными об экологических, биологических и

социальных последствий продуктов, которые они потребляют, в результате чего у них растут требования к уровню безопасности продуктов питания.

Рынок сельскохозяйственной продукции высококонкурентный. Удержаться на нем без проведения проактивной политики, которая предусматривает «игру на опережение», невозможно. Реализация проактивной политики развития агросферы на системной, глубоко научной основе предполагает использование научно обоснованных инструментов и механизмов использования агропотенциал, рост технической и технологической вооруженности агропредприятий, создание вертикально и горизонтально интегрированных структур с безотходным циклом производства на основе собственных кормовых баз. В рамках региона это возможно реализовать только в пределах биотехнологического кластера, что позволит создать высокорентабельные производства даже в регионе с низкой потребительской активностью.

Выводы. Подводя итог, следует акцентировать внимание на следующих направлениях:

1. Разработка взвешенной стратегии развития, которая бы учитывала современные тенденции развития агросферы и связанных с ней секторов экономики, предусматривала механизмы противодействия глобальным и национальным вызовам и угрозам.

2. При определении приоритетов развития необходимо исходить не из отраслей сельского хозяйства, а из видов переработки агресурсов, отдавая приоритет замкнутым вертикально интегрированным циклам автоматизированного и роботизированного производства продукции с максимальной возможной степенью переработки на основе безотходности и вторичной переработки ресурсов.

3. Максимально задействовать интеллектуальный, инновационный и социальный потенциал человеческих ресурсов и синергию агломерационного потенциала.

4. Проведение проактивной политики «разумной специализации», состоящей в предании приоритета наукоемким, экологическим и безотходным технологиям переработки агресурсов, проведение системного обновления продуктовой линейки товаров.

5. Активно использовать инструменты партнерства региональных органов власти, бизнеса и общества в рамках разработки и реализации новой аграрной политики с соблюдением баланса интересов сторон и максимального использования их экономического и организационного потенциала.

6. Внедрение современных форм организации агропроизводства, распределения и продвижения продукции на рынках в виде региональных биотехнологических кластеров, что способствует росту эффективности вертикальных и горизонтальных производственных связей, развитию инфраструктуры, повышению конкурентоспособности и безопасности продукции.

Список литературы

1. Котов Е.В. Неиндустриальная модернизация промышленного региона: оценка процессов и перспектив / Проблемы экономического роста и устойчивого развития территорий: материалы науч.-практ. интернет-конференции, г. Вологда, 27–29 апреля 2016 г. Вологда: ИСЭРТ РАН, 2016. С. 36-42.

2. Продовольствие и биотехнология // Экономика сельского хозяйства России. 2010. № 5. С. 80-86.

АДАПТАЦИЯ НАЛОГОВОЙ СИСТЕМЫ КРЫМА И СЕВАСТОПОЛЯ К РОССИЙСКИМ УСЛОВИЯМ*Кулинич И.Н. *, Мельдебек И.Б. *****Филиал МГУ имени М.В. Ломоносова в городе Севастополе,****Государственное бюджетное учреждение «Центр государственной кадастровой оценки»,
г. Севастополь*

Налогообложение и налоги представляют собой основополагающий фактор в социально-экономическом развитии регионов. Налогообложение представляет собой сферу, неразрывно связанную с деятельностью государства, его экономической политикой.

В связи с воссоединением в 2014 году Крыма и Севастополя с Российской Федерацией появилась совершенно уникальная для законодательства проблема унификации права на территории новых субъектов с российским правом, в том числе и налоговым.

Правовое регулирование налогообложения в Украине имеет достаточно схожих подходов с правовым регулированием налогообложения в Российской Федерации, но это не исключает определенных принципиальных различий. Факт недавнего существования иной системы налогов и сборов, отличной от российской, на территориях новых субъектов, является весомым фактором для проведения особой налоговой политики на их территории.

Несмотря на то, что Крым и Севастополь практически полностью интегрировалась в правовое поле Российской Федерации, их бюджет на 2019 г. имеет ряд особенностей, что выражается, прежде всего, в том, что они продолжают оставаться дотационными регионами. Задача увеличения собственных доходов бюджета актуальна для Крыма и Севастополя, как и для каждого субъекта Российской Федерации. Резервом увеличения доходов местных бюджетов могут быть имущественные платежи.

Земельный налог так же, как и имущественный является местным налогом и поступает в бюджет муниципального образования (или городов федерального значения Москвы, Санкт-Петербурга и Севастополя), где он установлен и в котором находится земельный участок.

С 1 января 2005 года в соответствии с Федеральным законом от 29.11.2004 г. № 141-ФЗ вступила в силу глава 31 «Земельный налог» Налогового кодекса РФ (далее НК РФ) [3]. Налоговая база устанавливается как кадастровая стоимость земельного участка вместо использования в качестве налоговой базы площади земельного участка, которая для исчисления налога умножалась на ставку, скорректированную рядом коэффициентов. Кадастровая стоимость земельного участка с учетом качества земли, дает возможность осуществить более справедливое изъятие земельного налога, учитывая рентную составляющую. В связи с тем, что земельный налог полностью поступает в местный бюджет, можно говорить об усилении заинтересованности местных органов власти в поступлениях данного налога в бюджет муниципалитета.

Согласно п. 3 ст. 391 НК РФ юридические лица определяют налоговую базу самостоятельно на основании сведений государственного кадастра недвижимости о каждом земельном участке, принадлежащем им на праве собственности или праве постоянного (бессрочного) пользования [1].

Физическим лицам налоговую базу определяют налоговые органы на основании сведений, которые им представляются органами, осуществляющими государственный кадастровый учет, ведение государственного кадастра недвижимости и государственную регистрацию прав на недвижимое имущество и сделок с ним (п. 4 ст. 391 НК РФ) [1].

Установление налога не должно спровоцировать значительное и непредсказуемое изменение налоговой нагрузки для налогоплательщиков и налоговых поступлений в бюджеты соответствующих уровней.

В частности, в 2018 году успешно реализована ФЦП «Развитие единой государственной системы регистрации прав и кадастрового учета недвижимости (2014-2020 годы)» в части выполнения комплексных кадастровых работ, а также в части проведения государственной кадастровой оценки земельных участков на территории города Севастополя. В ходе выполнения работ возникала острая необходимость обеспечения взаимодействия между участниками и квалифицированными специалистами данных направлений. А также ряд вопросов, связанных с реализацией действующих нормативных актов. В связи с чем в Севастополе ежегодно проводятся общегосударственные мероприятия по данному направлению, для согласования единых подходов разработки и применения методик ГКО и ККР с учетом позиции профильных федеральных и региональных министерств и ведомств.

В настоящее время на территории Крыма и города Севастополя отсутствует кадастровая стоимость объектов капитального строительства. С целью обеспечения взимания имущественного налога и наполне-

ния доходной части местных бюджетов федеральным законодательством установлено, что до 1 января года, следующего за годом утверждения на территориях Республики Крым и города федерального значения Севастополя результатов массовой кадастровой оценки, налоговая база в отношении объектов капитального строительства, расположенных на территориях указанных субъектов Российской Федерации, определяется на основе балансовой стоимости.

По итогам проведенной государственной кадастровой оценки в Севастополе в течение двадцати рабочих дней Росреестр проводил проверку отчета на соответствие требованиям к отчету и направил в бюджетное учреждение и Департамент по имущественным и земельным отношениям города Севастополя уведомление об отсутствии нарушений.

Бюджетное учреждение в течение трех рабочих дней со дня получения уведомления об отсутствии нарушений направило в Департамент по имущественным и земельным отношениям города Севастополя три экземпляра отчета на электронном носителе в форме электронного документа и одну копию отчета на бумажном носителе.

Департамент по имущественным и земельным отношениям города Севастополя в течение двадцати рабочих дней со дня получения отчета утвердил содержащиеся в таком отчете результаты определения кадастровой стоимости путем принятия соответствующего акта об утверждении результатов определения кадастровой стоимости [2].

Акт об утверждении результатов определения кадастровой стоимости вступил в силу 1 января года, следующего за годом проведения государственной кадастровой оценки, но не ранее чем по истечении одного месяца со дня его обнародования (официального опубликования) [4].

Сложная ситуация сложилась с налогом на имущество физических лиц и федеральных органов власти. Налог на имущество физических лиц на территории Республики Крым города федерального значения Севастополя не введен, поскольку отсутствует база налогообложения. У федеральных органов власти балансовая стоимость объектов капитального строительства равна 1 рублю. Что приводит к существенному недополучению консолидированных бюджетов Республики Крым и Севастополя. В настоящее время в Крыму и Севастополе представительными органами местного самоуправления не приняты нормативные правовые акты, устанавливающие налог на имущество физических и юридических лиц, не определены налоговая база (кадастровая стоимость имущества) и налоговые ставки, необходимые для расчета налога (п. 1 ст. 402 НК РФ, ст. 406 НК РФ) [1].

Налог на имущество физических лиц (квартиры, дома и т.д.) на территории Крыма и Севастополя будет введен только после государственной кадастровой оценки объектов капитального строительства, которую бюджетные учреждения проводят в 2019 году. Первым налоговым периодом станет 2020 год, уведомления за этот период крымчане и севастопольцы получают в 2021 году. Срок уплаты - не позднее 1 декабря. Величина налога будет обусловлена проведенной кадастровой оценкой и установленными местными региональными законами налоговыми ставками.

Таким образом, утверждение результатов государственной кадастровой оценки объектов недвижимого имущества и введение на территории Крыма и Севастополя всех имущественных налогов, исчисление их, исходя из кадастровой оценки, будет способствовать увеличению поступлений в бюджет Республики Крым и города федерального значения Севастополя.

Список литературы

1. Налоговый Кодекс Российской Федерации [Электронный ресурс]. URL: http://www.consultant.ru/document/cons_doc_LAW_19671/. (Дата обращения: 15.02.2019).

2. Постановление Правительства Севастополя «Об утверждении результатов определения кадастровой стоимости земельных участков, расположенных на территории города Севастополя» №716-ПП от 25.10.2018г. [Электронный ресурс]. URL: <http://gkosev.ru/docs/postanovleniya-po-gko/> (Дата обращения: 15.02.2019).

3. Федеральный закон от 29.11.2004 г. № 141-ФЗ, «О внесении изменений в часть вторую Налогового кодекса Российской Федерации и некоторые другие законодательные акты Российской Федерации, а также о признании утратившими силу отдельных законодательных актов (положений законодательных актов) Российской Федерации». [Электронный ресурс]. URL: <http://kremlin.ru/acts/bank/21674/page/1> (Дата обращения: 15.02.2019).

4. Федеральный закон от 03.07.2016 № 237-ФЗ «О государственной кадастровой оценке» [Электронный ресурс]. URL: http://www.consultant.ru/document/cons_doc_LAW_200504/ (Дата обращения: 15.02.2019).

СОВРЕМЕННАЯ РОЛЬ БРЕНДИНГА

*Матюнина М.В.**Крымский федеральный университет им. В. И. Вернадского, г. Симферополь*

Актуальность исследования заключается в том, что брэндинг в современном мире – это неотъемлемая часть PR и маркетинга любого бизнеса, от которого напрямую зависит успех товара на рынке. Также, на данный момент особую популярность набирает направление HR-брендинга и его влияния на сотрудников, партнеров и конкурентов. HR-бренд способен воздействовать на поведение человека в целях продвижения идей, что в свою очередь формирует благоприятный имидж фирмы среди работников компании и потенциальных работников, так же и во всей внешней среде.

В современном мире определение HR-бренда набирает все большую популярность. Данная тема стала объектом исследования многих современных компаний и многие стараются внедрить его в работу организации. В данной статье будет рассмотрены HR-бренд, его цели и причина его нынешней популярности среди современных организаций.

Цель исследования, состоит в обзоре основных понятий HR-бренда и рассмотрение его роли во взаимодействии с персоналом компании.

В 1990 году С. Бэрроу и Т. Эмблером впервые был представлен термин «Employer brand» в статье Journal of Brand Management. Именно этот момент стал отправной точкой к активному изучению, а также применению данного термина к деятельности организаций, что наблюдается и сегодня [4].

В России интерес к данному термину возник во второй половине 2000-х годов, во время смены рыночной тенденции ориентация, которой была направлена на рынок работодателя, что позже сменилась на рынок работника. В условиях жесткой конкуренции за высококвалифицированных и талантливых работников руководство многих компаний обратили внимание на HR-бренд, его особенности и важность для организации, как одного из важнейших инструментов для удержания и привлечения наиболее профессиональных и талантливых работников.

Относительно HR-бренда существует несколько понятий, ниже представлены несколько из них:

Свое мнение относительно HR-бренда представили его создатели, С. Бэрроу и Т. Эмблер. По их мнению, бренд работодателя (Employer brand) – это совокупность функциональных, экономических и психологических преимуществ, получаемых в результате поступления на работу в определенную компанию и связанных с этой компанией. Главная роль бренда работодателя, таким образом, состоит в создании целостной основы, необходимой менеджменту компании для выделения приоритетов и концентрации на них, увеличения производительности, облегчения поиска сотрудников, их удержания и формирования у них лояльности к фирме [6].

Employer branding (HR-брендинг, развитие бренда работодателя) – совокупность усилий компании по взаимодействию с существующими и потенциальными сотрудниками, которое делает её привлекательным местом работы, а также активное управление имиджем компании в глазах партнёров, потенциальных сотрудников и других ключевых стейкхолдеров.

Популярный сервис HeadHunter определяет HR-бренд как «торговую марку» компании на рынке труда, за которой стоит ее целостный образ как работодателя [5].

По мнению автора, HR-бренд – это благоприятный образ компании-работодателя в спектре всех лиц, заинтересованных в деятельности компании, таких как: конкуренты компании, бывшие работники, партнеры, клиенты и т.д. Это образ, воспринимаемый данными категориями людей и формирование мнения о компании, как о работодателе.

В 2017 году, компания HeadHunter провела серьёзные исследования среди 218 российских компаний. По итогам исследований удалось выяснить, что у 54% всех опрошенных HR и менеджеров компаний HR – брендинг не просто является обязательной частью компании, но и значится отдельной задачей, что в свою очередь говорит о большом внимании к данной теме. Исследования, проведённые HeadHunter показывают, что на данный момент внедрение HR – бренда занимаются многие современные компании и это является одной из основных задач [3]. Таким образом стоит отметить, что HR-бренд формируется на протяжении не одного года внутри компании для внешнего влияния и его невозможно создать искусственно. HR-бренд нуждается в непрерывной поддержке и необходимости руководствоваться правилами созданной компанией концепции.

Основными показателями, которые могут охарактеризовать привлекательность компании на рынке труда выступают [1]:

- удовлетворённость работников компанией, а именно: оплатой, условиями труда и т.д.;
- приверженность работников организации;
- готовность работников рекомендовать работодателя другим (семье, знакомым, родственникам, друзьям и т.д.).

Таким образом, в первую очередь на формирование HR-бренда влияют мнения и рекомендации:

- сотрудников (потенциальных, актуальных, бывших);
- партнёров;
- клиентов и конкурентов.

Сотрудники, работающие в данный момент на предприятии, являются источником изначальной информации о данной компании. Только они имеют возможность рассмотреть компанию «изнутри» и поделиться сформировавшимся мнением с окружающими. В случае, если сотрудник горд и восхищён компанией, в которой он работает, то велика вероятность того, что он будет готов её рекомендовать другим, а также предоставит информацию о возможностях, которые даёт компания, в частности:

- обучение, тренинги и профессиональное развитие;
- корпоративные мероприятия;
- высокие условия труда;
- системы мотивации (материальные и нематериальные) и т.д. [2].

Все вышеперечисленное позволит компании приобрести свою привлекательность и уникальность, которая позволит различать её от прочих компаний на рынке.

По отношению к претендентам, можно сказать, что это те люди, на которых можно произвести первое впечатление о компании, и, то каким оно окажется обусловит желание кандидата быть членом предприятия и трудоустроиться или же он уйдёт в поисках иного места работы, также, возможно оставит неблагоприятную характеристику своим знакомым о данном месте работы. На первое впечатление претендентов могут повлиять множество факторов, а именно:

- учтивость и вежливость специалиста по подбору;
- обратная связь по результатам собеседования;
- коммуникация между сотрудниками;
- условия труда и т.д.

Множество компаний совершают ошибку недооценивая уволившихся сотрудников, так как они имеют более глубокую и ценную информацию и являются её носителями, поскольку причина их ухода может сказать многое о предприятии. В частности, то, как с ними расстался работодатель говорит о «положительной» или «негативной» информации об организации, которой будет располагать бывший сотрудник.

Деловые партнёры, клиенты, а также конкуренты оценивают компанию как по внешним, так и внутренним факторам.

К внешним факторам оценки относятся HR-процессы, которыми активно делятся компании, а также показателям данных процессов: численность сотрудников; текучесть кадров; корпоративный климат и культура; мероприятия и т. д.

Что касается внешних факторов – это мнения и отзывы работников, претендентов, а также их рекомендации.

В заключении необходимо отметить, что формирование HR-бренда это сложная, кропотливая и ежедневная работа. HR-брендинг способствует созданию эффективной системы управления и позволяет получать результаты, превосходящие все ожидания. Следовательно, одна из основных задач любой компании – сформировать свой уникальный бренд.

Список литературы

1. Домнин, В. Н. Брендинг: учебник и практикум для бакалавриата и магистратуры / В. Н. Домнин. М.: Издательство Юрайт, 2018. 411 с.
2. Котлер, Ф. Маркетинг менеджмент / Ф. Котлер, К. Келлер. СПб.: Питер, 2012. 816 с.
3. Матюнина М.В. Дэвид Аакер: 10 факторов капитала бренда / М.В. Матюнина, О.О. Моргун, Д.Д. Царан // Международный журнал гуманитарных и естественных наук. 2018. №11-3. С. 14-16.
4. Пряхин, Н. Г. Философия бренда / Н. Г. Пряхин. СПб.: СПбЭУ, 2016. 25-28 с.
5. Рожков, И. Я. Брендинг: учебник для бакалавров / И. Я. Рожков, В. Г. Кисмерешкин. М.: Издательство Юрайт, 2018. 331 с.
6. Чернышева, А. М. Брендинг: учебник для бакалавров / А. М. Чернышева, Т. Н. Якубова. М.: Издательство Юрайт, 2018. 504 с.

ПЕРСПЕКТИВЫ ИСПОЛЬЗОВАНИЯ КРИПТОВАЛЮТЫ В МИРОВОЙ ЭКОНОМИКЕ*Медведева С.Н.**Филиал МГУ имени М.В. Ломоносова в городе Севастополе*

Современная мировая валютная система как показывает практика, не соответствует требованиям функционирования экономики, что способствовало появлению и развитию блокчейна и криптовалюты. Блокчейн - это многофункциональная и многоуровневая информационная технология, предназначенная для отслеживания различных активов [1].

Блокчейн может стать альтернативой традиционной системе банковских переводов. Блокчейн создает новые возможности для поиска, управления, оценки и передачи любых дискретных единиц и является новой организационной парадигмой для координации любого вида человеческой деятельности. Новое экономическое явление, которое возникло вместе с технологией блокчейн – криптовалюта, разновидностью которой является Биткоин. Проведенная оценка сильных и слабых сторон криптовалют по сравнению с фиатными деньгами и драгоценными металлами показала, что фиатные деньги (совокупная денежная масса в наличной и безналичной формах) - это оптимальная форма, которая используется в на уровне мировой и национальных экономик. Как показывает практика: фиатные деньги имеют преимущества перед криптовалютой по своим потребительским свойствам [3].

Ситуация, когда большое количество потребителей начинает использовать альтернативы фиатной валюте, может ограничить возможности банковской системы по обеспечению макропруденциальной стабильности и экономического роста. Если определенная доля населения начнет проводить все транзакции в биткоинах, это может привести к фрагментации экономики; если все граждане будут делать это одновременно – центральные банки не смогут использовать механизм передачи для стимулирования экономики через учетную ставку. Кроме того, нестабильный курс биткоина может привести к обесцениванию активов в короткие сроки и тем самым привести к банкротствам и неплатежам. Следовательно, одной из актуальных задач для современного общества по внедрению криптовалюты и блокчейна в финансовую систему как основной мировой валюты является разработка новой адекватной глобальной финансовой системы, которая обеспечит стабильность создаваемого финансового механизма и возможность при необходимости проводить адекватную денежно-кредитную политику.

Использование криптовалют противоречит и несовместимо с механизмом современной финансовой системы. С одной стороны, блокчейн - технологическая инновация. С другой стороны, его современная практическая реализация в сфере финансов привела к формированию такой локальной финансовой (монетарной) системы, которая построена не только на принципах свободного рынка и идеальной конкуренции, но и позволяет пользователям криптовалюты пользоваться полным отсутствием контроля и невмешательства государства в финансовые процессы. По существу, использование криптовалют способствует развитию финансовой анархии: хозяйствующие субъекты могут быть анонимными, не должны платить налоги, могут функционировать отдельно от общества, преследовать собственную прибыль [4].

Поэтому в настоящее время данная сфера финансов подвергается все большему вниманию и контролю со стороны государства: разрабатывается и совершенствуется нормативно-правовая база блокчейна и криптовалют, повышаются требования к участникам сделок с криптовалютами, устанавливаются связи между криптовалютами и действующей финансовой системой. Можно выявить следующую тенденцию: криптовалюты превратились из анонимных платежных средств, которые не могут быть выведены у владельца, в персонализированные и прозрачные финансовые ресурсы, доступные и открытые для действий государственных регуляторов.

Более того, были предприняты первые попытки разработать финансовую инфраструктуру для уплаты налогов с использованием криптовалют (в США), выпустить суверенные криптовалюты, а также предложить альтернативы децентрализованным криптовалютам (например, Ripplecryptocurrency), призванные улучшить платежные сервисы с помощью блокчейна, но в то же время предоставляющие возможность централизованного регулирования предлагаемой системы.

Низкий уровень безопасности участников в сделках с криптовалютой становится проблемой для использования блокчейна. На наш взгляд, самым главным недостатком современной криптовалюты является то, что протоколы, которые регламентируют ее использование, несовершенны с технологической точки зрения.

Технология блокчейн имеет существенные недостатки, наиболее негативные последствия состоят в том, что нет строгих временных рамок для транзакции и, что еще опаснее, нет гарантии, что транзакция действительно будет совершена системой. На практике транзакция может быть заморожена, отклонена или даже потеряна. В реальной практике эта проблема может негативно отразиться на блокчейне. Например, по мере того, как майнинг-пулы становятся все больше и глобальнее, что происходит из-за экспоненциального роста конкуренции, который сопровождается постепенным вытеснением с рынка мелких майнеров, риск атаки 51% увеличивается. В мире фиатных денег эти проблемы решаются центральным банком, в то время как в мире криптовалют они создают системные риски и неопределенность для всей финансовой системы.

Решение этих проблем теоретически возможно, например, путем корректировки финансового механизма блокчейна, который заключается в переходе от принципов децентрализации к более жесткому государственному регулированию рынка криптовалют и майнинга [5]. Можно предположить, что такое решение предполагает утрату криптовалютами своей роли на финансовом рынке и создание новых видов криптовалют, которые фактически будут централизованы и контролироваться государством.

Таким образом, криптовалюты активно внедряются современными пользователями криптовалюты в повседневной жизни. Однако криптовалюты не могут полностью заменить фиатные деньги по ряду объективных причин.

Можно предположить, что в перспективе рынок криптовалюты будет более жестко регулироваться со стороны государства и станет легальной альтернативной платежной системы. Возможно, в долгосрочной перспективе, при условии устранения технологических недостатков протокола blockchain, достижения сбалансированного компромисса между децентрализованной сущностью криптовалюты и реальностью централизованной экономики и накопления необходимого опыта практического применения криптовалют в финансовой системе, роль криптовалюты станет более существенной.

В то же время радикальной реформе мировой финансовой системы и полный уход от наличных и безналичных денег происходит только после того, как криптовалюта становится более эффективной формой денег (в настоящее время это требование не было выполнено), и это позволит разработать принципиально новую концепцию механизма функционирования мировых финансов.

Список литературы

1. Альбеков, У. А., Вовченко, Н., Андреева, Г., Владимировна, О. и Сичев, Р. А. 2017.
2. Блокчейн и финансовый контроль в системе технологического обеспечения крупных корпораций. *European Research Studies Journal*, 20(3B), 3-12.
3. Блокчейн. 2018. Доступно по адресу: <https://www.blockchain.com>.
4. Карлстенская, М., Kalodner, X., Вайнберг, М. С. Нараяна, А. 2016. О нестабильности биткоина без блокового вознаграждения. *Материалы 2016 ACM SIGSAC*.
5. Центральный банк Российской Федерации. 2014. Об использовании «виртуальных валют» при совершении транзакций, в частности биткоина. Доступный на: http://www.cbr.ru/press/pr.aspx?file=27012014_1825052.htm.

ОЦЕНКА СТРУКТУРНЫХ СДВИГОВ И РАЗЛИЧИЙ В ЭКОНОМИКЕ РЕГИОНОВ ЮЖНОГО ФЕДЕРАЛЬНОГО ОКРУГА

Павлюк В.П.

Филиал МГУ имени М.В. Ломоносова в городе Севастополе

В отечественных и зарубежных исследованиях существуют значительное количество методик оценки структурных сдвигов, при этом следует отметить, что отсутствуют критерии выбора того или иного метода в зависимости от целей исследования, что и усложняет выбор конкретного инструментария. В данном исследовании автором предложена методика оценки структурных сдвигов экономик регионов Южного федерального округа (ЮФО).

Для оценки структурных сдвигов в экономике регионов ЮФО, осуществлены расчеты индекса Рябцева по показателям, таким как валовой региональный продукт (ВРП), занятость по видам экономической деятельности и инвестиции в основной капитал за 2010-2016 годы (табл. 1).

Таблица 1. Расчет индекса структурных сдвигов валового
регионального продукта, занятости и инвестиций в регионах ЮФО за 2010-2016 гг.

Регион	Индекс Рябцева по ВРП	Индекс Рябцева по занятости по видам экономической деятельности	Индекс Рябцева по инвестициям в основной капитал
Южный федеральный округ	0,593	0,156	0,166
Республика Адыгея	0,546	0,146	0,150
Республика Калмыкия	0,573	0,172	0,299
Республика Крым*	0,250**	*	*
Краснодарский край	0,573	0,186	0,070
Астраханская область	0,603	0,127	0,351
Волгоградская область	0,492	0,088	0,420
Ростовская область	0,563	0,062	0,308
г. Севастополь*	0,361**	*	*

Примечание: *данные за 2010 год по данному показателю отсутствуют. **расчеты по данному показателю выполнены за период 2014-2016 гг.

Исследования показывают низкий уровень структурных сдвигов в структуре занятости населения по видам экономической деятельности в целом по ЮФО (0,156). Также за анализируемый период структура занятости населения регионов ЮФО характеризуется весьма низким уровнем структурного различия, за исключением Республики Калмыкия, Краснодарского края. В Республике Крым и г. Севастополе расчеты не были произведены, потому, что данные показателя отсутствуют за данный период.

Значение индекса Рябцева по валовому региональному продукту в целом по ЮФО составляет 0,593, что позволяет сделать вывод о весьма значительном уровне различий структуры ВРП. Отраслевая структура экономик Крыма и г. Севастополя характеризуются существенным уровнем различия структуры в 2016 году по сравнению с 2014 годом. Наибольшие значения структурных сдвигов отмечаются в Республике Калмыкия, Краснодарском крае соответственно (0,573), Астраханской области (0,603) и Ростовской области (0,563). Данная ситуация объясняется тем, что за 2010-2016гг структура формирования ВРП по видам экономической деятельности экономик этих регионов характеризуются значительными изменениями. В Астраханской области это связано, в первую

очередь, с переориентацией из рыбопромышленной и сельскохозяйственной специализации региона в газодобывающую [2]. В республике Калмыкия за анализируемый период значительно сократилась доля добычи полезных ископаемых (на 2,32%), обрабатывающей промышленности (на 2,94%), при увеличении доли розничной и оптовой торговли (на 1,36%) и доли транспорта в четыре раза.

Результаты исследований структурных изменений инвестиций в основной капитал (табл. 1) показывают весьма значительные структурные различия. Значительным уровнем различия структур характеризуются 4 (Республика Калмыкия, Астраханская, Волгоградская, Ростовская области) из 6 регионов ЮФО, кроме Республики Крым и Севастополя, из-за отсутствия данных показателя за анализируемый период. Индекс Рябцева по инвестициям в Волгоградской области в 2016 году по сравнению с 2010 годом составляет 0,421, а это означает весьма значительный уровень различия. В 2016 году в регионе на 13,5% сократились инвестиции в деятельность по операциям с недвижимым имуществом, на 1,0% – в добычу полезных ископаемых, на 1,7% – в строительство при увеличении инвестиций в обрабатывающую промышленность на 6,7%.

По нашему мнению, оценка структурных сдвигов и различий регионов ЮФО следует проводить с использованием индекса Рябцева по нескольким причинам: возможность применения при любом количестве данных в совокупности и наличие шкалы оценки структурных различий.

Каждый регион имеет свои индивидуальные характеристики, в связи с этим изучение экономической и социально-демографической структуры дает возможность определить факторы, которые оказывают влияние на уровень развития каждого отдельного региона.

Применение методики оценки структурных сдвигов позволяет своевременно обеспечить информационную и методическую помощь в принятии управленческих решений по экономическим вопросам.

Следует отметить, что используемая в работе оценка структурных сдвигов не раскрывает причинно-следственных связей, объясняющих изменения в структуре экономики регионов, что обуславливает необходимость дальнейшего развития теоретико-методологической базы анализа институциональных изменений.

Список литературы

1. Официальный сайт Федеральной службы государственной статистики [Электронный ресурс] Режим доступа: <http://www.gks.ru/>.
2. Бармин А.Н. Региональная экономика Астраханской области: анализ ведущих промышленных комплексов // Каспийский регион: политика, экономика, культура. 2011. № 1 (26), С. 101-106.
3. Елхина И.А. Оценка структурных сдвигов и различий региональных хозяйственных систем юга России // Journal of Economic Regulation. 2015. Т. 6, № 4. С. 103-110.
4. Павлюк В. П., Савичева Е. Ю. Проблемы повышения конкурентоспособности предприятий Севастопольского региона // Экономика: вчера, сегодня, завтра. 2018. Т. 8, № 4А. С. 68–80.

ЭКОНОМИЧЕСКИЙ РОСТ В РОССИИ: ПРОБЛЕМЫ И ПУТИ АКТИВИЗАЦИИ*Савичева Е.Ю.**Филиал МГУ имени М.В. Ломоносова в городе Севастополе*

В последние годы темпы экономического роста в России заметно снизились: так среднегодовой темп роста ВВП в 2009-2017 гг. составил 0,7% против 6,9% в 1999-2008 гг. Однако беспокойство вызывает не только снижение темпов, но и качественные аспекты экономического роста. Так, по оценкам МВФ, в 2017 году по величине ВВП на душу населения Россия заняла только 62 место, по индексу человеческого развития – 43 место, по уровню развития здравоохранения – 55-е место, по обеспеченности жильем- 80 –е место, по уровню жизни пенсионеров – 80 место в мире [1].

Совершенно очевидно, что сложившаяся ситуация не приемлема, необходимо как можно скорее обеспечить рост не только количественных, но и качественных показателей экономического роста. В этой связи вопрос о поиске возможных направлений, механизмов активизации экономического роста по-прежнему остается актуальным. Однако, прежде, чем говорить о механизмах стимуляции экономического роста, необходимо выявить те факторы, которые не позволяют достичь темпов экономического роста, обеспечивающих устойчивый рост благосостояния населения. К числу таких факторов относятся следующие:

Катастрофическая нехватка инвестиционных ресурсов. Широко известно, что один из основных источников экономического роста – это инвестиции. Вместе с тем, все последние 27 лет Россия испытывала колоссальный дефицит инвестиций. В среднем доля инвестиций в основной капитал в период 2009-2017 гг. удерживалась на уровне 20% ВВП, при том, что норма накопления считается достаточной, если она составляет не менее 25% ВВП. Для сравнения: норма накопления в развивающихся странах составляет 30-35% ВВП, Китай – почти 50% ВВП, в СССР она составляла 40% ВВП. О каких качественных аспектах экономического роста может идти речь, если существующая норма инвестиций не обеспечивает не только расширенное, но даже простое воспроизводство основных фондов?

Острая нехватка инвестиционных расходов породила другую, не менее серьезную проблему – это износ оборудования и, как следствие, низкая производительность труда. Так, степень износа основных фондов в нашей стране в 2017 году составила 47,3% [5]. Уровень производительности труда в России составляет 26,8% от уровня США, 40% - от показателя Германии, 33% от уровня Японии. [2]. И без того тяжелая ситуация с производительностью труда в России в дальнейшем будет осложняться несоответствием структуры спроса и предложения на рынке труда. Из опроса ВЦИОМ, проведенного в конце 2017 года следует, что наиболее востребованными профессиями в ближайшие годы станут следующие: высокотехнологичное производство (33%); ИТ - технологии (26%); здравоохранение и социальные услуги (24%). При этом, наиболее популярными специальностями, среди поступивших в 2017 году стали: экономические специальности – 21% от поступивших, юриспруденция – 12,5%, педагогика – 12,1% [3]. Ситуация будет осложняться выходом из трудоспособного возраста значительного по объему послевоенного поколения. Как результат, численность населения в трудоспособном возрасте по среднему варианту демографического прогноза будет сокращаться темпами около 0,5 млн. человек в год (до 2024 года) [3]. Таким образом, можно прогнозировать, что в ближайшее время для большинства российских предприятий проблема с нехваткой квалифицированных кадров только усугубится.

Важнейшую роль для обеспечения социально-экономического роста играет рынок капитала. В России же рынок капитала не играет существенной роли в финансировании инвестиционных процессов. Так, например, доля капитала, привлеченного с рынка акций, по отношению к инвестициям в основной капитал в 2014 году составила лишь 0,11%. Весьма скромно выглядит и российский облигационный рынок. Так, рынок облигаций в % к ВВП в России составляет 8,3%. Для сравнения: аналогичный показатель в Китае составляет 22%, Индия – 15,1%, ЮАР – 26%, Бразилия – 20% [6]. В России фондовый рынок практически не справляется со своей основной задачей по переливу капитала из финансового в реальный сектор экономики. Несмотря на беспрецедентно низкий для современной России уровень инфляции, достигнутый в 2017 году, ключевая ставка составляла 7,75%. Для сравнения: величина ключевой ставки в это же время в Венгрии составляла -0,90%, в Польше – 1,5%, в Канаде- 1%, в США – 1,5%, Чехия, Великобритания – 0,5% [1]. Кредитные ресурсы в России слишком дорогие, как следствие, доля банковского сектора в финансировании инвестиционных

потребностей отечественных предприятий не велика. Потому неслучайно, что по уровню развития финансовых рынков Россия занимает 107 место в мире [1].

Существенным препятствием для обеспечения высоких темпов экономического роста в России выступает низкая эффективность работы производственной инфраструктуры в стране. В 2017 году в рейтинге Всемирного экономического форума Россия заняла 74 место из 137 оцениваемых стран по качеству инфраструктуры в целом. По отдельным ключевым элементам инфраструктуры результаты еще более слабые. Так, по качеству дорожной инфраструктуры Россия заняла в 2017 году 114 –е место [4].

Неравные условия конкуренции в большинстве российских отраслей, а также низкий уровень госуправления также выступают мощными факторами, сдерживающими высокие темпы экономического роста.

В качестве мер по обеспечению высоких темпов экономического роста можем предложить следующие: 1) необходимо перейти к новой модели развития экономики на базе высокотехнологических отраслей, основанных на научных знаниях и инновационных технологиях; 2) реализация структурной политики, направленной на усиление конкуренции и повышение в экономике доли малого и среднего бизнеса; 3) широкое применение механизма государственно-частного партнерства (ГЧП). Задача технологического перевооружения отечественной экономики из мифа может превратиться в реальность только в случае объединения усилий бизнеса и государства; 4) модернизация действующей системы налогообложения. Считаем целесообразным переориентировать действующую систему налогообложения на реализацию технологического перевооружения отечественной экономики путем снижения налоговой нагрузки на все виды инвестиционной и инновационной деятельности; 5) восстановление суверенной денежно-кредитной политики, позволяющей восстановить необходимый уровень монетизации российской экономики. Эмиссионная подкачка государственных институтов развития; 6) в условиях ограниченности бюджетных средств государству целесообразно сместить акценты от непосредственного выделения бюджетных средств к более широкому использованию схем косвенного регулирования; 7) разработка и внедрение государством новых технологических регламентов, предполагающих введение штрафных санкций за использование морально и технически устаревшего оборудования. Эта мера призвана повысить заинтересованность бизнеса в технологическом перевооружении предприятий.

Список литературы

1. Аганбегян А.Г. На пути к цивилизованному рынку//Вестник Института экономики Российской академии наук. 2018. №1.
2. Аганбегян А.Г., Ивантер В.В. Текущая экономическая ситуация в России: траектория развития и экономическая политика // Деньги и кредит. 2014. №11.
3. Доклад об изменении конкурентоспособности российской экономики в 2017 году [Электронный ресурс] // Режим доступа: <http://www.me-forum.ru/media/soviet/doklad>.
4. Орешкин М.С. Перспективы экономической политики// Экономическая политика. 2018. №3.
5. Российский статистический ежегодник. 2017: Стат.сб./Росстат. М., 2017.
6. Швецов С.А. Берзон Н.И. Российский финансовый рынок: вызовы, проблемы и перспективы / Доклад XVII Апрельской международной научной конференции по проблемам развития экономики и общества, Москва, 19–22 апр. 2016 г.

ЦИФРОВОЙ ТУРИЗМ В РАЗВИТИИ ЭКОНОМИКИ РЕГИОНА*Тимиргалеева Р.Р., Гришин И.Ю.**Филиал МГУ имени М.В. Ломоносова в городе Севастополе*

Когда речь идет о цифровом бизнесе, то для него характерным является перенос бизнес-процессов в онлайн, что позволяет обеспечить управление, контроль и анализ всех основных бизнес-процессов компании онлайн: согласование договоров, бухгалтерский учет, логистические процессы, регистрация сделок, закупки, обучение персонала, мониторинг взаимоотношений с партнерами и клиентами, техническая поддержка и многое другое. Кроме информационных систем необходимо внедрить соответствующую культуру в компании. И это в комплексе делает компанию и ее бизнес «цифровым», обеспечивает эффективность, продуктивность и потенциал роста бизнеса, что является сегодня основным конкурентным преимуществом. Процесс цифровой трансформации требует усилий как со стороны государства, так и со стороны бизнеса. При этом важно понимать, что цифровая трансформация не является просто автоматизацией, данный процесс предполагает, прежде всего, изменения в бизнес-модели и стратегии [6].

Анализ литературных источников по проблеме показал, что целый ряд авторов в своих исследованиях и публикациях подчеркивают исключительную важность и необходимость активного внедрения цифровой экономики [1-5].

Первые цифровые сервисы для туристов появились в начале 2000-х и представляли собой системы онлайн бронирования жилья и покупки билетов. Без использования подобных платформ современное путешествие представить сложно. Потребители туристических услуг при планировании своих путешествий совершают порядка 400 поисковых запросов, что позволяет туристическим компаниям активно влиять на решения туристов в пользу выбора определенного маршрута, компании и отеля. Сегодня более 90% туристов используют веб-сайты для поиска туров, что позволяет путешественникам планировать свое путешествие в режиме онлайн. Многие страны приступили к цифровой трансформации туристкой отрасли на правительственном уровне. Активное развитие получают технологические стартапы в сфере туризма, предоставляя отрасли оригинальные и востребованные рынком нишевые идеи. Особое развитие получают локальные виды туризма. На основе этого современные туристические компании выбирают стратегии формирования микро-целевых маркетинговых кампаний, что позволяет им получать большее ROI.

Цифровые туристические компании на основании анализа поведения клиентов в сети или в офлайн-режиме могут выбрать наиболее эффективные способы и каналы продвижения своих продуктов, создавая, тем самым, дополнительную ценность для клиентов путем формирования индивидуальных предложений, основанных на их предпочтениях.

Аналитики Бостонской консалтинговой группы высказывают обоснованное мнение относительно того, что влияние мобильных технологий на индустрию туризма будет сопоставимо с появлением интернета. Специалисты обращают внимание субъектов туристской отрасли на необходимость учитывать не только предпочтения потребителей, но и маршруты их путешествий, особенности пользования интернетом и выбор гаджетов. Несомненно, оперативный доступ к информации является одной из важнейших потребностей успешной модели туристского бизнеса.

Для эффективной организации цифрового туризма, необходима научно обоснованная экономика-математическая модель, позволяющая повысить эффективность управленческих решений, что позволит избежать лоббирования технократических интересов. Современные технологические тенденции, такие как мобильные и облачные решения, технологии анализа данных, дают новые возможности для цифровой трансформации бизнеса. Так, поставщики туристических услуг могут аккумулировать и анализировать большие объемы данных, которые позволяют им повышать качество турпродукта, сокращать сроки его разработки и вывода на рынок, избавляться от ненужных звеньев в цепочках поставок, а также лучше понимать своих потребителей.

Таким образом, в цифровой экономике скрыт большой потенциал для создания новых бизнес-ценностей туристических компаний, а переход к цифровому производству турпродукта создает целые отрасли. Все вместе взятое должно быть направлено на эффективное использование возможностей современных информационно-коммуникационных технологий, реализацию основной идеи цифровой экономики – повышение производительности труда, конкурентоспособности компаний, снижение издержек.

Список литературы

1. Бабкин А.В. Формирование цифровой экономики в России: сущность, особенности, техническая нормализация, проблемы развития / А.В. Бабкин, Д.Д. Буркальцева, Д.Г. Костень, Ю.Н. Воробьев // Научно-технические ведомости СПбГПУ. Экономические науки. 2017. Т. 10, № 3. С. 9-25.
2. Варнавский В.Г. Цифровые технологии и рост мировой экономики / В.Г. Варнавский // Дружковский вестник. 2015. 3 (7). С. 73-80.
3. Ведута, Е.Н. Межотраслевой-межсекторный баланс: механизм стратегического планирования экономики. М.: Академический проект, 2016.
4. Гасанов Т.А. Цифровая экономика - как новое направление экономической теории / Т.А. Гасанов, Г.А. Гасанов // Региональные проблемы преобразования экономики. 2017. № 6 (80). С. 4-10.
5. Гришин И.Ю., Тимиргалеева Р.Р. В.В. Цифровая экономика: построение и оптимизация бизнес-процессов // NovaInfo.Ru (Электронный журнал.). 2016 г. № 56-1; URL: <https://novainfo.ru/article/9101>.
6. Целевая модель развития цифровой экосистемы региона / Тимиргалеева Р.Р., Гришин И.Ю., Бабаян Е.Б., Коротницкая В.В. Естественно-гуманитарные исследования. 2018. № 21. С. 135-144.

ОТ ЭНЕРГЕТИЧЕСКОЙ БЕЗОПАСНОСТИ К ГЛОБАЛЬНОЙ УСТОЙЧИВОСТИ**Хоменко Я.В.***Донецкий национальный технический университет, г. Донецк*

Итогом XX столетия стало четырехкратное увеличение населения планеты, рост объемов производства в 22 раза, потребления топливно-энергетических ресурсов – в 14 раз. Столь интенсивное потребление энергоресурсов, 82 % которых составляют невозобновляемые источники, ведет к сокращению энергетического потенциала и волатильности цен. Это дает несомненные преимущества обладателям топливно-энергетических ресурсов. Рента от использования природных ресурсов в Ираке составляет 42,4 % ВВП, Кувейте - 44,7 %, Саудовской Аравии – 27,2 %, в то время как ресурсная рента в мировом масштабе не превышает 1,9 % ВВП. Монополизация их позиции в вопросе открытия доступа к энергетическим ресурсам другим странам вынуждает реципиентов использовать не всегда легитимные схемы обеспечения своей энергобезопасности, что выступает одной из причин геополитической нестабильности и отсутствия порядка в материальной структуре мирового производства. Новые вызовы обуславливает необходимость пересмотра традиционного представления об энергии как о структурообразующем элементе экономической системы.

В этой связи, ценность представляет теория термодинамики. Согласно ее положениям в основе общественного производства лежит преобразование материи (ресурсов) в новые виды или формы посредством определенной системы знаний. Если исходить из того, что структурообразующими элементами хозяйственной системы являются материя, энергия и знания, ее эволюция предопределена изменениями во взаимодействии этих элементов и может быть представлена как двойственный процесс. С одной стороны, преобразование материи сокращает энергетический потенциал и создает определенные ограничения. С другой – процесс накопления и использования знаний позволяет их снять. Знания дают возможность трансформировать технологический цикл производства таким образом, что любой ресурс, в случае его уменьшения или удорожания, может быть заменен ему подобным. Таким образом, в генерации знаний по вопросам правильного использования энергетического потенциала лежит решение проблемы энергетической безопасности и глобальной устойчивости.

Список литературы

1. Energy. OECD Green Growth Studies. [OECD Publishing], 2012, P.16. URL: <http://www.oecd.org/greengrowth/greening-energy/49157219.pdf>.
2. Renewable energy consumption (% of total final energy consumption) URL: <https://data.worldbank.org/indicator/EG.FEC.RNEW.ZS?view=chart>.
3. Total natural resources rents (% of GDP) URL: <https://data.worldbank.org/indicator/NY.GDP.TOTL.RT.ZS?view=chart>.

ПРОБЛЕМЫ ОБЕСПЕЧЕНИЯ БАЛАНСА ПРАВ И ОБЯЗАННОСТЕЙ РАБОТНИКОВ И РАБОТОДАТЕЛЕЙ В ЗДРАВООХРАНЕНИИ*Чилилов А.М.**Национальный медицинский исследовательский центр хирургии имени А.В. Вишневского Министерства здравоохранения Российской Федерации, г. Москва*

Актуальность темы исследования обусловлена тем, что нынешнее трудовое законодательство в значительной степени унаследовало складывавшиеся десятилетиями идеологические, экономические и иные подходы. Одной из особенностей существующей системы трудовых отношений, является акцентуация на защите прав работников, и недостаточное внимание, уделяемое правам работодателей, значительная часть которых является предпринимателями. С учетом того, что приносящая доходы деятельность в настоящее время распространена и в государственных (муниципальных) учреждениях (в том числе, здравоохранения), подавляющая часть работодателей одновременно в той или иной мере является предпринимателями (исключения составляют в первую очередь, органы государственной и муниципальной власти). Интересы работодателей именно как предпринимателей, защищены слабо.

Неслучайно вопросы модернизации трудового права вызывают интерес со стороны бизнес-сообщества как в нашей стране, так и в странах Европейского союза [2].

Данные аспекты проблемы в научной литературе, на наш взгляд, рассматриваются недостаточно – обычно анализируются проблемы развития бизнеса, связанные с налоговым законодательством, доступностью кредитов, коррупцией и т.д. Наличие ограничений, связанных с трудовым законодательством, рассматривается редко.

Цель исследования заключается в выявлении проблем регламентации трудовых отношений в здравоохранении, устранение которых позволило бы способствовать развитию предпринимательской и иной приносящей доходы деятельности в здравоохранении.

Для достижения этой цели в исследовании проводится анализ действующего законодательства и правоприменительной практики, касающихся проблемы обеспечения баланса прав и обязанностей работников и работодателей в здравоохранении.

Одной из таких проблем является, в частности, асимметричность взаимной ответственности работников и работодателей между собой. Так, вся финансовая ответственность, связанная с неоплатой медицинской услуги ненадлежащего качества по вине медицинских работников или наложением штрафных санкций на медицинскую организацию со стороны контролирующих органов, страховых компаний, ложится исключительно на медицинскую организацию как юридическое лицо.

Трудовой кодекс (статья 238) позволяет возложить на работника материальную ответственность лишь за прямой действительный ущерб, причиненный работодателю. Неполученные доходы (упущенная выгода) взысканию с работника не подлежат. При этом судебная практика исходит из того, что выплачиваемый организацией штраф не является действительным ущербом работодателя в смысле ст. 238 Трудового кодекса, а, следовательно, не может быть взыскан с работника [1].

Отсутствие системы регресса или иных законодательных норм, которые позволяли бы хотя бы часть финансовых потерь возместить за счет виновных в этом медицинских работников, приводит к большому ущербу для бизнеса.

Другой пример отсутствия баланса в трудовых отношениях: Трудовым кодексом (ст. 236) предусмотрена материальная ответственность работодателя за задержку выплаты заработной платы и других выплат, причитающихся работнику. Работнику полагается денежная компенсация с учетом процентов. Однако в случаях, когда законодательство предусматривает материальную ответственность работника за прямой действительный ущерб, причиненный работодателю, он не вправе начислять проценты за несвоевременное возмещение работником ущерба. Более того, с учетом ограничений размеров удержаний из заработной платы, срок возмещения ущерба часто растягивается на длительное время, что фактически означает снижение реальной суммы возмещаемого ущерба за счет инфляции.

Еще один пример дисбаланса в правах и обязанностях сторон трудового договора связан с законодательным регулированием возмещения нематериального вреда. Статья 237 Трудового кодекса предусматривает возмещение морального вреда, причиненного работнику. Моральный вред, причиненный работнику неправомерными действиями или бездействием работодателя, возмещается работнику в денежной форме в размерах, определяемых соглашением сторон трудового договора. При

этом трудовой кодекс не предусматривает возможности включения в трудовой договор аналогичных положений по возмещению работником нематериального вреда, причиненного им работодателю (понятие моральный вред к юридическим лицам не применяется) [4]. Включение подобного пункта будет признано незаконным – в соответствии со статьей 9 Трудового кодекса трудовые договоры не могут содержать условий, ограничивающих права или снижающих уровень гарантий работников по сравнению с установленными трудовым законодательством.

Нуждается в более четкой методологической и правовой проработке проблема причин невыполнения работником установленных норм труда в виде количества оказанных медицинских услуг. В частности, неоднозначным является вопрос о том, по чьей вине (работника или работодателя) не выполнены нормы труда в связи с отсутствием необходимого количества пациентов в платной клинике. С одной стороны, работодатель должен обеспечить работника работой по его профессии (специальности, должности). С другой стороны – наличие пациентов, желающих получить медицинскую помощь у конкретного врача определяется его профессионализмом и личными характеристиками. На наш взгляд, подобные вопросы должны находить отражение в трудовых договорах.

Таким образом, необходимо совершенствование трудового законодательства, направленное на обеспечение баланса прав и обязанностей сторон трудовых отношений в целях создания более благоприятных условий для развития медицинского бизнеса как важной сферы экономики страны.

Для того, чтобы усиление степени ответственности работников перед работодателем не привело к негативным социальным последствиям, должна быть введена система страхования профессиональной ответственности медицинских работников.

Выводы или заключение. Эффективная предпринимательская деятельность невозможна без защиты медицинскими организациями своих законных интересов не только перед государством, конкурентами, но и перед работниками. Стимулирование деловой активности предполагает необходимость расширения степени ответственности работников за ущерб, нанесенный работодателю, при одновременном сохранении их социальной защищенности за счет механизмов страхования профессиональной ответственности.

Список литературы

1. Апелляционное определение Верховного суда Республики Башкортостан от 10.04.2014 № 33-5028/2014.
2. Европейский союз: факты и комментарии. Вып. 48: апрель-июнь 2007 г. М., 2007.
3. Колосова Р. П., Василюк Т. Н., Артамонова М. В., Луданик М. В. Экономика персонала: Учебник. М.: Инфра-М, 2010. XXIV, 896 с.
4. Определение Верховного Суда Российской Федерации от 17 августа 2015 г. № 309-ЭС15-8331.
5. Постановления Пленума Верховного Суда Российской Федерации от 16 ноября 2006 года N 52 «О применении судами законодательства, регулирующего материальную ответственность работников за ущерб, причиненный работодателю».

**ФОРМИРОВАНИЕ СИСТЕМЫ МЕР ПОДДЕРЖКИ ПОВЫШЕНИЯ
ПРОИЗВОДИТЕЛЬНОСТИ ТРУДА НА ОСНОВЕ ЦИФРОВЫХ ТЕХНОЛОГИЙ**
Шушунова Т.Н.

Российский химико-технологический университет имени Д.И. Менделеева, г. Москва

Для реализации приоритетной программы «Повышение производительности труда и поддержка занятости», утвержденной президиумом Совета при Президенте Российской Федерации по стратегическому развитию и приоритетным проектам, предусмотрено формирование системы мероприятий государственной поддержки финансового и нефинансового характера, направленных на повышения эффективности производства, включающих внедрение инструментов автоматизации и использования цифровых технологий [3]. В Программе «Цифровая экономика Российской Федерации» приведен список «сквозных» цифровых технологий, позволяющих реализовать стратегическое развитие отечественной экономики: большие данные; новые производственные технологии; промышленный Интернет; компоненты робототехники и сенсорики; технологии беспроводной связи; системы распределенного реестра; нейротехнологии и искусственный интеллект; квантовые технологии; технологии виртуальной и дополненной реальности [4]. Указанные фундаментальные инновационные технологии составляют будущую основу экономик стран глобальных лидеров шестого технологического уклада, Индустрии 4.0.

С целью анализа перспективы реализации технологий высокотехнологичного интеллектуального производства на отечественных предприятиях проведены исследования потенциала реального сектора отечественной трансформационной экономики. Актуальность исследований повышается в связи с тем, что западные страны в условиях нарастания международной напряженности закрывают доступ России на мировой рынок высокотехнологичной продукции и цифровых технологий, видя в ней растущего конкурента, перманентно используя санкционный инструмент давления на экономику.

Проведенный сравнительный статистический анализ показал, что такие отрасли, как машиностроение, электротехническая, радиоэлектронная, фармацевтическая, авиационная промышленность составляют ядро Индустрии 4.0. На долю машиностроения стран экономических лидеров приходится в среднем от 30 до 50% объема промышленной продукции, 35-45% объема ВВП, 40-65% в общем объеме экспорта [1]. Предварительный анализ статистических данных показал, что в отечественной экономике не все так плохо, так как в структуре промышленного производства России удельный вес машиностроения в настоящее время составляет около 20%, в ВВП – около 8 %. Однако более глубокий анализ позволил выявить серьезные проблемы, которые могут угрожать экономической безопасности нашей страны.

В результате исследований было установлено, что материально-технической основой развития высокотехнологичных интеллектуальных отраслей в современной цифровой экономики стран промышленных лидеров является высокотехнологичное интеллектуальное роботизированное производство в основе «Интернета вещей» в интеграции с непрерывно развивающейся фундаментальной наукой и образованием. Это подтверждает анализ данных международной статистики – спрос на промышленную робототехнику довольно интенсивно растет, особенно в последние пять лет. Робототехника приобретает в основном компаниями автомобильной, электронной и металлообрабатывающей промышленности, в перспективе авиа- и судостроения. Среднегодовой темп роста продаж по всем отраслям обрабатывающей промышленности в 2011–2017 годах составил 13%, для автомобилестроения – 12%, а для электронной промышленности – 19%. Скачок объема продаж промышленных роботов в мире произошел в 2017 году на 30 % до 381335 единиц [5]. Самый высокий показатель роста рынка промышленных роботов наблюдался в Китае, где продажи промышленных роботов выросли в 2017 году на 59 % до 138000 единиц. Эта страна - лидер в 2017 году и по показателю эксплуатационного запаса промышленных роботов в размере 473 тысяч единиц. В настоящее время на Китай, Южную Корею, Японию, США и Германию, то есть на наиболее развитые в промышленном отношении страны, приходится около 74 % мировых продаж промышленных роботов.

В России статистика иная. В мировом рейтинге роботизации производства по данным экспертов Международной Федерации робототехники в 2017 году наша страна на одном из последних мест в мире – всего 4 робота на 10 000 работников, тогда как средний мировой показатель – 85 роботов на 10 000 работников. Для сравнения: мировой лидер Южная Корея – 710, Сингапур – 658, Германия – 322 роботов на 10 000 рабочих [2].

Таким образом, проведенный анализ показал значительное технологическое отставание, которое ставит под сомнение реализацию мер системной поддержки в рамках реализации Национального проекта «Повышение производительности труда и поддержка занятости» на основе средств автоматизации и цифровых технологий. Строительство совместных сборочных производств станкоинструментальной промышленности на территории России также представляется нам неоптимальным решением, поскольку речь идет о промышленных роботах и сенсорах. Не только в силу того, что крупнейшие иностранные машиностроительные корпорации далеко «недружественных» стран смогут держать под контролем конкурентоспособность отечественных предприятий, но и в эпоху «Интернета вещей» они представляют угрозу с точки зрения кибербезопасности и для национальной безопасности, если автоматизированные и роботизированные промышленные линии и установки будут использоваться на предприятиях оборонно-промышленного комплекса.

Анализ мероприятий по поддержке автоматизации производства показал, что они носят несистемный характер, отличаются разобщенностью для разных ведомств и организаций, незначительны по объемам финансирования. Необходимы системные меры по восстановлению связей в структуре: фундаментальная наука – прикладные разработки и образование – современное производство высокотехнологичного оборудования с использованием робототехнических устройств и сенсоров.

Список литературы

1. Аналитический обзор «Тренды развития крупнейших экономик мира», №4 (58) за 2018 г. Центр макроэкономического анализа и краткосрочного прогнозирования. [Электронный ресурс]. URL: <http://www.forecast.ru/default.aspx/> (дата обращения: 09.02.2019).
2. Исследование IFR: количество промышленных роботов в России по-прежнему ничтожно [Электронный ресурс]. URL: <http://habr.com/ru/post/431320/> (дата обращения: 09.02.2019).
3. Паспорт приоритетной программы «Повышение производительности труда и поддержка занятости» (утв. президиумом Совета при Президенте Российской Федерации по стратегическому развитию и приоритетным проектам (протокол от 30 августа 2017 г. № 9)) [Электронный ресурс]. URL: <http://www.garant.ru/products/ipo/prime/doc/71677746/> (дата обращения: 09.02.2019).
4. Распоряжение Правительства РФ от 28.07.2017 N 1632-р «Об утверждении программы «Цифровая экономика Российской Федерации» [Электронный ресурс]. URL: http://www.consultant.ru/document/cons_doc_LAW_221756/ (дата обращения: 09.02.2019).
5. International Federation of Robotics—«World Robotics 2017 Industrial Robots & Service Robots», 2017. [Электронный ресурс]. – URL: <http://https://ifr.org/> (дата обращения: 09.02.2019).

Редактор раздела: И.Н. Кулинич.

УДК 631.4

**ЛАНДШАФТНО-ГЕОХИМИЧЕСКАЯ КОНТРАСТНОСТЬ И ПОЧВЕННОЕ РАЗНООБРАЗИЕ
КАРКАРАЛИНСКОГО РАЙОНА КАРАГАНДИНСКОЙ ОБЛАСТИ КАК ЗАЛОГ
УСПЕШНОГО ПРОВЕДЕНИЯ УЧЕБНОЙ ПОЛЕВОЙ ПРАКТИКИ СТУДЕНТОВ ЭКОЛОГО-
ГЕОГРАФИЧЕСКИХ СПЕЦИАЛЬНОСТЕЙ**

Голованов Д.Л.¹, Мырзабаев А.Б.^{1,2}, Асеева Е.Н.¹, Исаченкова Л.Б.¹, Шаранова А.В.¹

¹*Географический факультет МГУ имени М.В. Ломоносова, г. Москва*

²*Биолого-географический факультет Карагандинского государственного университета имени
Е. А. Букетова, г. Караганда*

В подготовке специалистов-экологов к самостоятельным исследованиям природной среды важное место занимают полевые практики. Методологическая цель практики – изучение отдельных компонентов природной среды в полевых условиях – получение конкретных знаний о взаимосвязи между этими компонентами. Накопленная база практических навыков способствует формированию у студентов комплексного мышления. Именно такой подход обеспечивает выпускникам-экологам высокое качество их подготовки и результативность дальнейшей практической деятельности при разработке мероприятий по охране окружающей среды и рациональному использованию природных ресурсов. Первая полевая учебная практика для студентов направления «Экология и природопользование» Казахстанского филиала Московского государственного университета имени М.В.Ломоносова вот уже 10 лет проводится на Каркаралинской учебной базе КарГУ имени Е.А.Букетова, в окрестностях Каркаралинского государственного национального природного парка, расположенного в центральной части Казахского мелкосопочника. Здесь студенты впервые знакомятся с объектами и методами полевых исследований разных географических наук, учатся работать с приборами и специальными материалами. На территории, прилегающей к базе КарГУ имени Е.А.Букетова, в радиусе 10 км, ежегодно проводится три полевые практики: геолого-геоморфологическая, почвенная и геоботаническая. Между отдельными видами практик существует логическая и информационная преемственность в изложении материала. Большую роль в совершенствовании учебной работы на всех видах практик сыграло наличие топографической основы и космоснимков. Полевой практике по почвоведению предшествует геоморфологическая практика, что позволяет студентам к ее началу иметь основные представления о таких факторах почвообразования как горные породы и рельеф, отличающиеся значительным разнообразием [Николаев, 1999]. Информацию о растительности исследуемых участков студенты получают в ходе геоботанической практики, которая проходит на тех же объектах одновременно с практикой по почвоведению. Учебная практика по почвоведению знакомит студентов с методическими приемами полевого изучения почв. По почвенному разнообразию Каркаралинский район значительно превосходит многие учебные полигоны МГУ [Голованов и др., 2014]: Сатино [Белякова, Исаченкова, 2014], Чашниково, Звенигород, Хибины и другие. Почвенное разнообразие на типовом уровне (дерновые лесные, каштановые и лугово-каштановые, луговые, солонцы, солончаки, болотные, аллювиальные) усиливается на подтиповом уровне за счет наложения дополнительных процессов. На учебном макропрофиле от Каркаралинских гор до поймы реки Каркаралинки отчетливо прослеживается несколько ландшафтно-геохимически контрастных мезосопряжений: 1. дерно-во-лугово-лесное на элюво-делювии гранитов палеозойского возраста Каркаралинских гор; 2. каштаново-лугово-черноземное мелкосопочных предгорий на элюво-делювии плотных пород; почвенный покров этого участка сходен с экспозиционными лесостепями Монголии; 3. микрокомплексы лугово-каштановых солонцеватых почв и гипсоносных солонцов; 4. радиально-кольцевая лугово-болотно-солончаковая структура «наледных полей».

Список литературы

1. Белякова Т.М., Исаченкова Л.Б. Полевая практика по почвоведению. М. МГУ. 2014.
2. Голованов Д.Л. Почвы наледных полей на южной границе своего ареала// Мерзлотные и сезоннопромерзающие почвы и их роль в экосистемах. Материалы Международной конференции. Москва-Улан-Удэ, 2009. С. 30.
3. Голованов Д.Л., Дикарева Т.В., Асеева Е.Н., Мырзабаев А.Б. Почвенное, флористическое и биогеоценотическое разнообразие Каркаралинской учебной базы КарГУ имени Е.А.Букетова. Сб.: Зоология на рубеже веков / Материалы Международной научно-практической конференции, Караганда, Казахстан, 2014. С. 99-101.
4. Николаев В.А. Ландшафты Азиатских степей. Москва, МГУ. 1999.
5. Почвы Казахской ССР. Том 8. Почвы Карагандинской области. Алма-Ата, 1967.

ТЕХНОЛОГИЧЕСКИЕ ПРОСЧЕТЫ ЗАЩИТЫ МОРСКИХ БЕРЕГОВ ОТ ОПАСНЫХ ПРИРОДНЫХ ПРОЦЕССОВ⁴

Игнатов Е.И.^{1,2}, Новиков А.А.¹, Силевич А.С.³

¹*Московский государственный университет имени М.В. Ломоносова, г. Москва*

²*Филиал МГУ имени М.В. Ломоносова в городе Севастополе*

³*Московский институт геодезии, аэро съемки и картографии, г. Москва*

На современном этапе нашей жизнедеятельности наиболее опасные природные события и явления происходят в прибрежной зоне океанов и морей. В этой вдольбереговой полосе на суше с неопределенными условными пространственно-территориальными границами проживает большая часть человечества с самой высокой плотностью населения. В условиях меняющегося Мира здесь возникают и будут происходить прямые и косвенные взаимодействия суши и моря, а на их фоне разгрузка всех катастрофических и экстремальных природных и антропогенных явлений.

Динамика берегов и их защита уже давно исследуется и находится под пристальным вниманием большого количества ученых. Берега испытывают постоянное воздействие со стороны моря. Актуальным является изучение береговых процессов и поиск методов защиты берегов, активно вовлеченных в хозяйственную деятельность. Это обусловлено тем, что результаты воздействия моря далеко не всегда устраивают человека. В связи с этим началась разработка технологий и установка берегозащитных сооружений, которые не всегда, к сожалению, выполняют свои функции в полной мере.

В нашем понимании, в практике природопользования морских берегов часто допускаются технологические просчеты в определении комплекса мероприятий при оценке природных рисков или выявлении главенствующего фактора их развития. Например, на обвально-оползневых берегах к северу от г. Севастополя до сих пор не установлена главная причина развития и активизации обвально-оползневых процессов. Остается открытым вопрос, что в большей степени способствует их развитию: дождевые осадки или морская абразия.

Для оценки динамики изменения береговой линии в этом случае использованы данные дистанционного зондирования Земли 2004, 2013, 2018 годов на 3 основных участках береговой зоны на Северной стороне Севастопольского региона. Первый участок расположен близ пляжа «Толстяк», второй - вблизи поселка Вязовая Роща и третий - главный пляж в пгт Кача. На данных участках подсчитаны площади обвалов, смыва или накопления материала, изменчивость береговой линии при выдвигании оползневых блоков или от размыва берегов. В результате мониторинга определено, что основной причиной развития обвально-оползневых процессов на этих участках прибрежной зоны является абразия берегов, обусловленная сезонной и межгодовой активизацией волновых процессов. Следовательно, прежде всего, необходимо выполнить комплекс берегозащитных мероприятий или создать свободные пляжи, чтобы закрепить устойчивость береговых склонов и предохранить их от подрезания и формирования оползней в результате воздействия штормовых волн.

⁴ Работа выполнена при поддержке РФФИ 18-45-920045 p_a

РАЗНООБРАЗИЕ БАКТЕРИАЛЬНЫХ ПОСТРОЕК НА ПОВЕРХНОСТИ ЭФФУЗИВНОЙ ТОЛЩИ ВЕРХНЕГО ТРИАСА В ЮГО-ЗАПАДНОЙ ЧАСТИ ГОРНОГО КРЫМА*Лысенко В.И.**Филиал МГУ имени М.В. Ломоносова в городе Севастополе*

В настоящее время исследователи уделяют большое внимание изучению сульфидных построек «чёрных и серых курильщиков», которые связаны с гидротермальными полями или современными вулканами дна океанов. В зависимости от глубины водной толщи, тектоники, температурных и физико-химических параметров среды в пределах даже одного поля эти строения характеризуются различным внешним видом и минералогическим составом. Похожие образования были найдены автором на поверхности лавовых потоков и в туфовой толще палеовулкана верхнего триаса, расположенного в юго-западной части Горного Крыма. Данные находки позволили дать новый вариант реконструкции вулканической деятельности региона в позднем триасе. Целью данных исследований является изучение морфологических особенностей сульфидно-карбонатных, карбонат-кварц-сульфидных и карбонатных построек в эффузивной толще верхнего триаса для познания их генезиса и условий образования.

Сульфидно-карбонатные трубчатые образования встречаются на верхней поверхности лавовых палеопотоков, а плоские постройки встречаются в туфовой толще, расположенных в верхней части прибрежного склона Южного берега Крыма (ЮБК) над посёлком Тессели.

Большинство сульфидно-карбонатных «трубчатых» строений представлено вертикальными или слабоизогнутыми трубами длиной до 80 см и диаметром до 20 см. В обнажениях они часто разбиты на отдельные блоки, которые имеют шаровидную, эллипсоидную, конусовидную, а чаще цилиндрическую формы. Иногда по мере роста трубчатых тел у них наблюдается уменьшение или увеличение диаметра, а на поверхности боковых наростов появляются боковые конусовидные выходы флюидных каналов. Кроме трубчатых тел реже наблюдаются постройки, имеющие плоскую эллипсоидную форму и залегающие согласно с вмещающей толщей.

По всей длине сульфидно-карбонатных трубчатых строений просматривается зональность, которую подчеркивает цветовая гамма карбонатов и сульфидов. С некоторой условностью можно выделить следующие зоны в сульфидно-карбонатных постройках: центральную; промежуточную; боковую и зону бактериального обрастания.

В центральной части построек находится зона осветления флюидного канала с прерывистой сульфидной минерализацией. Она сложена крупно- и средне кристаллическим антраконитом, анкеритом или зеленоватым кальцитом. Среди карбонатов встречаются высыпки мелкозернистого галенита, сфалерита, псевдоморфозы марказита по пирротину, халькопирита и пирита. Промежуточная зона трубки имеет более светлую окраску и сложена, главным образом, сферолитами карбонатов, а также редкими включениями сфалерита, халькопирита ангидрита, барита, кварца, пирита и гидротермального накрита. Кроме этого в этой зоне встречаются примазки керита, трубочки червей, замещенные карбонатом и пиритом, а также обломки туфов и пеплового материала.

Боковая зона сложена крупнокристаллическим серовато-черным антраконитом, реже серовато-зеленым полупрозрачным кальцитом. Сульфидная минерализация в этой зоне представлена вкрапленностью пирита и пирротина. Зона бактериального обрастания состоит из серо-зелёных и серовато-черных сферолитов карбоната, пространство между которыми заполнено алевритовым веществом. При значительном увеличении хорошо видно, что они представляют собой сгустки микротрубок с округлыми порами диаметром до нескольких микронов. Их общий вид напоминает перегородки нитчатых бактерий.

От вышеописанных трубчатых строений значительно отличаются плоские постройки, которые встречаются в породах туфовой толщи. По внешнему виду они напоминают линзовидные жильные тела, занимающие секущее положение относительно туфов. Плоские постройки имеют довольно резкие почти прямолинейные контакты с вмещающими породами. По минеральному составу выделяются кварц-сульфид-карбонатный, карбонат-кварц-сульфидный и карбонатные плоские постройки. Для них характерным признаком является зональное строение, которое подчёркивается полосчатой текстурой.

В сульфидно-карбонатных постройках центральная зона сложена крупно кристаллическим белым кальцитом, в котором встречаются линзочки, выполненные халцедоном и опалом. Боковые зоны

сложены чередованием тонких прослоев темно-коричневого антраконита и белого кальцита. Фромбидальные и колломорфные образование пирита образуют скопления на поверхности микропрослоев, но встречаются их выделения, занимающие секущее положение относительно полосчатого строения построек. Сростки эллипсоидных и округлых глобулярно-колломорфных стяжений пирита в своем строении состоят из микропрослоев чередования антраконита, пирита и марказита. В центральных и боковых зонах построек встречаются раковины моллюсков, гастропод, брахиопод, трубчатых червей, обломков туфов и пеплового материала вулканического стекла. Внешние поверхности сульфидно-карбонатных построек покрыты миллиметровой почковидно-бугристой корочкой гидроокислов железа и марганца. Под ней обычно находятся сферические почковидные образования карбоната.

Единичные карбонат-кварц-сульфидные постройки найдены в туфах вблизи выходов интенсивно пиритизированных андезитов. Эти образования также характеризуются зональным строением. По текстурным признакам в них выделяются центральная и боковые зоны. Центральное ядро сложено многочисленными выделениями дендритовидного и колломорфного пирита, которые обрастают тонкослоистым халцедоном и карбонатом. В кварц-халцедоновом материале зоны находится большое количество обломков и раковин, гастропод, моллюсков и брахиопод. Их кальцитовый материал полностью замещён пиритом. Боковые зоны характеризуются грубослоистой текстурой, чередованием пирита, карбоната и халцедона. Внешние боковые поверхности этих зон имеют довольно неровную поверхность с многочисленными почкообразными холмиками.

Темно-коричневые карбонатные полосчатые образования, имеющие внешний вид «строматолитов», являются своеобразным цементом ракушечного материала брахиопод, которые были жителями биогермы на поверхности лавового палеопотока. Эти карбонатные пленки обрастания имеют мощность до 15,0 мм. Они имеют довольно невыдержанную ориентировку в пространстве и составляют до 30% общего материала биогермы. Карбонатные обрастания имеют микрополосчатую, а местами колломорфно-сферическую текстуру чередования антраконита с белым кальцитом.

По данным наших исследований установлено, что образование сульфид-карбонатных кварц-сульфид-карбонатных, карбонат-кварц-сульфидных, карбонатных трубчатых и плоских построек на поверхности эффузивной толщи верхнего триаса связано с процессами хемосинтеза прокариот, а также с флюидной и гидротермальной деятельностью вулкана. Различная морфология гидротермально-бактериальных строений связана с непостоянством состава и температурных характеристик глубинных флюидов. Наличие в них сферолитовых образований карбоната, колломорфных и фромбидальных сростков сульфидов доказывают, что в образовании «строительного» материала построек значительную роль играли сообщества прокариот и архей по переработке углеводородных флюидов в органическое вещество и карбонат. Формирование трубчатых и плоских построек происходило в период активной деятельности вулканизма, что доказывают контакты строений и наличие в них пеплового материала. По внешней морфологии и минеральному составу крымские постройки имеют много общего с находками подобных образований во впадине Гуаймас и на поверхности вулкана Пийпа.

ДОННЫЕ ОТЛОЖЕНИЯ МОРСКОЙ АКВАТОРИИ И ПРЕСНЫХ ВОДОЕМОВ КРЫМА КАК ДЕПО СТОЙКИХ ОРГАНИЧЕСКИХ ЗАГРЯЗНИТЕЛЕЙ

Малахова Л. В., Малахова Т. В., Егоров В. Н.

Институт морских биологических исследований им. А.О. Ковалевского РАН, г. Севастополь

В работе представлен анализ данных по содержанию стойких органических загрязнителей (СОЗ) в толще донных отложений прибрежных районов Крыма и Черноморского водохранилища, полученные в 2009-2017 гг.

К СОЗ отнесены 12 хлорорганических соединений: полихлорированные бифенилы (ПХБ), устаревшие хлорорганические пестициды (ХОП: линдан, ДДТ и еще 6 хлорпестицидов), а также полихлордибензодиоксины и дибензофураны (ПХДД/Ф). Общими свойствами этих веществ является устойчивость, токсичность и способность к биоаккумуляции.

В морские акватории СОЗ попадают с атмосферными выпадениями, речным стоком, со сточными водами различного происхождения (склоновыми, промышленными, коммунальными и др.), с водным транспортом, со сбросами в районах дампинга. СОЗ не растворяются в воде. Они характеризуются высокими адгезионными свойствами, поэтому сорбируются на взвеси и оседают с ней в донные осадки. В настоящее время определено, что в таких прибрежных районах, как Севастопольская бухта, загрязнение ХОС является наиболее экологически значимым фактором [1].

Колонки донных отложений (ДО) были отобраны в экспедиционных исследованиях в разные сезоны 2009 – 2017 гг. ДО без нарушения стратификации разделяли на тонкие слои, в которых газохроматографическим методом на ГХ с ДЭЗ были определены ПХБ и ХОП, хромато-масс-спектрометрическим методом высокого разрешения - ПХДД/Ф [2].

Результаты показали высокий уровень содержания Σ ПХБ5 (это сумма конгенов ПХБ по IUPAC: 52, 101, 138, 153 и 180) и Σ ДДТ (сумма исходного пестицида п,п'-ДДТ и его метаболитов п,п'-ДДЭ и п,п'-ДДД) в толще ДО Севастопольской, Стрелецкой и Балаклавской бухт, что связано с интенсивным антропогенным прессом на эти акватории на протяжении многих десятилетий. При этом процесс загрязнения СОЗ севастопольских бухт и открытых морских районов Крыма происходил неравномерно. В центре Севастопольской бухты в толще ДО на глубине от 5 до 20 см сформировалась зона чрезвычайно высокой концентрации Σ ПХБ5 – до 600 нг•г-1 (здесь и далее на сухую массу). В поверхностном слое ДО этого района содержание Σ ПХБ5 было несколько ниже – от 200 до 450 нг•г-1, что свидетельствует о снижении техногенного загрязнения бухты в последние годы. Вертикальные профили ДДТ показали, что в слое ДО от 20 до 35 см концентрация ПХБ была меньше ДДТ примерно в два раза, а от 20 см и до поверхностного слоя содержание ДДТ снизилось на порядок величин и стало значительно меньше уровня ПХБ, что свидетельствует об изменившемся характере антропогенного воздействия с сельскохозяйственного на промышленный в период накопления верхних 20 см. В Стрелецкой бухте концентрации Σ ПХБ5 были максимальными в слое 7-15 см, достигая 400 нг•г-1, и по всей глубине осадков значительно превышали содержание Σ ДДТ.

В системе севастопольских бухт наименьшее загрязнение ПХБ толщи ДО было определено в Балаклавской бухте. При этом в профиле ДО повышенные концентрации ХОС были выявлены в верхних слоях. Среди морских акваторий Крыма минимальное содержание как Σ ДДТ, так и Σ ПХБ в ДО были зафиксированы у мыса Мартыан, что свидетельствует как о наименьшем среди исследованных районов техногенном воздействии на его акваторию, так и об интенсивных процессах самоочищения.

Определено, что повышенное содержание мелкодисперсных фракций в морских ДО способствовало накоплению в них высокохлорированных конгенов ПХБ, а удельная сорбция ХОС органическим веществом описывалась уравнением сорбции Фрейндлиха и повышалась с увеличением концентрации ХОС в диапазоне от 10-1 до $n \cdot 10^3$ нг•г-1 [3].

В районах с наибольшим загрязнением ПХБ, к которым относятся бухта Южная и центральная часть Севастопольской бухты, толща ДО была проанализирована на содержание ПХДД/Ф. Во всех пробах ДО были обнаружены ПХДД/Ф, суммарная концентрация конгенов которых изменялась в пределах 95,2 -1188,6 пг•г-1 (здесь и далее сухой массы) [4]. Максимальное содержание ПХДД/Ф обнаружено в слоях глубже 4 см. Основной вклад в токсичность вносили конгены ПХДФ. Эквивалент суммарной токсичности проб (TEQ2005) находился в пределах 10,9-144,4 пг•г-1. В Южной бухте

обнаружили наиболее сильное загрязнение как ПХДД, так и ПХДФ. Концентрация суммы ПХДД здесь превышала таковую в Севастопольской бухте в среднем более чем в 50 раз, а ПХДФ – в 6 раз.

Кроме морских акваторий была исследована загрязненность ХОС толщи ДО Чернореченского водохранилища. Для этого в сентябре 2008 г. была отобрана колонка грунта длиной 17 см, которую разделили на слои толщиной 1 см. Во всех слоях были обнаружены ХОС, среди которых преобладали пестицид ДДТ и его метаболиты ДДЭ и ДДД. Суммарное содержание ДДТ и метаболитов было в среднем в пять раз больше, чем концентрация Σ ПХБ5. Соотношение суммы метаболитов к ДДТ в ДО водохранилища оказалось существенно выше единицы, это является свидетельством того, что прошел довольно длительный отрезок времени с момента поступления п,п'-ДДТ в водоем или пестицид попал в донные осадки уже в виде метаболитов. Анализ характера вертикального распределения ХОС выявил увеличение их содержания с глубины 13 см с максимумом в слое 17 см. Среди соединений группы ДДТ наибольшие концентрации, достигающие 70.07 нг•г⁻¹, наблюдались для ДДД. Содержание как ДДЭ, так и ДДТ в этих горизонтах было повышенным в десять раз по сравнению с верхними слоями донных осадков. Такое распределение пестицидов с аномально повышенными концентрациями в заглубленных слоях грунта зависело, по-видимому, от наличия источников поступления в момент первичного формирования донных осадков водохранилища. Точные источники поступления соединений ДДТ в толщу ДО неизвестны. Из рассказов старожилов поселков Павловка и Подгорное следовало, что в середине прошлого века в их районе много садов и полей опыляли «дустом» (ДДТ). Вероятно, эти районы попали в зону затопления водохранилища, где загрязненная ДДТ почва со временем была покрыта более чистыми донными отложениями. Концентрация ПХБ в грунтах водохранилища по всей глубине колонки составляла десятые доли от содержания ДДТ. Это определялось отсутствием промышленной деятельности в Байдарской долине.

Отмеченные высокие концентрации ПХБ, ХОП и ПХДД/Ф в подповерхностных слоях толщи ДО являются своеобразными «архивными записями», которые свидетельствуют, что в истории исследуемых акваторий в недавнем прошлом были периоды, значительно отличающиеся по степени антропогенной нагрузки на изучаемые акватории.

Работа выполнена по теме госзадания ИМБИ РАН «Молисмологические и биогеохимические основы гомеостаза морских экосистем» (№АААА-А18-118020890090-2).

Список литературы

1. Egorov V.N., Gulín S.B., Malakhova L.V., Mirzoeva N.Y. et al. Rating Water Quality in Sevastopol Bay by the Fluxes of Pollutant Deposition in Bottom Sediments // *Water Resources*. 2018. Vol. 45. № 2. P. 222-230.
2. Малахова Л.В., Егоров В.Н., Малахова Т.В. Хлорорганические соединения в компонентах экосистем Севастопольских бухт, морской акватории природного заповедника "Мыс Мартьян" и Ялтинского порта // *Вода: химии и экология*. 2019. № 1-3. С. 57–62.
3. Method USEPA 1613 «Tetra-through Octa- Chlorinated Dioxins and Furans by Isotope Dilution HRGC/HRMS». 1999. 77 p.
4. Амирова З. К., Малахова Л. В., Егоров В. Н., Рябушко В. И., Малахова Т. В., Белан Л. Н. Полихлорированные дибензо-п-диоксины и дибензофураны в донных отложениях севастопольских бухт // *Морские биологические исследования: достижения и перспективы*. 2016. С. 9-12.

**МЕТОДИКА КОЛИЧЕСТВЕННОЙ ОЦЕНКИ ИНТЕНСИВНОСТИ РАЗВИТИЯ
НЕБЛАГОПРИЯТНЫХ ПРИРОДНЫХ ПРОЦЕССОВ⁵***Новиков А. А., Каширина Е. С.**Филиал МГУ имени М.В. Ломоносова в городе Севастополе*

Современные ГИС-технологии позволяют провести комплексный инженерно-географический анализ территории с выделением зон распространения неблагоприятных опасных явлений (НОЯ), используя цифровые модели рельефа (ЦМР), геологические и гидрометеорологические карты. В работе [1] с помощью ГИС SAGA и QGIS проанализированы основные морфометрические параметры рельефа, на основе которых выделены области распространения опасных геолого-геоморфологических процессов (ОГП) в административных границах г. Севастополя. Однако, выделяя районы с повышенными требованиями к инженерному освоению территории по бинарной характеристике (наличие/отсутствие процесса), невозможно получить сведения об интенсивности НОЯ.

Количественная оценка геологических и морфометрических параметров дает значительно больше информации, что позволяет не только локализовать районы развития НОЯ, но и оценить интенсивность процессов, а на её основе - степень геоэкологических рисков. При этом необходимо учитывать многофакторность процессов. Например, для выявления оползневых участков используется информация о структуре горных пород, их обводненности, уклонах поверхности, положении в рельефе и т.д. Причем, каждый из этих факторов обладает своим набором характеристик, требующих детальных полевых и лабораторных исследований.

Оценку интенсивности НОЯ можно получить двумя способами. Первый представляет собой создание полной пространственно-временной модели, позволяющей рассчитать реальные параметры процесса (для обвально-оползневых процессов это будут скорость и вектор движения грунтовых масс). Такой вариант требователен к качеству данных и объему вычислительных ресурсов. Второй способ подразумевает отход от абсолютных числовых значений процесса и проведение градации (классификации) по относительным характеристикам. Данный вариант менее зависит от качества исходных данных, но обладает большей степенью неопределенности.

Для количественной характеристики распространения ОГП на территории г. Севастополя применялся второй вариант, при этом авторами использовались 2 типа классификации: экспертная иерархическая классификация и метод кластеризации K-means.

Экспертная иерархическая классификация подразумевает под собой ранжирование территории по интенсивности процесса, исходя из понимания экспертом вклада каждого из параметров в его общую динамику.

Метод кластеризации K-means широко описан в литературе. Его суть заключается в следующем: изначально выбираются N (по числу требуемых групп) центров, которые итеративно перевычисляются таким образом, чтобы минимизировать суммарное квадратичное отклонение точек, относимых к этим центра [2]. Результатом такой классификации является деление территории на группы (классы), интерпретация свойств которых лежит на исследователе. В отличие от экспертной классификации, кластеризация позволяет использовать любое количество параметров, однако результат может быть нестабильным из-за особенностей действия самого алгоритма.

В качестве исходных данных выступали следующие параметры: форма рельефа, высота поверхности, уклон, индекс конвергенции, индекс топографической влажности, LS-фактор, сейсмичность, тип горных пород, структура пород и несущая способность грунтов. В результате были получены карты интенсивности обвально-осыпных и оползневых процессов, селевых потоков, линейной и плоскостной эрозии, карсто-суффозионных процессов и др. В первом случае использовался набор из 4 основных параметров: тип грунтов, несущая способность, уклон поверхности, относительная высота. Полученные 5 классов представляют собой градацию интенсивности процесса - от очень слабой до очень сильной.

K-means кластеризация проводилась по всем 8 параметрам с выделением 10 групп (классов). Такое количество классов было выбрано для оптимизации процесса кластеризации, т.к. уменьшение числа групп приводит к увеличению количества вариантов перебора и к значительному росту объема

⁵ Работа выполнена при поддержке РРФИ 18-45-920045 p_a

вычислений. Полученная картина распределения классов в целом совпадает с экспертной классификацией, однако отсутствие иерархической связи не позволяет четко провести градацию между соседними группами и требует дополнительной интерпретации каждого класса.

Список литературы

1. Новиков А.А., Игнатов Е.И., Исаев В.С. и др. Оценка геоэкологических рисков урбанизированных прибрежных территорий // Геополитика и экогеодинамика регионов. 2018. Т. 4, № 4. С. 100–108.

2. Плагин Attribute based clustering - простая кластеризация векторных объектов по атрибутам в QGIS [электронный ресурс]. Режим доступа: http://wiki.gis-lab.info/w/Плагин_Attribute_based_clustering_-_простая_кластеризация_векторных_объектов_по_атрибутам_в_QGIS (Дата обращения: 10.02.2019).

ЭКОЛОГИЧЕСКИЙ МОНИТОРИНГ ПОЧВ СЕВАСТОПОЛЯ КАК СПОСОБ ПОВЫШЕНИЯ ЭФФЕКТИВНОСТИ ГОРОДСКОГО ХОЗЯЙСТВОВАНИЯ*Рубцова С.И.**Филиал МГУ имени М.В. Ломоносова в городе Севастополе*

Неотъемлемым компонентом экосистемы городского пространства является почвенный покров, во многом определяющий эффективность городского хозяйствования, функционирования, устойчивость и безопасность для проживания людей.

На территории Крыма выделяют несколько разновидностей почв: черноземы, темно-каштановые почвы, солонцы и солончаки, бурые горно-лесные, коричневые и горно-луговые почвы [1, 5]. В Севастопольском регионе выделяют луговые и черноземно-луговые, дерново-карбонатные почвы, коричневые почвы сухих лесов и горно-луговые почвы [1-3]. В границах Севастополя на озелененных территориях присутствуют естественные природные почвы и урбаноземы. Городские почвы перерыты всевозможными видами застройки и асфальтовым покрытием, в том числе жилой застройкой, частный сектор, различные сооружения и промышленная застройка.

В Севастополе существует ряд аспектов, которые представляют опасность загрязнения городских почв с эколого-гигиенической точки зрения. Почвенный покров является прежде всего накопителем значительной массы разнообразных загрязняющих веществ, высока эпидемиологическая значимость загрязненной химическими веществами почвы, а также возможность непосредственного и опосредованного воздействия содержащихся в почве поллютантов на живые организмы, изменение буферной способности и снижение биоактивности почвы в условиях интенсивного загрязнения. Кроме того, необходимо отметить значимость почвы для развития зеленых насаждений, играющих большую роль в формировании качества городской среды и как вторичного источника загрязнения приземного слоя атмосферного воздуха, жилой и производственной среды, природных вод; важность почвы как универсального абсорбента и биологического нейтрализатора, осуществляющего естественную минерализацию многих органических веществ.

По городу Севастополю и Республике Крым осуществляется контроль за соблюдением эпидемиологической безопасности почвы населенных мест в соответствии с СанПиН 2.1.7. 1287-03 Межрегиональным управлением Роспотребнадзора. Оценка качества почв проводится в соответствии с СанПиН 2.1.7.1287-03 «Санитарно-эпидемиологические требования к качеству почвы. Санитарно-эпидемиологические правила и нормативы» [4].

Проблемными вопросами почвенного покрова на территории города Севастополя и Республики Крым, помимо атмосферных загрязнений, остаются производственные и бытовые отходы, являющиеся источниками загрязнения почвы в населенных местах. Причинами могут явиться отсутствие эффективной системы управления отходами; неполный охват населения плано-регулярной системой очистки; отсутствие современных полигонов для размещения твердых коммунальных отходов, отвечающих экологическим и санитарно-гигиеническим требованиям; отсутствие централизованной системы сбора и утилизации медицинских отходов; отсутствие достаточного количества производственных мощностей для сортировки, переработки твердых бытовых отходов; размещение отходов на несанкционированных местах.

В качестве рекомендаций улучшения экологического состояния, безопасности среды и для достижения комфортных условий жизнедеятельности населения, а также с целью выявления очагов загрязнения почв, в том числе выявления участков размещения скотомогильников и биотермических ям, необходимо создание систем мониторинга почв по геохимическим, санитарно-химическим, микробиологическим показателям.

Одной из важнейших частей экологического надзора в области охраны почв, обеспечивающих его эффективность, являются работы по экологическому мониторингу почв. К ним относятся: проведение инвентаризации несанкционированных свалок, а при выявлении таковых, проведение реабилитации и рекультивации территорий; рекультивация свалки в районе Мекензиевых гор; рекультивация по завершении эксплуатации закрытых карт полигона твердых коммунальных отходов в Первомайской балке; рекультивация на месте выводимых промышленных предприятий и коммунальных объектов; обеспечение застроенной части территории города централизованным канализованием; проведение реконструкции существующих очистных сооружений хозяйственно-бытового стока; обеспечение организации отвода и очистки поверхностного стока; обеспечение охвата системы

сбора и вывоза бытовых отходов, особенно частного сектора, садоводческих товариществ, баз отдыха и мест проведения культурно-массовых мероприятий.

При проектировании малоэтажной застройки, предусматривающей использование земельных участков для выращивания сельскохозяйственной продукции, необходимо проводить мероприятия по обследованию почвенного покрова на наличие в нем токсичных веществ и соединений, а также радиоактивности, с последующей дезактивацией и реабилитацией. Особо загрязненные участки с высокой степенью загрязнения необходимо выводить на консервацию с созданием объектов зеленого фонда. Исключить выращивание продуктов питания вдоль автодорог. При отведении участков под жилую застройку и строительство социальных учреждений в зонах с зафиксированным загрязнением почв необходимо осуществлять только при наличии заключения об экологической безопасности почв или программы по ее рекультивации.

Обеспечение сохранения и восстановления естественного плодородия почв на землях сельскохозяйственного назначения напрямую зависит от стимулирования развития экологически чистых сельскохозяйственных технологий и внедрения адаптивно-ландшафтных систем земледелия, максимально соответствующих природно-климатическим условиям Севастопольского региона.

Список литературы

1. Драган Н.А. Почвенные ресурсы Крыма. Симферополь: ДОЛЯ, 2004. 208 с.
2. Доклад о состоянии и охране окружающей среды города федерального значения Севастополя в 2014 году // Главное управление природных ресурсов и экологии города Севастополя (Севприроднадзор). 40 с.
3. Доклад о состоянии и охране окружающей среды города федерального значения Севастополя в 2015 году // Главное управление природных ресурсов и экологии города Севастополя (Севприроднадзор). 147 с.
4. СанПиН 2.1.7.1287-03 «Санитарно-эпидемиологические требования к качеству почвы» (с изм. от 25.04.2007).
5. Половицкий И.Я., Гусев П.Г. Почвы Крыма и пути повышения их плодородия. Симферополь: Таврия, 1987. 152 с.

ЛАНДШАФТНАЯ СТРУКТУРА БУХТЫ КРУГЛОЙ⁶Панкеева Т.В.¹, Миронова Н.В.², Пархоменко А.В.³^{1,2} Институт морских биологических исследований имени А.О. Ковалевского РАН, г. Севастополь^{1,3} Филиал МГУ имени М.В. Ломоносова в городе Севастополе

Применение ландшафтного подхода в морских исследованиях широко обсуждается и приобретает научно-практическую значимость. Ландшафтный подход предполагает комплексное исследование морских геосистем, что позволяет разработать научно-методические рекомендации по рациональному природопользованию и управлению прибрежными зонами [1]. Для Чёрного моря сведения о подводных ландшафтах малочисленны, особенно для крымской прибрежной зоны, которая характеризуется значительным видовым разнообразием, высокой степенью сохранности акваторий.

Бухта Круглая, расположенная на северном побережье Гераклеяского полуострова, отличается обилием уникальных местообитаний донной растительности, имеет высокую научно-познавательную, созологическую и эстетическую ценность. В настоящее время её береговая зона активно используется под застройку жилыми и рекреационными объектами, а также для строительства берегоукрепительных гидросооружений. В связи с этим, вопрос сохранения биологического и ландшафтного разнообразия акватории бухты актуален.

Подводные исследования бухты Круглой проводили в летний период 2018 г. методом детального изучения ключевых участков дна с применением ландшафтного профилирования. Для ландшафтной структуры бухты характерно 9 донных природных комплексов (ДПК) (рис. 1).



Рис. 1. Картосхема ландшафтной структуры бухты Круглой.

Примечание: 1–9 нумерация ДПК: 1 - глыбово-валунная отмостка и выходы коренных пород с преобладанием видов цистозир; 2 - подводный береговой абразионный склон, сложенный псефитовыми отложениями с выходами коренных пород, с доминированием видов цистозир; 3 - подводный береговой абразионный склон, сложенный псефитовыми отложениями с выходами коренных пород, с преобладанием видов цистозир и с чередованием гравийно-псаммитовых отложений, где встречается филофора курчавая; 4 – слабонаклонная аккумулятивная равнина, сложенная псаммитово-алевритовыми отложениями с доминированием морских трав; 5 - слабонаклонная аккумулятивная равнина, сложенная псаммитово-гравийными отложениями, лишённая донной растительности; 6 -

⁶ Работа выполнена в рамках госзадания ФГБУН ИМБИ (гос. рег. № АААА-А18-118021350003-6).

слабонаклонная аккумулятивная равнина, сложенная псефитовыми отложениями, с преобладанием видов цистозеры, а на псаммитово-алевритовом субстрате доминирует взморник малый; 7 - слабонаклонная аккумулятивная равнина, сложенная алеврито-пелитово-псаммитовыми отложениями с деградированным сообществом морских трав; 8 - вершина подводной гряды с преобладанием цистозеры косматой и ульвы жесткой; 9 - подводные склоны гряды, сложенные псефитовыми отложениями с выходами коренных пород, с преобладанием видов цистозеры.

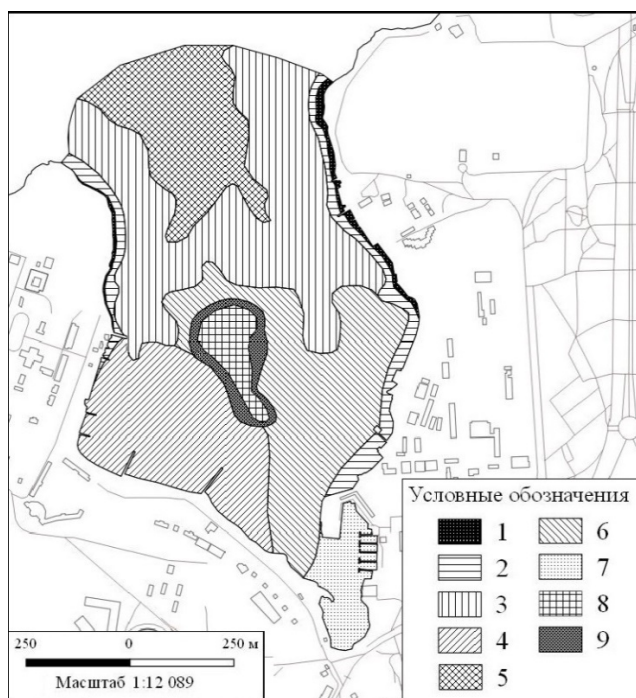
На формирование ландшафтной структуры бухты Круглой оказывает влияние литологический состав донных отложений, характер и динамика вдольбереговых потоков наносов, которые непосредственно связаны с геолого-геоморфологическим строением береговой зоны. Выявлено, что для акватории, прилегающей к мысам бухты, характерны абразионные и абразионно-аккумулятивные ДПК скально-псефитовых подводных склонов с преобладанием видов цистозеры. Для центральной части и вершины бухты типичны аккумулятивные и абразионно-аккумулятивные ДПК слабонаклонных равнин с доминированием морских трав. Для бухты характерно наличие краснокнижных видов макрофитов. Так, для Чёрного моря цистозера и филлофора считаются ключевыми и доминирующими видами водорослей, входят в состав списков Красной книги (КК) Крыма. Кроме этого, филлофора внесена в КК РФ и КК Севастополя. Зостера – единственный вид черноморских макрофитов, который охраняется по Бернской конвенции, при этом, сообщества морских трав внесены ЮНЕП к критическим местообитаниям Мирового океана. Кроме этого, бухта является местом регулярных и многочисленных сезонных скоплений гидрофильных птиц, играет важную роль резервата орнитологического разнообразия на юге Крыма.

Для сохранения бухты Круглой, как ценного природного и эколого-воспитательного объекта, целесообразно придание ей статуса гидрологического памятника природы регионального значения - «Прибрежный аквальный комплекс бухты Круглой» [2]. Придание природоохранного статуса бухте будет способствовать формированию экологического центра урбанизированной территории и позволит оптимизировать экологическую сеть морских охраняемых акваторий г. Севастополя.

Список литературы

1. Петров К. М. Подводные ландшафты: теория, методы исследования. Л.: Наука, 1989. 126 с.
2. Панкеева Т. В., Миронова Н. В., Пархоменко А. В. Роль морских охраняемых акваторий в сохранении донных природных комплексов (г. Севастополь) // ЭКОБИО – 2018 [Электронный ресурс]. Сб. материалов V науч.–практ. молодежной конф. «Экобиологические проблемы Азово-Черноморского региона и комплексное управление биологическими ресурсами» (8–11 окт. 2018 г.). Севастополь: Филиал МГУ в г. Севастополе, 2018. С. 124–127.

ЗАГРЯЗНЕНИЕ ПОЧВ ГОРОДА СЕВАСТОПОЛЯ ТЯЖЕЛЫМИ МЕТАЛЛАМИ⁷*Ясенева Е.В.¹, Ясенева И.А.²*¹*Филиал МГУ имени М.В. Ломоносова в городе Севастополе*²*Московский государственный университет имени М.В. Ломоносова, г. Москва*

В настоящее время происходящее ухудшение качества городской среды напрямую связано огромным перечнем экологических проблем, который возникает в связи с интенсивным процессом урбанизации. Для оценки современного состояния окружающей природной среды необходимо провести индикацию природных компонентов. В результате действия техногенного пресса почвы городских территорий накапливают большое количество химических загрязняющих веществ, в том числе и тяжелых металлов. В связи с чем почвы теряют способность выполнять свои экологические функции.

Почвы представляют основной компонент биосферы и обладают рядом особенностей. В крупных городах и мегаполисах естественная почва меняется на урбанизированную, характерной особенностью которой является то, что сравнительно на небольшой территории сосредотачивается большое количество разнообразных источников загрязнения (промышленные предприятия, транспорт, бытовые отходы). Перечисленные источники обуславливают интенсивность и разнообразие состава почвенных загрязнений.

Анализ и мониторинг показателей свойств почвенно-растительного покрова, происходящих под влиянием антропогенно-техногенного воздействия, дают возможность оценить их минимальные и критические значения для поддержания нормального функционирования урбоэкосистем и применить своевременные меры по поддержанию их устойчивости и восстановлению.

Город Севастополь основан в 1783 году и расположен на юго-западе Крымского полуострова, на побережье Черного моря. На сегодняшний день размещение промышленных предприятий находится в трех традиционно сложившихся зонах. Первая зона, считающаяся самой мощной и старейшей, располагается вдоль Севастопольской бухты, начиная от мыса Константиновский на Северной стороне, через Инкерман до Южной бухты. Вторая промышленная зона территориально располагается вдоль Камышовой бухты, Фиолентовского шоссе и пересекая Молочную балку выходит в район улиц Индустриальная и Промышленная. И, наконец, третья промышленная зона размещена на перешейке, который соединяет Гераклеийский полуостров с Крымским по линии Балаклава-Инкерман. Частично в пределах города расположены некоторые промышленные предприятия.

В связи со спецификой формирования городского поселения (компактное размещение жилых районов велось в пределах пешеходной доступности до основных мест приложения труда, уделялось внимание обеспечению удобной транспортной связи трудящихся с предприятиями) промышленные объекты на сегодняшний день интегрированы в городскую инфраструктуру и пользуются ее мощностями наравне с остальными субъектами городского хозяйства (автодороги, коммунальная инфраструктура, электроэнергетика).

Объектами исследования в 2018 году являлись основные типы городских почв, которые наиболее часто встречаются на селитебной территории города Севастополя (урбаноземы и культуроземы).

Содержание тяжелых металлов в образцах почв определяли атомно-абсорбционным методом. Полученные данные статистически обрабатывались в программе Excel, построение картографического материала было выполнено в ГИС-пакетах ArcView-3.2 и Golden Software Surfer 13.

В ходе исследования на территории города Севастополя выделены следующие категории землепользования: земли городской и сельской застройки – жилая часть: внутри-дворовые пространства, скверы, детские сады, школы и т.д.; земли общего пользования – промышленная и военные зоны, автохозяйства, АЗС, транспортно-коммуникационные, гаражи и др.; земли рекреационно-средообразующие – городские леса, лесопарки, парки и т.д.

Среднее содержание свинца в почвах города Севастополя выше уровня фона (42,15 мг/кг) по всем представленным методам усреднения. Средние концентрации никеля в почвах на всей террито-

⁷ Работа выполнена при финансовой поддержке регионального гранта РФФИ и г. Севастополя № 18-45-920042

рии города не превышает 12,84 мг/кг, что значительно ниже фона (40 мг/кг). Основной массив значений по содержанию меди в почвах города находится в диапазоне от 0,005 до 1197 мг/кг.

Среднее содержание элементов 3 класса опасности и без классов опасности в почвах г. Севастополя в несколько раз ниже их фоновых значений. Максимальные значения получены на землях общего пользования. Данные элементы не являются токсичными загрязнителями, однако при высоких концентрациях, например, марганца или железа может проявляться их фитотоксичность.

Территория города Севастополя характеризуется следующими категориями землепользования: земли городской и сельской застройки (селитебная часть), земли общего пользования (промышленная и военные зоны, автохозяйства, АЗС, транспортно-коммуникационные, гаражи и др.), земли рекреационно-средообразующие. Проведенное исследование показало незначительные уровни накопления тяжелых металлов относительно фонового уровня. На территории города выявлены локальные загрязнения отдельными элементами. Основные ареалы концентрации тяжелых металлов (Pb, Cu, Zn) приурочены к местам скопления автотранспорта, а также несанкционированным свалкам строительного, технического и бытового мусора (земли городской застройки и общего пользования).

Редактор раздела: Е.С. Каширина

**МЕТОД РАССЛЕДОВАНИЯ ИНЦИДЕНТОВ В СИСТЕМАХ КРИТИЧЕСКОЙ
ИНФОРМАЦИОННОЙ ИНФРАСТРУКТУРЫ⁸***Гришин И.Ю.¹, Тимиргалеева Р.Р.¹, Чертоганов К.А.²**¹Московский государственный университет им. М.В. Ломоносова, г. Москва**²Кубанский государственный технологический университет, г. Краснодар*

Обнаружение случаев нарушения безопасности и отслеживание всех действий злоумышленника после обнаружения может являться сложной задачей [1]. Однако, такой продукт, как Elastic Stack, может быть использован для обнаружения нарушений безопасности и проведения расследования того, кто, когда и как получил несанкционированный доступ к информационной системе организации.

Elastic Stack может определить источник угроз нарушений безопасности. Первый этап: сбор данных. Сбор информации из журналов можно осуществить с помощью специальных систем доставки данных, называемых Beats (в частности, Winlogbeat для журналов событий Windows и Packetbeat для сетевых данных).

На втором этапе Kibana предоставляет слои визуализации и исследования данных для выявления потенциальной злонамеренной активности, позволяя аналитикам безопасности анализировать и «развертывать» данные по мере необходимости, чтобы отслеживать потенциальную угрозу. Используя модуль «anomaly explorer», аналитики безопасности могут детальнее изучить аномалии: увидеть, где они произошли, когда они произошли, и серьезность проблемы. Используя модуль машинного обучения (machine learning influencer) можно увидеть, как аналитик безопасности может определить: какие хосты и домены принимали участие во время инцидента.

Функции визуализации временных рядов в Kibana могут создавать динамические представления помеченных событий, таких как успешные входы анонимных пользователей. Оттуда Аналитики безопасности также могут получить информацию о том, был ли получен доступ к файлам honey (конфиденциальным или критическим файлам в системе), анализировать сетевой трафик на предмет взаимодействия между хостами, определять, какие пользователи осуществляли эту деятельность, и находить потенциального нарушителя.

Для аналитиков безопасности, работающих над обнаружением вторжений, скорость расследования инцидента является ключевой [2]. Используя вместе, такие продукты как: Elasticsearch, Kibana, Beats и Logstash можно получать детальные отчеты об аномалиях, в краткие сроки расследовать инцидент и вести мониторинг сетевой инфраструктуры критической информационной системы в режиме реального времени.

Обнаружение реальной активности злоумышленников в КИИ является довольно кропотливой работой. Elastic Stack может использоваться для обнаружения инцидентов информационной безопасности, и также позволяет сделать расследование инцидента после обнаружения так, чтобы увидеть, как злоумышленник вошел в систему и какой вектор атаки хочет использовать.

На рис. 1 представлена образец архитектуры мониторинга безопасности.

На всех сетевых устройствах (серверы и АРМ станции) установлены специальные системы доставки данных Beats, в частности WinLogBeat (собирает все события Windows журналы) и Packetbeat (собирает все сетевые пакеты).

Все эти данные поступают в Logstash, где они преобразуются в вид доступный для получателя, индексируются в системе Elasticsearch (база данных), а затем как следствие, визуализируются в системе Kibana. Различные графические диаграммы позволяют вести оперативно расследование инцидента.

Это происходит следующим образом: например, аналитик безопасности получает сообщение из модуля машинного обучения системы Kibana (machine learning influencer), которое предупреждает, что возможна попытка эксфильтрации DNS в домен.

⁸ Работа поддержана Грантом РФФИ и Администрации Краснодарского края 18-410-230024.

Архитектура мониторинга безопасности



Рис. 1. Архитектура мониторинга безопасности

Для более детального исследования инцидента можно перейти по ссылке тревожного сообщения. В это время модуль машинного обучения ищет необычно высокое содержание информации на фиде субдомена трафика DNS.

Чтобы узнать, что еще происходило на конкретном хосте (HR02), нужно переключиться на приборную панель Kibana, которая настроена на просмотр событий журнала Windows.

На аналитической панели Kibana следует отфильтровать данные по двум влияющим факторам, которые были обнаружены в ходе исследования аномалии, в результате расследования инцидента (covert.com и HR02).

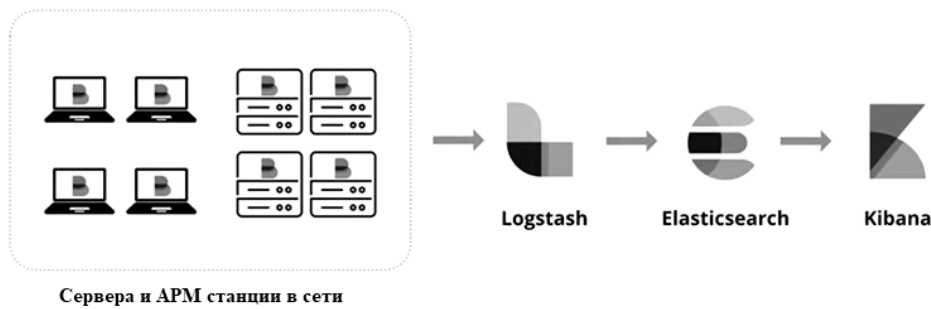
Продолжая просматривать аналитическую панель Kibana можно получить представление о том, что происходит на машине CEO. В ходе данного исследования были замечены множество активности получения доступа, а также то, что критический файл, был доступен на хосте CEO пользователю wgrimes.

Вывод: ELK Stack может быть использованы для сбора всех журналов безопасности, а затем загрузить их в одно место, чтобы в дальнейшем оперативно расследовать инцидент информационной безопасности в сети КИИ. Аналитик безопасности получает возможность взаимодействовать с данными и делать выводы в краткие сроки делать это быстро, что может быть важно для обеспечения безопасности КИИ, где время при наступлении инцидента имеет существенное значение.

Список литературы

1. Гришин И.Ю., Тимиргалеева Р.Р., Чертоганов К.А. Технологии комплексного информационно-навигационного обеспечения и мониторинга рекреационных территорий юга России // Материалы V Всероссийской научной конференции «Проблемы военно-прикладной геофизики и контроля состояния природной среды». СПб.: ВКА имени А.Ф.Можайского, 2018. С. 757–760.
2. Grishin I., Timirgaleeva R. The application of artificial intelligence methods for forming industry management systems // CEUR Workshop Proceedings. 1. Сер. "Selected Papers of the 1st International Scientific Conference Convergent Cognitive Information Technologies, Convergent 2016. 2016. P. 115-120.

АНАЛИТИЧЕСКОЕ ПОСТРОЕНИЕ ДОМИНИРУЮЩИХ СТРАТЕГИЙ В ИГРОВОЙ ЗАДАЧЕ РЫНКА

Пряшников П.Ф.

Филиал МГУ имени М.В. Ломоносова в городе Севастополе

Рассматривается математическая модель игровой задачи рынка с функцией выигрыша первого игрока $f_1(x, y) = (\varphi(x, y) - c)x$, функцией выигрыша второго игрока $f_2(x, y) = (\varphi(x, y) - c)y$ и ценой единицы продукции $\varphi(x, y) = a - b(x + y)$, где x – количество единиц продукции, произведенной и реализованной на рынке первым игроком, y – количество единиц продукции, произведенной и реализованной на рынке вторым игроком, c – затраты на производство единицы продукции, a – начальная цена единицы товара на рынке, b – коэффициент убывания цены при увеличении на рынке единиц товара.

Математическая модель рассматривается на прямоугольнике $(x, y) \in W = [0; d] \times [0; d]$. Должно выполняться неравенство $d \leq \frac{a}{2b}$, так как при $d > \frac{a}{2b}$ существуют значения $(x, y) \in W$, при которых цена единицы продукции $\varphi(x, y)$ отрицательна.

Решается актуальная задача аналитического поиска доминирующих стратегий, позволяющих уменьшить значение d .

Для первого игрока стратегия x' доминирует стратегию x'' , если $\forall y \in [0; d]$ выполняется неравенство $f_1(x', y) \geq f_1(x'', y)$, то есть $(a - b(x' + y) - c)x' \geq (a - b(x'' + y) - c)x''$. Последнее неравенство может быть приведено к виду

$$(a - by - c)(x' - x'') - b(x' - x'')(x' + x'') \geq 0. \quad (1)$$

Из неравенства (1) следует, что в случае $x' > x''$ должно выполняться неравенство $x' + x'' \leq -y + \frac{a - c}{b}$. Последнее неравенство выполняется для любого $y \in [0; d]$, если $x' + x'' \leq \frac{a - c - db}{b}$. При $d = \frac{a}{2b}$ должно выполняться неравенство $x' + x'' \leq \frac{a - 2c}{2b}$. Поскольку $x' + x'' > 0$, то доминирующие стратегии определяются системой

$$\begin{cases} x' + x'' \leq \frac{a - 2c}{2b}, \\ a > 2c, \\ x' > x''. \end{cases} \quad (2)$$

Из системы (2) следует, что для всех стратегий $x'' < \frac{a - 2c}{4b}$ и только для них существуют доминирующие стратегии.

В случае $x' < x''$ должно выполняться неравенство $x' + x'' \geq -y + \frac{a - c}{b}$. Последнее неравенство выполняется для любого $y \in [0; d]$, если $x' + x'' \geq \frac{a - c}{b}$. Поскольку $x' + x'' > 0$, то доминирующие стратегии определяются системой

$$\begin{cases} x' + x'' \geq \frac{a - c}{b}, \\ a > c, \\ x' < x''. \end{cases} \quad (3)$$

Из системы (3) следует, что для всех стратегий $x'' > \frac{a - c}{b}$ и только для них существуют доминирующие стратегии.

Таким образом, при $a > 2c$ все стратегии $x \in \left[0; \frac{a-2c}{4b}\right[$ первого игрока и только они являются доминируемыми. Все стратегии $x \in \left]\frac{a-c}{b}; \frac{a}{2b}\right]$ первого игрока и только они являются доминируемыми.

В силу симметричности рассматриваемой задачи для второго игрока доминируемые стратегии совпадают с доминируемыми стратегиями первого игрока.

ПАРЕТО-ОПТИМАЛЬНОЕ РЕШЕНИЕ ИГРОВОЙ ЗАДАЧИ РЫНКА

Пряшников П. Ф.

Филиал МГУ имени М.В. Ломоносова в городе Севастополе

В работе решается задача аналитического построения множества Парето - оптимальных ситуаций P игровой модели рынка с линейной функцией цены единицы продукции $\varphi(x, y) = a - b(x + y)$. Для линейной функции цены прибыли первого и второго игроков соответственно равны: $f_1(x, y) = (\varphi(x, y) - c)x$ и $f_2(x, y) = (\varphi(x, y) - c)y$, где x - количество единиц продукции, реализованной на рынке первым игроком, y - количество единиц продукции, реализованной на рынке вторым игроком, c - затраты на производство единицы продукции. Решение задачи ищется на прямоугольнике $(x, y) \in W = \left[0; \frac{a}{2b}\right]^2$.

Ситуация (x_p, y_p) является Парето - оптимальной, если $\forall x, y \in \left[0; \frac{a}{2b}\right]$ имеет место утверждение $(x < x_p) \vee (y < y_p) \vee ((x = x_p) \wedge (y = y_p))$, равносильное тому, что система

$$\begin{cases} (a - b(x + y) - c)x = u; \\ (a - b(x + y) - c)y = v; \\ x, y \in \left[0; \frac{a}{2b}\right]; \\ u, v \neq 0, \end{cases} \quad (1)$$

имеет единственное решение относительно переменных x_p, y_p, u, v . Существование единственного

решения системы (1) равносильно тому, что $y = \frac{v}{u}x$ и x есть единственный нуль функции $\sigma(x) = b(u + v)x^2 - (a - c)ux + u^2$. Из условия единственности нуля многочлена второй степени

следуют равенства $u + v = \frac{(a - c)^2}{4b}$, $x = \frac{2u}{a - c} \Leftrightarrow u = \frac{a - c}{2}x$. Решая первое из уравнений системы

(1) при $u = \frac{a - c}{2}x$, находим множество Парето - оптимальных ситуаций: $P = \{(x, y) \mid y = -x + (a - c)/2b; x \in [0; a/2b]\}$. Значения функций выигрыша в Парето - оптимальных

ситуациях для первого игрока равны $f_1(x) = \frac{(a - c)x}{2}$ и для второго игрока равны $f_2(x) = \frac{(a - c)(2bx - a + c)}{4b}$. Так как $f_1(x) + f_2(x) = \frac{(a - c)^2}{4b}$, то множество Парето - оптимальных

ситуаций P есть подмножество с постоянной суммой выигрыша множества всех возможных ситуаций $S = \left[0; \frac{a}{2b}\right]^2$.

Наибольший выигрыш каждого из игроков на множестве S равен $f_1\left(\frac{a - c}{2b}, 0\right) = f_2\left(0, \frac{a - c}{2b}\right) = \frac{(a - c)^2}{4b}$. Этот выигрыш соответствует нулевому выигрышу соперника.

Равный выигрыш игроков на множестве S равен $f_1\left(\frac{a - c}{4b}, \frac{a - c}{4b}\right) = f_2\left(\frac{a - c}{4b}, \frac{a - c}{4b}\right) = \frac{(a - c)^2}{8b}$.

Обычно в качестве решения игровой задачи рынка рассматривают ситуацию, равновесную по Нэшу $x_n = y_n = \frac{a - c}{3b}$ со значениями функции выигрыша

$f_1\left(\frac{a - c}{3b}, \frac{a - c}{3b}\right) = f_2\left(\frac{a - c}{3b}, \frac{a - c}{3b}\right) = \frac{(a - c)^2}{9b}$. Наибольший Парето - оптимальный выигрыш игрока в 3 раза больше, чем выигрыш в ситуации, равновесной по Нэшу. Равный Парето - оптимальный выигрыш игрока в 2 раза больше, чем выигрыш в ситуации, равновесной по Нэшу.

ТЕОРЕТИКО-МНОЖЕСТВЕННОЕ ОПИСАНИЕ ЭЛЕКТРОННО-ОПТИЧЕСКОЙ СИСТЕМЫ РАСПОЗНАВАНИЯ

Скаковская А.Н.

Филиал МГУ имени М.В. Ломоносова в городе Севастополе

Необходимость адаптации к конкретным типам образцов и рабочих условий настройки в электронно-оптических системах распознавания изображений требуют создания специальной адаптивной системы управления, способной распознать изображение оптимального качества и оценить текущее функциональное состояние системы с целью его коррекции, но не исключает из контура участия человека [1, 2].

Распознавание изображения предполагает решение двух взаимосвязанных задач - настройка электронно-оптической системы распознавания изображений и задачи классификации изображений.

На рис.1 представлена обобщенная модель классификации изображения.



Рис. 1. Обобщенная модель классификации изображений

Здесь S_0 - текущее (базовое) изображение; S_k - изображение, полученное на k -м шаге настройки; S_k^* - изображение оптимального качества; X - внутреннее состояние электронно-оптической системы распознавания; Y - выходные параметры, $W_s, W_0 = \text{const}$ - возмущающие воздействия; G - целевые воздействия, U - классификатор, J - показатели качества, T - возможный учет времени.

Задача настройки описанной системы распознавания изображений заключается в определении отображения:

$$U_k \times W_{ok} \times X_k \rightarrow X_{k+1}, \quad U_k \times X_k \rightarrow Y_k.$$

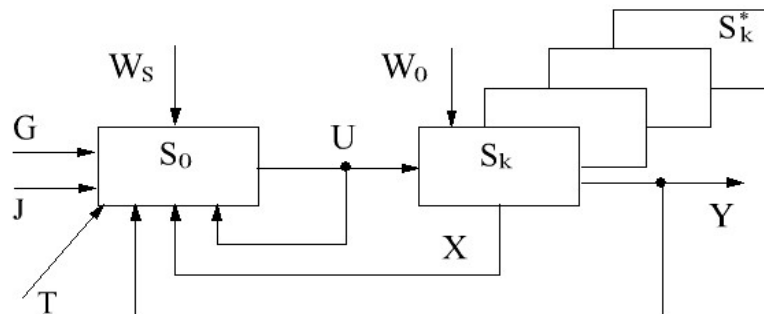
Задача классификации изображений заключается в формировании отображения:

$$G_k \times J_k \times W_{sk} \times X_k \times T_k \rightarrow U_k.$$

Здесь k - шаг квантования.

Для примера рассмотрим растровый электронный микроскоп как сложную оптико измерительную систему распознавания изображений с множеством неопределенностей. Синтез такой системы заключается в определении отображения:

$$\begin{aligned} R1: & T \times H \times P \rightarrow C_k, \\ R2: & M \times i_{z,k} \times d_{z,k} \times \alpha_k \times f_k \rightarrow F, \\ R3: & C \times d_{z,k} \times D_l \rightarrow RS, \end{aligned} \quad (1)$$

где T - топография исследуемого образца; H - химический состав элемента, P - поверхностные поля; M - увеличение; $i_{z,k}$ - ток зонда; $d_{z,k}$ - диаметр зонда; α_k - апертурный угол; f_k - фокусное расстояние; C - контраст; D_l - элемент изображения; K - кристаллические решетки исследуемого образца; Z - атомный номер элемента.

Итерационный процесс настройки завершается при достижении оптимальных значений фокусировки или разрешения RS^* :

$$F \rightarrow F^*$$

$$RS \rightarrow RS^*$$

Тогда целевая функция имеет вид:

$$\Phi(F) = \min_k \int_0^k \varepsilon(F^* - F(\alpha)) d\alpha,$$

где k – шаг квантования, α – апертурный угол.

Таким образом описанная система управления задается следующими переменными:

$U = \{i_3, d_3, \alpha\}$ – вектор управления;

$X = \{F, C\}$ – контраст;

$Y = \{RS\}$ – разделяющая способность электронно-оптической системы.

В работе предлагается модель системы управления, описанная отображениями (1)

$$F_{k+1}, C_{k+1} \leftarrow F_k, C_k; i_{3,k}, d_{3,k}, \alpha_k; W_O, W_S$$

В соответствии с выше описанной классификацией $W_O, W_S = const$. Для случая, когда отображения (1) рассматриваются как линейные в виде:

$$X_{k+1} = AX_k + BU_k,$$

где

$$X_{k+1} = \{F_k, C_k\},$$

$$U_{k+1} = \{i_{3k}, d_{3k}, \alpha_k\},$$

можно использовать разные способы управления. Например, – управление по минимизации среднеквадратического отклонения ошибки фокуса. При этом $U = F(x)$, тогда $x_{k+1} = f(x_k)$.

Однако, рассматриваемая в работе электронно-оптическая система распознавания изображений, в общем виде является нелинейной [3]. Это значительно затрудняет ее синтез, приводит к необходимости учета мнения эксперта и передачи опыта ручного управления оптической системой автоматизированной системе. С этой целью создана новая модель процесса преобразования информации, с учетом мнения оператора и передачи опыта ручного управления электронно-оптической системой автоматизированной системе с необходимой в исследованиях точностью.

Список литературы

3. Скаковская А.Н. Проблемы управления растровым электронным микроскопом // Авіаційно-космічна техніка і технологія. Харків, 2007.
4. Соколов А.Ю. Построение, идентификация и анализ устойчивости линейных лингвистических систем управления // Проблемы управления и информатики. 1998. №5. С.129-137.
5. Скаковская А.Н. Функционально-статистический метод управления растровым электронным микроскопом // Радіоелектронні і комп'ютерні системи. Харків: НАКУ ім. М.Є.Жуковського «ХАІ», 2007. №2(21). С.16-20.

Редактор раздела: П.Ф. Пряшников.

УДК 533.9.08

ON THE PLASMA ELECTRON SPECTROSCOPY IN HELIUM DISCHARGE AFTERGLOW

Gutsev S.A.¹, Kosykh N.B.²

¹ Department of Optics, Saint Petersburg State University, Saint Petersburg, Russia

² Department of Physics & Geophysics, Moscow State University, branch in Sevastopol, Russia

The method of plasma electron spectroscopy (PLES) was started in the 1970s and later was developed as a branch of plasma chemistry [1]. The method of PLES [2] enables identification of gas impurities in a main gas in collision regime of movement of the particles at moderate low pressures (units of Torr). The identification of atoms and molecules of the impurities is performed by selective registration of groups of fast electrons produced by Penning ionization [3] of the impurities by meta-stable helium atoms in the plasma of a stationary short discharge. We hope the method will be practically implemented for gas analyses.

In the case of orbital limited motion current-voltage characteristic could be expressed

$$I(U) = \frac{enS}{\pi\sqrt{M}} \sqrt{kT + eU}$$

where I is the probe current, U is the probe voltage, e is the elementary electron charge, n is the number of density, S is the square of the probe, k is the Boltzman's constant, T is the electron temperature, M is the molecule's mass. Main free paths of charged particles are found with neutral number of density N and corresponding transport collision section for electrons and ions.

$$\lambda_{e,i} = \frac{1}{N\sigma_{e,i}}$$

Electron temperature is defined by formula

$$\frac{kT}{e} = \frac{U_2 - U_1}{\ln[I(U_1)/I(U_2)]}$$

The results were obtained with a special experimental setup. A periodic pulsed discharge was generated in helium between electrodes spaced at 23 cm in a cylindrical glass tube with a radius of 1.6cm. A cylindrical Mo probe with a diameter of 0.002 cm and a length of 1.5 cm was fused into the tube so that it occurred on the tube axis. This probe served for temperature measurements. Another plane Ni probe with square of 2 cm² was placed at the distance of 0.5 cm from the tube axis. This one was operated for registration the electron distribution function. A high-voltage source generated pulses with an amplitude of 1.5 eV and a duration of 50 μs. The duration of afterglow was about 350μs. The discharge current was 90 mA. The electric field strength in the positive column was 10.5V/cm. The helium pressure was 1.1 Torr. The plasma diagnostics were carried out using a special electronic circuit capable of measuring the $I(U)$ curve and its second derivative. The number of ion density was 4,2 10⁹cm⁻³, the number of electron density was 4,8 10⁹cm⁻³. Main free path of electrons was 0,055 cm and for ions was 0,05cm. The electron temperature was about 0.15 eV up to 80 μs after the pulse and become stationary 0,06-0,07eV after 100 μs.

Figure1 shows peaks on the probe line in regions of 13-15 and 18-20 eV, these are results of the reactions:

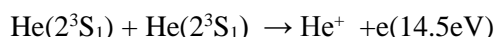

Notice four peaks in the region of 21-25 eV. We explain them by an ionization process in the probe sheath, when charged particles collect energy in the electric field of the probe for secondary ionization. Using the large square probe permits to decrease the amplitude of modulation to 0.1 V and to resolve peaks' structure in the region of 12-26 eV.

Intensive plasma-chemical reactions make electron distribution function filled by peaks of fast electrons. Values of peaks do not monotonically decrease. The values may be concern with the probabilities of the states. To solve this, kinetic analysis and new experimental data are required.

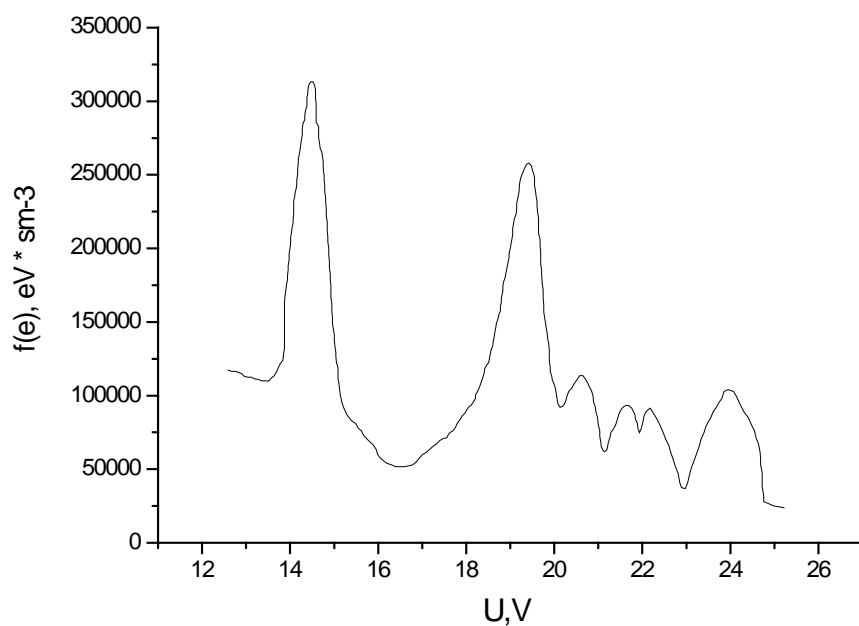

Figure1. The fast part of the electron energy distribution function measured with 0.25V amplitude harmonic probe modulation.

References

1. Blagoev A.B., Kolokolov N.B., Kudryavtsev A.A. 1994, Interaction processes with creation of fast electrons in the low temperature plasma, *Physica Scripta*, 50, 371-402.
2. Koudryavtsev A.A. 1999, A new method of gas Analysis using Penning-electron energy spectra. Book of abstracts International Workshop "Results of Fundamental Research for Investments IWRFR1'99, Russian Technologies for Industrial Applications, St.Petersburg, Russia, P.94.
3. V.A Sheverev, N.A. Khromov, D.R. Kojiro 2002, Penning Ionization Electron Spectroscopy in Glow Discharge: Another Dimension for Gas Chromatography Detectors, *Anal. Chem.* 72, 5556–5563.

**ВЕРТИКАЛЬНЫЙ ПЕРЕНОС ИМПУЛЬСА ВНУТРЕННИМИ ВОЛНАМИ ПРИ УЧЕТЕ
ВРАЩЕНИЯ ЗЕМЛИ В СДВИГОВОМ ПОТОКЕ***Слепышев А.А.¹, Лактионова Н.В.²*¹*ФГБУН Морской гидрофизический институт РАН, г. Севастополь*²*Филиал МГУ имени М.В. Ломоносова в городе Севастополе*

Внутренние волны играют важную роль в динамике стратифицированных слоёв в океане. Многообразны источники, их порождающие: гидродинамическая неустойчивость течений, атмосферные возмущения, вихревые течения, взаимодействие течений и приливов с неоднородностями рельефа дна. Внутренние волны, в свою очередь, порождают мелкомасштабную турбулентность, которая осуществляет своего рода «вентиляцию» вод океана через турбулентный обмен. Это жизненно важно для экосистемы в целом. Помимо турбулентности вклад в вертикальный обмен могут вносить и внутренние волны [1]. При учете турбулентной вязкости и диффузии внутренние волны сами по себе могут переносить по вертикали импульс [1]. Однако, у инерционно-гравитационных внутренних волн перенос импульса по вертикали возможен и без учета турбулентной вязкости и диффузии. Для этого достаточно, чтобы стратифицированное течение имело сдвиг скорости у компоненты скорости, нормальной направлению распространения волны. В предлагаемой работе это получено аналитически для двухслойной модели стратификации при наличии плоскопараллельного течения с постоянным градиентом скорости в каждом слое. Частота Брента-Вяйсяля также предполагается постоянной в каждом слое. Таким образом, градиент скорости течения на границе раздела слоев претерпевает скачок. Краевая задача в линейном приближении для амплитуды внутренних волн имеет комплексные коэффициенты из-за наличия градиента компоненты скорости течения, поперечной направлению распространения волны. Граничные условия – «твердой крышки» на поверхности и на дне моря, на границе раздела слоев предполагается непрерывность вертикальных смещений и волновых возмущений давления. Решение краевой задачи – комплексная функция, хотя частота волны и волновое число – действительные. Вертикальный волновой поток импульса \overline{uw} отличен от нуля и может превосходить турбулентный поток (u, v – компоненты волновой скорости вдоль и поперек течения, w – вертикальная компонента скорости). Поток импульса \overline{vw} также отличен от нуля, и больше потока \overline{uw} , причем градиенты скорости течения на него почти никакого влияния не оказывают: он отличен от нуля только при учете вращения Земли, а течение, рассматриваемое в модели, на него практически не влияет. Поток импульса \overline{uw} на границе раздела испытывает скачок, а поток \overline{vw} нет. При разных знаках градиента скорости течения в слоях поток \overline{uw} имеет разные знаки на границе – просматривается аналогия с турбулентным переносом (с точностью до знака), однако для внутренних волн этот эффект может быть гораздо сильнее.

Список литературы

1. Слепышев А.А. Вертикальный перенос импульса внутренними волнами при учете турбулентной вязкости и диффузии // Известия российской академии наук. Физика атмосферы и океана. 2016. Т. 52. №3. С. 342-350.

ВКЛАД ВНУТРЕННИХ ВОЛН В ГЕНЕРАЦИЮ ВЕРТИКАЛЬНОЙ ТОНКОЙ СТРУКТУРЫ В ОКЕАНЕ*Слепышев А.А.¹, Носова А.В.²*¹*ФГБУН Морской гидрофизический институт РАН, г. Севастополь*²*Филиал МГУ имени М.В. Ломоносова в городе Севастополе*

Вертикальная тонкая структура гидрофизических полей в океане была открыта во второй половине прошлого века, когда с помощью измерительной аппаратуры с высокой разрешающей способностью был обнаружено, что профили температуры, солёности не гладкие функции глубины, а сильно изрезаны по вертикали. Такая переслоенность профилей первоначально объяснялась влиянием мелкомасштабной турбулентности, которая генерируется внутренними волнами и течениями в стратифицированной толще океана. Другим объяснением вертикальной тонкой структуры явился механизм двойной диффузии, в частности, механизм образования «солевых пальцев», когда температура и солёность при устойчивой стратификации убывают с глубиной. При этом возникают ступенчатые структуры, состоящие из однородных слоев и стратифицированных прослоек. Однако, условия для механизма двойной диффузии реализуются далеко не всегда, а вертикальная тонкая структура повсеместно присутствует. Это касается и пикноклина, где турбулентность вообще подавлена. В связи с этим несомненно актуальность изучения вклада внутренних волн, для которых пикноклин является волноводом.

Внутренние волны при учете турбулентной вязкости и диффузии затухают [1, 2]. Вертикальные волновые потоки тепла, соли, импульса при этом отличны от нуля [2, 3]. В настоящей работе показано, что наличие вертикального волнового потока массы приводит к генерации неосциллирующей на масштабе волны поправки к плотности – к тонкой структуре, генерируемой волной. Итак, рассматриваются свободные внутренние волны в плоскопараллельном потоке постоянной глубины при учете горизонтальной турбулентной вязкости и диффузии. В линейном приближении численно решается краевая задача по определению вертикальной структуры моды с помощью неявной схемы Адамса третьего порядка точности. Находится дисперсионное соотношение и декремент затухания волны. Во втором порядке по амплитуде волны находятся вертикальный волновой поток массы, который отличен от нуля при учете турбулентной вязкости и диффузии. Указанный вертикальный поток массы приводит к генерации неосциллирующей на временном масштабе волны поправки к средней плотности – к тонкой структуре, генерируемой волной. Характерный вертикальный масштаб генерируемой тонкой структуры соответствует реально наблюдаемому.

Список литературы

1. LeBlond P.H. Ondamping of internal gravity waves in a continuously stratified ocean // J. Fluid Mech. 1966. V. 25, pt 1. P. 121-142.
2. Слепышев А.А. Вертикальные потоки, обусловленные слабыми нелинейными внутренними волнами в бароклинном течении // Морской гидрофизический журнал. 2015. № 1. С. 64-78.

КОЛЕБАНИЯ ПЛАВАЮЩЕГО ЛЕДЯНОГО ПОКРОВА ПОД ДЕЙСТВИЕМ ДВИЖУЩИХСЯ ВОЗМУЩЕНИЙ

*Калинюк И.В. *, Маленко Ж.В. **, Ярошенко А.А. ***

**Крымский федеральный университет им. В.И. Вернадского, г. Симферополь*

***Севастопольский государственный университет, г. Севастополь*

***Филиал ГМУ им. адмирала Ф.Ф. Ушакова в г. Севастополе, г. Севастополь*

Ледяной покров в северных районах часто используется для доставки по нему в зимнее время грузов. Плавающий лед используется и как взлетно-посадочная полоса. Это требует теоретического исследования реакции плавающей ледяной пластины на движущиеся нагрузки.

Изучение колебаний плавающего ледяного покрова может быть построено на основе методов гидромеханики, применяемых к описанию волновых движений жидкости с привлечением теории изгиба пластин. В основу исследования положены линеаризованные гидродинамические уравнения движения жидкости, линейная классическая теория колебаний пластин, методы теории интегральных преобразований, теории функций комплексного переменного и асимптотических разложений интегралов [1, 2].

Пусть на поверхности идеальной несжимаемой жидкости конечной глубины H плавает тонкая изотропная упругая пластинка, по поверхности которой перемещаются со скоростью v нагрузка $p = p_0 f(x, y)$.

Задача сводится к решению уравнения Лапласа для потенциала скорости φ

$$\Delta \varphi = 0, -H < z < 0, -\infty < x, y < \infty \quad (1)$$

с граничными условиями:

$$\frac{D}{\rho g} \Delta^2 \zeta - \frac{Q}{\rho g} \Delta_1 \zeta + \frac{\rho_1 h}{\rho g} v^2 \frac{\partial^2 \zeta}{\partial x^2} + \zeta + \frac{v}{g} \frac{\partial \varphi}{\partial x} = -\frac{p_0}{\rho g} \text{ при } z = 0 \quad (2)$$

$$\frac{\partial \varphi}{\partial z} = 0 \text{ при } z = -H, \quad \frac{\partial \varphi}{\partial z} = v \frac{\partial \zeta}{\partial x} \text{ при } z = 0$$

$$\nabla^4 = \Delta_1^2, \quad \Delta_1 = \frac{\partial^2}{\partial x^2} + \frac{\partial^2}{\partial y^2}, \quad D = \frac{E h^3}{12(1 - \mu^2)},$$

где

ζ – прогиб пластинки; ρ – плотность жидкости; D , E , h , ρ_1 , μ – цилиндрическая жесткость, модуль нормальной упругости, толщина, плотность и коэффициент Пуассона пластинки; Q – сжимающее усилие.

Применяя для решения задачи (1) - (2) преобразование Фурье по горизонтальным координатам, получим интегральное представление ζ для возвышения поверхности пластина-жидкость. Возможны три диапазона скорости перемещения области возмущений. При скоростях $v_0 < v < v_1$ движущиеся возмущения генерируют только одну систему волн ζ_3 , которая обусловлена только упругими силами пластинки. При скоростях $v_1 < v < (gH)^{1/2}$ образуется три системы волн ζ_1 , ζ_2 , ζ_3 . Волны ζ_1 , носят характер поперечных, а ζ_2 продольных гравитационных корабельных волн. При $v > (gH)^{1/2}$ образуется две системы волн - ζ_2 , ζ_3 . Проведен анализ распространения волн. Показано, что упругие волны ζ_3 имеют наибольшую амплитуду колебаний.

Список литературы

1. Букатов А.Е. Волны в море с плавающим ледяным покровом/ А. Е. Букатов. Севастополь: ФГБУНМГИ, 2017. 360 с.
2. Bukatov A.E., Cherkosov L.V., Yaroshenko A.A. Flexural-gravitational waves from moving Disturbances / J. of Applied Mechanics and Technical Physics. 1984. Vol. 25, Iss. 2. P. 314-320.

Редактор раздела: Н.Б. Косых.

РЕДАКЦИОННАЯ КОЛЛЕГИЯ

- О.А. Шпырко** – доцент, к.ф.-м. н., директор Филиала МГУ в г. Севастополе (главный редактор)
- М.В. Ветрова** – к.ф.н., доцент кафедры русского языка и литературы, редактор раздела «Филология»
- Н.Н. Голуб** – к.фил.н., доцент кафедры управления, редактор раздела «Философия»
- Д.В. Жуков** – заместитель директора, редактор раздела «Журналистика»
- Е.С. Каширина** – к.г.н., ст. преподаватель кафедры геоэкологии и природопользования,
редактор раздела «География»
- В.Н. Ковалев** – к.п.н., доцент кафедры психологии, редактор раздела «Педагогика»
- Н.Б. Косых** – к.ф.-м.н., ст. преподаватель кафедры физики и геофизики,
редактор раздела «Физика и геофизика»
- И.Н. Кулинич** – к.э.н., доцент кафедры экономики, редактор раздела «Экономика»
- К.В. Маркелов** – доцент, д.п.н., профессор кафедры журналистики, редактор раздела «Журналистика»
- А.В. Мартынкин** – к.и.н., зав. кафедрой истории и МО, редактор раздела «История и политология»
- Т.Ф. Маслова** – профессор, д.с.н., редактор раздела «Социология»
- С.А. Наличаева** – к.п.с.н., доцент кафедры психологии, редактор раздела «Психология»
- В.В. Нестерук** – к.ф.н., ст. преподаватель кафедры иностранных языков,
редактор раздела «Филология»
- П.Ф. Пряшникова** – к.ф.-м.н., ст. преподаватель кафедры прикладной математики,
редактор раздела «Математика»
- С.И. Рубцова** – ст. науч.сотр., к.б.н, заведующая учебным кабинетом практикума.
- Р.П. Сторожук** – к.э.н., доцент кафедры управления,
редактор раздела «Государственное и муниципальное управление»
- В. В. Хапаев** - к.и.н, доцент кафедры истории и МО,
заместитель директора по научной работе (зам. главного редактора)

РЕДАКЦИЯ

- Э.Р. Шихаметова** – специалист по УМР (технический редактор).
- А.В. Юдина** – зав. учебно-полиграфическим центром (технический редактор).

Научное издание

Ломоносовские чтения: Материалы ежегодной научной конференции МГУ (3–5 апреля 2019 года, г. Севастополь) / Под ред. О.А. Шпырко, В.В. Хапаева, С.И. Рубцовой и др. – Севастополь: Филиал МГУ в г. Севастополе, 2019. – 232 с.

Подп. к печати 17.03.2019 Формат 70x108 1/16 Бумага офсетная
Печать офсетная. Печатных листов 29. Усл. изд. Листов 17,9. Заказ №
Тираж 100 экз.

Электронное издание сборника доступно на официальном сайте
Филиала МГУ в г. Севастополе
(раздел «Наука» – «Научные конференции и издания»):
www.sev.msu.ru

Филиал Московского государственного университета имени М.В. Ломоносова в г. Севастополе
299001 г. Севастополь, ул. Героев Севастополя, 7
Тел. (факс): +7(8692)48-79-07
Электронная почта: conf@sev.msu.ru
